

OPERATOR'S MANUAL

Electric Stapler/Nailer

Hobby 53 & 13EL, 140EL Pro



EN	OPERATOR'S MANUAL	5
DE	BENUTZER-HANDBUCH	9
FR	NOTICE D'UTILISATION	14
ES	MANUAL DEL OPERADOR	18
IT	MANUALE UTENTE	22

IMPORTANT

Please make certain that the person who is to use this equipment carefully reads and understands these instructions before starting operations.

WICHTIG

Bitte stellen Sie sicher, dass die Person, die mit diesem Gerät arbeiten wird die Anleitungen vor Gebrauch sorgfältig durchliest und versteht.

IMPORTANT :

Veillez vous assurer que l'utilisateur de cet équipement a lu et compris les consignes de manipulation avant de mettre en marche l'appareil.

IMPORTANTE

Por favor, asegúrese que la persona que va a usar este equipo lea detenidamente y conozca estas instrucciones antes de usarlo.

IMPORTANTE

Accertarsi che l'utente abbia letto e compreso queste istruzioni prima di procedere all'utilizzo dell'apparecchio.

FIG. A



FIG. B - LOADING THE TOOL WITH STAPLERS/NAILS

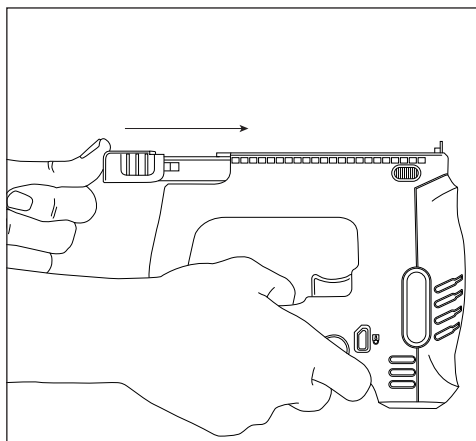
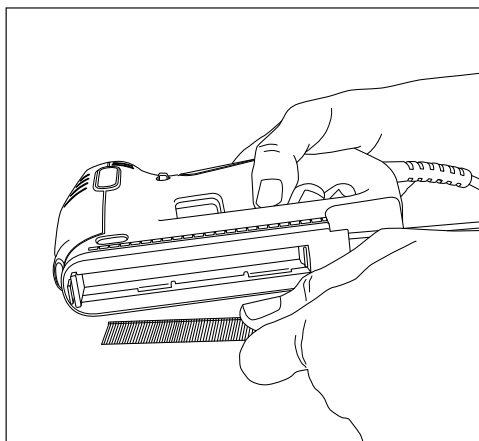
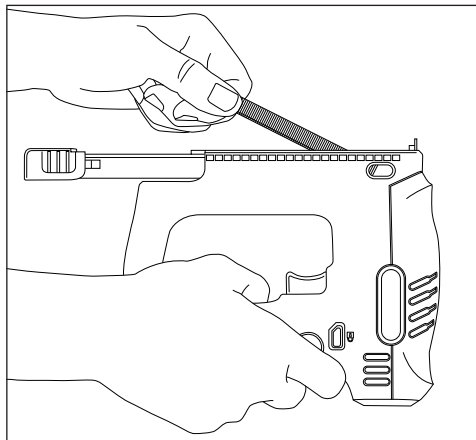
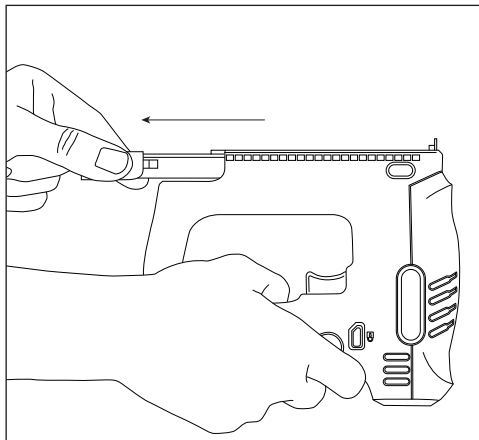
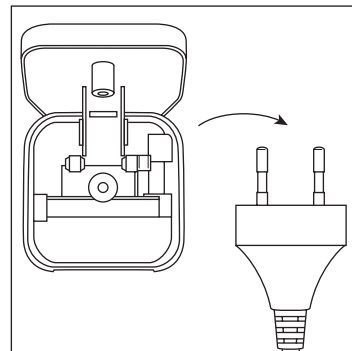
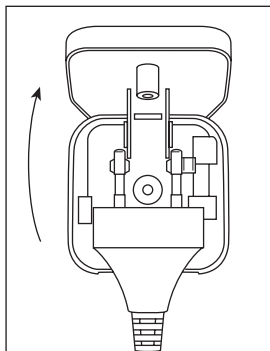
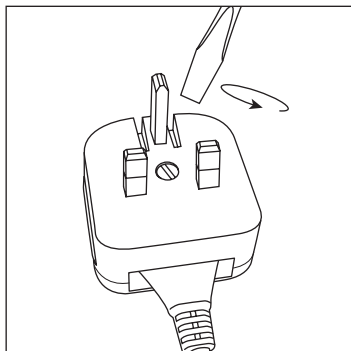

FIG. C - CONVERTING THE PLUG FROM UK TO EURO



EN Electric Stapler/Nailer

Congratulations!

On the purchase of your power tool. Your tool will perform to your satisfaction for a long time if handled in accordance with our Safety and Operating instructions.

Save this manual for future reference

Technical data

Tool	Electric Stapler/Nailer	
Model name	Hobby 53 & 13EL	140EL Pro
Model number	1702	1703
Staple type (Tacwise)	53 & 13 Staples	140 Staples
Staple length	8-14mm	8-14mm
Nail type (Tacwise)	18G Nails	18G Nails
Nail length	10-14mm	10-14mm
Magazine capacity	130 Staples or	80 Staples or
	80 Nails	80 Nails
Max. firing speed	30 Staples or Nails per minute	
Fitted plug	UK/Euro	
Input voltage	220-240V ~50Hz (UK) / 230V ~50Hz (Euro)	
Amps	13 Amperes (UK)	16 Amperes (Euro)
Rated power	70W	
Vibration emission level*	ah = 7.7 m/s ² K = 1.5 m/s ²	
A-weighted sound pressure level	79 dB(A); K:3dB(A)	
A-weighted sound power level	90 dB(A); K:3dB(A)	
Weight	0.84kg	

* The declared vibration emission level represents the main applications of the tool. However if the tool is used for different applications, with different accessories or poorly maintained, the vibration emission may differ. This may significantly increase exposure level over the total working period.

Declaration of Conformity



This power tool has been designed in compliance with the Regulations and Standards of the European Directives, German Product Safety Act, and UK Conformity Assessed Standards. Quality Department, Tacwise Group Plc – UK

WARNING! Before use carefully read and understand all instructions.

Failure to do so could result in electric shock, fire and/or serious personal injury. The term "power tool" in all of the warnings listed below refers to mains-operated (corded) tools. For any queries relating to safety matters on this power tool, please email service@tacwise.com.

Unpacking

- Carefully remove the power tool and accessories from the outer packaging.
- Inspect the power tool carefully to make sure no breakage or damage occurred during transit.
- If any parts are damaged or missing, please email service@tacwise.com for assistance. Do not operate this power tool until the missing or damaged parts are replaced. Failure to do so could result in a personal injury.
- Whilst every effort has been made to ensure accuracy of information contained within this manual, the Tacwise policy is one of continuous improvement to our products and as such we reserve the right to change the product specification without prior notice.

General Safety Instructions

Important. Tacwise recommends that this power tool should not be modified or used for any application other than that for which it was designed. Any such alteration or modification is misuse and could result in a hazardous condition leading to a personal injury. If you are unsure of its relative applications do not hesitate to contact us and we will advise you.

Work Area

- Keep your work area clean and well lit.** Cluttered benches and dark areas invite accidents.
- Keep children and pets away.** All visitors should be kept a safe distance from work area.
- Avoid dangerous environments.** Do not use power tool in damp or wet locations, or expose them to rain. Provide adequate space surrounding the work area. Do not use in environments with a potentially explosive atmosphere, such as in the presence of flammable liquids, gases or dust; power tools will create sparks which may ignite the dust or fumes.
- Secure work.** Use clamps or a vice to hold work. This frees both hands to operate the power tool.

Personal Safety

- Stay alert.** Always watch what you are doing and use common sense. Do not operate a power tool when you are tired or under the influence of medication, alcohol or drugs.
- Wear proper clothing.** Do not wear loose clothing or jewellery that can catch in moving parts. Non-slip footwear is recommended. Contain long hair and roll long sleeves up above the elbow.
- Avoid accidental starting.** Make sure the switch is in the locked or off position before plugging the machine into the power supply.
- Do not overreach or use on unstable surfaces.** Keep proper footing and balance at all times.
- Use safety equipment.** Dust mask, non-skid safety shoes, hard hat, and hearing protection must be used for appropriate conditions. Wear CE or UKCA approved safety goggles at all times. Normal spectacles only have impact resistant lenses; they are NOT safety glasses.

Electrical Safety

- Disconnect power from the tool.** When not in use, before servicing, when changing accessories such as staples/nails etc. or storing the power tool. Such preventive safety measures reduce the risk of starting the power tool accidentally.
- Do not expose power tool to rain or wet conditions.**
- Power tool plugs must match the outlet.** Never modify the plug in any way. Do not use any adapter plugs with earthed (grounded) power tools. Unmodified plugs and matching outlets will reduce risk of electric shock.
- Protect yourself from electric shock.** When working with power tools, avoid contact with any earthed or grounded surfaces such as pipes, radiators, hobs and refrigerators.
- Do not abuse the cord.** Never carry the power tool by the power cable or pull it with force from the socket. Keep the power cable away from heat, oil, sharp edges or moving parts. Damaged or entangled cords may create a fire or increase the risk of electric shock.
- Working outdoors.** Only use an extension lead suitable for outdoor use. Be sure your extension lead is properly wired, and in good electrical condition.

Power Tool Use and Care

- **Do not force the power tool.** Use the correct power tool for your application. It will do the job better and safer at the rate for which it was designed.
- **Do not alter or misuse the power tool.** Use of the power tool for operations different from those intended could result in a hazardous situation.
- **Do not use the power tool if the switch does not turn it on or off.** A power tool that cannot be controlled with the switch is dangerous and must be repaired.
- **Do not fire if the staples/nails are jammed.** This will cause damage to the driver blade and could invite accidents.
- **Keep fingers off the trigger until ready to drive staple/nail.**
- **Do not use on hard surfaces** such as rock, concrete, masonry, bricks or steel. Personal injury or damage to the power tool could result.
- **Secure work.** Use clamps or other practical ways to secure and support the work piece to a stable platform. Holding the work by hand or against your body is unstable and may lead to loss of control.
- **Store power tools.** When not in use, all power tools should be stored in a dry, locked cupboard and out of the reach of children and other untrained persons.
- **Check for damaged parts.** Check for misalignment or bending of moving parts, breakage of parts and any other condition that may affect the power tools operation. If damaged, immediately discontinue use and ensure the power tool is repaired before using again. Poorly maintained power tools can result in accidents.
- **Maintain power tools with care.** Cables must be checked at regular intervals and replaced if damaged.
- **Recommended accessories.** Use only accessories that are recommended by the manufacturer for your model. Accessories that may be suitable for one tool may create a risk of injury when used on another tool.
- **Keep the power tool and its handle dry, clean and free from oil and grease** for the best and safest performance. Always use a clean cloth when cleaning. Never use brake fluids, gasoline, petroleum-based products, or any strong solvents to clean your power tool. Following this rule will reduce the risk of loss of control and deterioration of the power tool housing.
- **Beware of hidden danger.** Always make sure there is no danger of hitting any hidden power cables, water or gas pipes.

Specific Safety Instructions

- **Always assume the tool is loaded with fasteners.** Handling the tool without care could result in an unexpected firing of fasteners and lead to personal injury.
- **Use only the nails/staples specified in the manual.** Use of accessories that are not designed for this tool could result in personal injury and/or damage to the power tool.
- **Do not touch any parts of the power tool magazine or nose during operation.** Hold only by the handle or housing of the tool.
- **Do not activate the power tool unless it is in contact with the work piece.** Serious injury can result if you depress the safety contact nose with your fingers, or by improper operation.
- **Fastening thin items.** Special caution must be taken for possible penetration through thin items, as this could cause possible harm to anyone or anything behind the work piece or immediate area.
- **Never use the tool as a hammer.** The sudden impact could shift inner components of the power tool, resulting in a fastener discharge and injury.
- **When fastening has been completed** always disconnect the power tool from the power source and unload the magazine.

- **Do not disassemble or block any parts of the fastener driving parts.**
- **Prior to each operation,** check that the safety and trigger mechanism is functioning properly.
- **Never point any power tool at yourself or at any other person.** While working, hold the tool in such a way that no injuries can be caused to the head or to the body in the event of possible recoil.
- **Never actuate the power tool into free space or the air.** Fasteners can penetrate thin work pieces or slip off corners and edges of the work piece, potentially putting people at risk.
- **Do not drive fasteners on top of other fasteners.**
- **If a fastener jams, disconnect the power tool from the power source.** The mechanism may be under compression and a jammed fastener may be discharged while attempting to free it.
- **Do not use this tool to fasten electric cables.** This tool is not designed for the installation of electric cabling and may damage electric cables which could lead to injury by electric shock or fire hazards.
- **Use appropriate detectors** to determine if any utility lines (electric, gas or water) are hidden within the work area or call your local utility company for assistance.
- **The electric motor has been designed for one voltage only.**

Using an Extension Cable/Lead

An extension lead should not be used unless absolutely necessary. If essential, use an approved extension cable suitable for the power input of your tool (see technical data). The minimum conductor size is 1mm², the maximum length is 30 metres.

Model and Serial No.

The model name and serial number of this tool will be found on a label located on the tool's housing. Please record the model name and serial number in the space provided below. Please always give the following information when contacting us:

MODEL NAME.....

SERIAL NUMBER.....

Explanation of Label on Power Tool



Always observe the safety instructions and warnings



Wear CE or UKCA approved safety goggles at all times



Read instruction manual before use



Dispose of power tool in accordance with environmental legislation



Conforms with UK Conformity Assessed Standards



Conforms with EC directives



Conforms with German Product Safety Act



Protection Class II: This product is double insulated

Service

Any servicing requires specialist tools and knowledge and should be performed only by a qualified Tacwise Service Engineer or appointed Service Agent. We strongly recommend that the main housing of the tool is not opened, as such action may result in injury and may compromise the tool warranty.

Usage Advisories



During prolonged periods of use, the tool may begin to get warm. If this occurs, it is advised to let the tool rest and cool down fully before proceeding further. This should prevent overheating and damage to the tool.

Features (FIG. A)

1. Trigger safety lock switch
2. Trigger
3. Long power cord
4. On/off switch
5. Magazine release catch
6. Magazine
7. Staple/nail viewing window
8. Safety contact nose
9. LED worklight

Trigger Safety Lock

This tool is equipped with a trigger safety lock switch (1), which prevents the tool from firing a staple/nail when in the locked position.

- To lock: Push the switch in as far as it will go from the side of the tool with the  symbol.
- To unlock: Push the switch in as far as it will go from the side of the tool with the  symbol.

Checking the Safety Contact Nose Mechanism

- Ensure you remove all staples/nails from the magazine (6).
- Press the safety contact nose (8) on the workpiece and pull the trigger (2). The safety contact nose mechanism and trigger should move freely.
- Place the safety contact nose on the workpiece and press the power tool down into the workpiece without pulling the trigger, the power tool should not fire. Lift the power tool from the workpiece and the safety contact nose should spring back automatically.
- Reload the staples/nails into the magazine (6).

NOTE: Do not use the power tool if the safety contact nose mechanism does not move freely.

Loading the Tool with Staples/Nails (FIG. B)

- Ensure the power tool is switched off and unplugged from the power source.
- Hold tool upside down; squeeze the magazine release catch (5) and slide the magazine open.
- Tilt the tool and place staples/nails along the left edge of the magazine channel, ensuring the sharp edge of the staple/nails is pointing upwards (away from the tool body).
- Close the magazine by pushing the end until the magazine release catch (5) has clicked back into place.
- Plug the tool back into the power source.

NOTE: We strongly recommend that you only use approved/genuine Tacwise staples or nails.

NOTE: Do not load fasteners of different lengths together. Do not load staples and nails mixed together.

NOTE: Some staple/nail strips may be too long for this magazine, therefore the strips will need to be split before loading.

Unloading the Tool

- Ensure the power tool is switched off and unplugged from the power source.
- Hold tool upside down; squeeze the magazine release catch (5) and slide the magazine open.
- Tilt the tool and remove any staples/nails in channel.
- Close the magazine and make sure the magazine release catch (5) has clicked back into place.

NOTE: Use caution when sliding the magazine back to close.

Do not use excessive force. Otherwise, the magazine slider could become damaged and there is danger of your fingers being caught, or pinched.

Nailing or Stapling

- Unlock the trigger safety lock switch (1).
- Turn the tool on at the on/off switch (4).
- Hold the handle firmly with the magazine (6) flat to the work piece.
- Press the nose of the tool down against the work piece so the safety contact nose (8) is depressed.
- Squeeze the trigger (2) to fire the staple/nail into the work piece.
- You must release the trigger (2) after each nail or staple has been fired to reset the tool. The tool will not fire another nail or staple until the trigger has been released.
- Do not keep the trigger depressed when the tool is not in use. Ensure that the trigger safety lock switch (1) and the on/off switch (4) are turned off to prevent accidental firing when the tool is not in use.

NOTE: Harder materials and longer length staples or nails will always require more force to nail or staple. Apply added hand pressure at the top of the tool.

LED Light

- The LED worklight (9) will be activated after the first shot has been fired. The LED light will stay illuminated for approximately 10 seconds unless another staple/nail is fired.

Removing a Jammed Nail or Staple

NOTE: You must remove any jammed staples or nails before using the tool any further. If you try to fire a fastener while the tool is jammed, you could cause damage to the mechanism.

- Ensure the power tool is switched off and unplugged from the power source.
- Hold tool upside down; squeeze the magazine release catch (5) and slide the magazine open.
- Tilt the tool and remove any unused staples/nails in the channel (use pliers for ease), this should clear the jammed fastener(s).
- Do not insert damaged staples/nails back into the magazine channel.
- Following the removal of a jammed staple or nail, always carefully test the tool function fully before proceeding with any work.

NOTE: If staples/nails become jammed in the nosepiece frequently, have the tool serviced by a Tacwise Engineer.

Converting the Plug from UK to Euro (FIG. C)

- Unscrew UK plug casing.
- Flip open casing to reveal Euro 2-pin plug.
- Remove Euro plug from UK casing.

Maintenance

Your power tool has been designed to operate over a long period of time with a minimum of maintenance. Continuous satisfactory operating depends upon proper tool care and regular cleaning. If the machine should fail despite the care taken in manufacturing and testing procedures, repair should be carried out by our engineers or appointed service agent. In all correspondence and spare parts order, please always include the serial number given on this machine.

Cleaning

- Unplug the tool before cleaning the housing with a soft cloth.
- Keep the ventilation slots clear and regularly clean.
- Clean the magazine (6). Remove any debris that may accumulate in the magazine during operation.

Lubrication

This tool requires no lubrication. Do not lubricate the tool, as it will damage the internal parts.

Product Advice and Technical Support

What to do if you have a problem with your Tacwise power tool?
Email service@tacwise.com.

Unwanted Tools

Recycle unwanted materials instead of disposing them as waste. All tools and packaging should be sorted, taken to the local recycling centre and disposed of in an environmentally safe way. Alternatively, please email service@tacwise.com for details on how to dispose of your power tool free of charge in an environmentally friendly manner.

Guarantee

All Tacwise power tools are carefully checked, tested and are subject to the stringent controls of Quality Assurance. Tacwise therefore offers the following guarantee for Tacwise power tools. Your warranty claim based on your sales contract with the retailer, including your statutory rights, shall not be affected by this guarantee.

One-Month Guarantee

If you are not completely satisfied with the performance of your Tacwise power tool or it is faulty or damaged on purchase then we will exchange the product or issue a full refund within 28 days of purchase. Proof of purchase must be produced with an original receipt and the tool must be returned complete as purchased to the point of purchase. This does not affect your statutory rights.

One-Year Free Service

If your Tacwise power tool requires maintenance or servicing in the 12 months following purchase, it will be undertaken free of charge by a Tacwise Service Engineer. Proof of purchase must be produced with an original receipt. This includes labour and spare parts for the tool. However in some cases the most economical option will likely be a replacement service exchange unit supplied by Tacwise. Accessories such as batteries, fasteners, etc are excluded.

One-Year Standard Warranty

Should your Tacwise power tool become defective due to faulty materials or workmanship within 12 months from the date of purchase, we guarantee to replace all defective parts free of charge or at our discretion, replace the tool free of charge. This warranty does not cover:

- Tools that have received unauthorised changes or additions.
- Defects caused by using accessories, components or spare parts other than approved/genuine Tacwise accessories or parts.
- Component parts that are subject to natural wear and tear caused by use in accordance with our operating instructions.
- Defects to the tool caused by improper use, abnormal environmental conditions or inappropriate operating conditions, non-compliance with our operating instructions or insufficient servicing or maintenance.
- Proof of purchase must be produced with an original receipt.

For details of your nearest Tacwise Service Engineer, please email service@tacwise.com, or to register your warranty visit www.tacwise.com/warranty-registration/

DE Elektrischer Klammer-/Nagelpistole**Herzlichen Glückwunsch!**

Zum Kauf Ihres Elektrowerkzeugs. Ihr Werkzeug wird für eine lange Zeit zu Ihrer Zufriedenheit funktionieren, wenn es gemäß unseren Sicherheits- und Betriebsanleitungen verwendet wird.

Bewahren Sie dieses Handbuch zum späteren Nachschlagen auf.

Technische Daten

Werkzeug	Elektrischer Klammer-/Nagelpistole	
Modellname	Hobby 53 & 13EL	140EL Pro
Modellnummer	1702	1703
Art der Klammer (Tacwise)	53 Klammern & 13 Klammern	140 Klammern
Klammerlänge	8-14mm	8-14mm
Art des Nagels (Tacwise)	18G Nägel	18G Nägel
Nagellänge	10-14mm	10-14mm
Magazinkapazität	130 Klammern oder 80 Nägel	80 Klammern oder 80 Nägel
Max. Abschussgeschwindigkeit	30 Klammern oder Nägel pro Minute	
Eingebauter Stecker	UK / Euro	
Eingangsspannung	220-240V ~50Hz / 230V ~50Hz (UK) (Euro)	
Ampere	13 Ampere (UK)	16 Ampere (Euro)
Nennleistung	70W	
Schwingungsemissionsniveau*	ah = 7,7 m/s ² K = 1,5 m/s ²	
A-bewertet Schalldruckpegel	79 dB(A); K:3dB(A)	
A-bewertet Schalleistungspegel	90 dB(A); K:3dB(A)	
Gewicht	0,84kg	

* Der angegebene Schwingungsemissionsniveau repräsentieren die hauptsächlichsten Anwendungen des Elektrowerkzeugs. Wenn das Werkzeug jedoch für unterschiedliche Anwendungen, mit unterschiedlichem Zubehör benutzt oder schlecht gewartet wird, kann die Schwingungsemission abweichen. Dies kann das Expositionslevel über die gesamte Arbeitszeit deutlich erhöhen.

Konformitätserklärung

Dieses Elektrowerkzeug wurde in Übereinstimmung mit den Vorschriften und Normen der europäischen Richtlinien, dem deutschen Produktsicherheitsgesetz, sowie für die Kennzeichnung „UK Conformity Assessed“ entwickelt.
Quality Department, Tacwise Group Plc – Großbritannien

WARNUNG! Lesen Sie vor Gebrauch alle Anweisungen sorgfältig durch, und stellen Sie sicher, dass Sie diese verstehen.

Dies zu missachten kann zu einem Stromschlag, einem Brand und/oder schweren Verletzungen führen. In allen unten aufgeführten Warnungen bezieht sich der Begriff „Elektrowerkzeug“ auf Ihre netzbetriebene (kabelgebundene) Elektrowerkzeuge. Bei Fragen zur Sicherheit dieses Elektrowerkzeugs senden Sie bitte eine E-Mail an service@tacwise.com.

Auspacken

- Nehmen Sie Elektrowerkzeug und Zubehör vorsichtig aus der äußeren Verpackung.

- Überprüfen Sie das Elektrowerkzeug sorgfältig, um sicherzustellen, dass während des Transports keine Bruch- oder andere Schäden entstanden sind.
- Falls irgendwelche Teile beschädigt sind oder fehlen, senden Sie bitte eine E-Mail an service@tacwise.com, um Hilfe zu erhalten. Benutzen Sie das Elektrowerkzeug erst, wenn die fehlenden oder beschädigten Teile ausgetauscht wurden. Nichtbeachtung kann zu Körperverletzungen führen.
- Obwohl alle Anstrengungen unternommen wurden, um zu gewährleisten, dass alle in diesem Handbuch enthaltenen Informationen genau sind, richtet sich die Tacwise-Richtlinie nach der kontinuierlichen Verbesserung unserer Produkte und daher behalten wir uns das Recht vor, die Produktspezifikation ohne vorherige Ankündigung zu ändern.

Allgemeine Sicherheitshinweise

Wichtig. Tacwise empfiehlt, dieses Elektrowerkzeug weder zu verändern noch für andere Anwendungen zu benutzen, als für die es entwickelt wurde. Jede derartige Änderung oder jeder Fehlgebrauch ist eine Zweckentfremdung, die zu gefährlichen Betriebsbedingungen und Körperverletzung führen kann. Wenn Sie sich über die jeweiligen Anwendungen nicht sicher sind, zögern Sie nicht, uns zu kontaktieren und wir werden Sie beraten.

Arbeitsbereich

- **Halten Sie Ihren Arbeitsbereich sauber und gut beleuchtet.** Unordnung oder unbeleuchtete Arbeitsbereiche können zu Unfällen führen.
- **Halten Sie Kinder und Haustiere fern.** Alle Besucher sollten einen sicheren Abstand zum Arbeitsbereich einhalten.
- **Vermeiden Sie Gefahrenbereiche.** Verwenden Sie das Elektrowerkzeug nicht in feuchten oder nassen Umgebungen und setzen Sie es keinem Regen aus. Sorgen Sie für ausreichend Platz um den Arbeitsbereich herum. Arbeiten Sie mit dem Elektrowerkzeug nicht in explosionsgefährdeter Umgebung, in der sich brennbare Flüssigkeiten, Gase oder Stäube befinden. Elektrowerkzeuge erzeugen Funken, die den Staub oder die Dämpfe entzünden können.
- **Sicheres Arbeiten.** Verwenden Sie Klemmen oder einen Schraubstock, um das Werkstück zu halten. So bleiben beide Hände zur Bedienung des Elektrowerkzeugs frei.

Persönliche Sicherheit

- **Seien Sie aufmerksam.** Achten Sie darauf, was Sie tun, und gehen Sie mit Vernunft an die Arbeit mit einem Elektrowerkzeug. Benutzen Sie kein Elektrowerkzeug, wenn Sie müde sind oder unter dem Einfluss von Medikamenten, Alkohol oder Drogen stehen.
- **Tragen Sie angemessene Kleidung.** Tragen Sie keine lose Kleidung oder Schmuck, die sich in den beweglichen Teilen verfangen können. Es wird rutschfestes Schuhwerk empfohlen. Decken Sie langes Haar ab oder binden Sie es zurück, und wickeln Sie lange Ärmel bis zum Ellenbogen hoch.
- **Vermeiden Sie versehentliches Starten.** Stellen Sie sicher, dass sich der Schalter in der gesperrten oder ausgeschalteten Position befindet, bevor Sie die Maschine an die Stromversorgung anschließen.
- **Arbeiten Sie nicht in Überreichweite oder auf instabilen Flächen.** Behalten Sie immer einen festen Stand und das Gleichgewicht.
- **Verwenden Sie Sicherheitsausrüstung.** Unter entsprechenden Bedingungen müssen Staubmaske, rutschfeste Sicherheitsschuhe, Schutzhelm und Gehörschutz getragen werden. Tragen Sie immer eine Schutzbrille mit CE- oder UKCA-Kennzeichen. Normale Brillen haben nur schlagfeste Gläser; sie sind KEINE Schutzbrillen.

Elektrische Sicherheit

- **Trennen Sie die Stromversorgung des Werkzeugs.** Bei Nichtgebrauch, bevor Sie das Werkzeug warten, Zubehör wie Nägel/Klammern usw. auswechseln oder das Elektrowerkzeug verstauen. Solche vorbeugenden Sicherheitsmaßnahmen verringern das Risiko, dass sich das Elektrowerkzeug versehentlich einschaltet.
- **Halten Sie Elektrowerkzeuge von Regen oder Nässe fern.**
- **Der Anschlussstecker des Elektrowerkzeuges muss in die Steckdose passen.** Verändern Sie niemals den Stecker in irgendeiner Weise. Verwenden Sie keine Adapterstecker gemeinsam mit geschützten Elektrowerkzeugen. Unveränderte Stecker und passende Steckdosen verringern das Risiko eines elektrischen Schlages.
- **Schützen Sie sich vor Stromschlägen.** Vermeiden Sie bei Arbeiten mit Elektrowerkzeugen den Kontakt mit geerdeten Flächen wie Rohren, Heizkörpern, Kochfeldern und Kühlschränken.
- **Zweckentfremden Sie das Kabel nicht.** Tragen Sie das Elektrowerkzeug niemals am Netzkabel und ziehen Sie es nicht mit Gewalt aus der Steckdose. Halten Sie das Netzkabel fern von Hitze, Öl, scharfen Kanten oder beweglichen Teilen. Beschädigte oder verwickelte Kabel erhöhen das Risiko eines elektrischen Schlages.
- **Außerhalb arbeiten.** Verwenden Sie nur ein für den Außenbereich geeignetes Verlängerungskabel. Stellen Sie sicher, dass Ihr Verlängerungskabel richtig verdrahtet und in gutem elektrischen Zustand ist.

Gebrauch und Pflege des Elektrowerkzeugs

- **Überlasten Sie das Elektrowerkzeug nicht.** Verwenden Sie für Ihre Arbeit das dafür bestimmte Elektrowerkzeug. Mit dem passenden Elektrowerkzeug arbeiten Sie besser und sicherer im angegebenen Leistungsbereich.
- **Verändern und zweckentfremden Sie das Elektrowerkzeug nicht.** Wird das Elektrowerkzeug von der bestimmungsgemäßen Verwendung abweichend eingesetzt, kann es zu einer Gefahrensituation kommen.
- **Benutzen Sie kein Elektrowerkzeug, dessen Schalter defekt ist.** Ein Elektrowerkzeug, das sich nicht mehr ein- oder ausschalten lässt, ist gefährlich und muss repariert werden.
- **Feuern Sie NICHT, wenn sich Nägel/Klammern verklemmt haben.** Dies verursacht Beschädigungen an der Antriebslamelle und könnte zu Unfällen führen.
- **Bis sie bereit sind, Klammern/Nägel einzutreiben, halten Sie den Finger vom Abzug weg.**
- **NICHT auf harten Oberflächen** wie Gestein, Beton, Mauerwerk, Ziegelsteinen oder Stahl verwenden. Personenschäden oder Beschädigung des Elektrowerkzeugs können die Folge sein.
- **Sicheres Arbeiten.** Befestigen und sichern Sie das Werkstück mittels Zwingen oder auf andere Art und Weise an einer stabilen Unterlage. Wenn Sie das Werkstück nur mit der Hand oder gegen Ihren Körper halten, bleibt es labil, was zum Verlust der Kontrolle führen kann.
- **Aufbewahrung von Elektrowerkzeugen.** Bei Nichtgebrauch sollten alle Elektrowerkzeuge in einem trockenen, verschlossenen Schrank und außerhalb der Reichweite von Kindern und anderen ungeschulten Personen aufbewahrt werden.
- **Überprüfen Sie es auf beschädigte Teile.** Überprüfen Sie auf Fehlausrichtung oder Biegung beweglicher Teile, Bruch von Teilen und alle anderen Bedingungen, die den Betrieb von Elektrowerkzeugen beeinträchtigen könnten. Stellen Sie bei Beschädigung die Benutzung sofort ein und gewährleisten Sie, dass das Elektrowerkzeug vor erneutem Gebrauch repariert wird. Schlecht gewartete Elektrowerkzeuge können zu Unfällen führen.

- **Warten Sie Elektrowerkzeuge sorgfältig.** Die Kabel müssen in regelmäßigen Abständen überprüft und bei Beschädigung ausgetauscht werden.
- **Empfohlenes Zubehör.** Verwenden Sie nur Zubehör, das vom Hersteller für Ihr Modell empfohlen wird. Zubehör, das für ein Werkzeug geeignet sein kann, kann bei Verwendung an einem anderen Werkzeug zu Verletzungsgefahr führen.
- **Halten Sie das Elektrowerkzeug und dessen Griff trocken, sauber und frei von Öl und Fett,** um den bestmöglichen und möglichst sicheren Betrieb sicherzustellen. Verwenden Sie bei der Reinigung immer ein sauberes Tuch. Verwenden Sie, um Ihr Elektrowerkzeug zu reinigen, niemals Bremsflüssigkeiten, Benzin, Produkte auf Erdölbasis oder starke Lösungsmittel. Das Einhalten dieser Regel verringert das Risiko des Kontrollverlusts und der Schädigung des Elektrowerkzeuggehäuses.
- **Achten Sie auf versteckte Gefahr.** Stellen Sie immer sicher, dass nicht die Gefahr besteht, versteckte Stromkabel, Wasser- oder Gasleitungen zu treffen.

Spezifische Sicherheitshinweise

- **Gehen Sie immer davon aus, dass das Werkzeug mit Befestigungselementen geladen ist.** Unvorsichtiger Umgang mit dem Werkzeug kann zu einem unerwarteten Abfeuern von Befestigungselementen und zu Körperverletzungen führen.
- **Verwenden Sie nur die im Handbuch angegebenen Nägel/Klammern.** Die Verwendung von Zubehörtteilen, die nicht für dieses Gerät vorgesehen sind, kann zu Verletzungen und/oder Schäden am Elektrowerkzeug führen.
- **Berühren Sie während des Gebrauchs keine Teile des Elektrowerkzeugmagazins oder der Nase.** Halten Sie nur den Griff oder das Werkzeuggehäuse.
- **Aktivieren Sie das Elektrowerkzeug nur dann, wenn es mit dem Werkstück in Berührung kommt.** Durch unsachgemäße Bedienung oder wenn Sie die Sicherheitskontaktnase mit den Fingern drücken, können schwere Verletzungen auftreten.
- **Befestigung dünner Gegenstände.** Beim Durchdringen dünner Gegenstände ist besondere Vorsicht geboten, da dabei Personen oder Gegenstände, die sich hinter oder in unmittelbarer Nähe des Werkstücks befinden, verletzt werden oder Schaden nehmen können.
- **Benutzen Sie das Werkzeug niemals als Hammer.** Bei einem plötzlichen Aufschlag könnten sich die inneren Bauteile des Elektrowerkzeugs verschieben, was zu einer Verlagerung von Befestigungselementen und zu Verletzungen führen kann.
- **Wenn das Befestigen abgeschlossen ist,** trennen Sie das Elektrowerkzeug immer von der Stromquelle und entladen Sie das Magazin.
- **Demontieren oder blockieren Sie keine der Befestigungsantriebssteile.**
- **Vor jeder Inbetriebnahme** muss geprüft werden, ob der Sicherheits- und Auslösemechanismus ordnungsgemäß funktioniert.
- **Richten Sie ein Elektrowerkzeug niemals auf sich selbst oder auf eine andere Person.** Halten Sie das Gerät bei der Arbeit so, dass bei einem möglichen Rückstoß keine Verletzungen am Kopf oder am Körper auftreten können.
- **Lösen Sie das Elektrowerkzeug nie in den freien Raum oder in die Luft aus.** Befestigungselemente können dünne Werkstücke durchdringen oder von Ecken und Kanten des Werkstücks abrutschen und möglicherweise Personen gefährden.
- **Treiben Sie keine Befestigungselemente auf anderen Befestigungselementen ein.**
- **Wenn ein Befestigungselement klemmt, trennen Sie das Elektrowerkzeug von der Stromquelle.** Der Mechanismus kann

unter Druck stehen und ein verklebtes Befestigungselement kann beim Versuch, es zu lösen, entladen werden.

- **Benutzen Sie dieses Werkzeug nicht, um Elektrokabel zu befestigen.** Dieses Werkzeug ist nicht für die Installation von Elektrokabeln vorgesehen und kann Stromkabel beschädigen, was wiederum zu Verletzungen durch Stromschlag oder Brandgefahr führen kann.
- **Verwenden Sie geeignete Detektoren,** um festzustellen, ob Versorgungsleitungen (Strom, Gas oder Wasser) im Arbeitsbereich verborgen sind, oder erkundigen Sie sich beim örtlichen Versorgungsunternehmen.
- **Der Elektromotor ist nur für eine einzige Spannung ausgelegt.**

Verwendung eines Verlängerungskabels / Kabels

Ein Verlängerungskabel sollte nur verwendet werden, wenn es absolut notwendig ist. Verwenden Sie ein zugelassenes Verlängerungskabel, das für die Leistungsaufnahme Ihres Werkzeugs geeignet ist (siehe Technische Daten). Die minimale Leitergröße beträgt 1 mm², die maximale Länge 30 Meter.

Modell- und Seriennummer

Die Modellbezeichnung und die Seriennummer dieses Werkzeugs befinden sich auf einem Etikett auf dem Gehäuse des Werkzeugs. Bitte tragen Sie Modellbezeichnung und Seriennummer in das untenstehende Feld ein. Bitte geben Sie bei der Kontaktaufnahme immer die folgenden Informationen an:

MODELLNAME

SERIENNUMMER

Erklärung der Beschriftung auf dem Elektrowerkzeug



Beachten Sie immer die Sicherheitshinweise und Warnhinweise



Tragen Sie immer eine Schutzbrille mit CE- oder UKCA-Kennzeichen



Lesen Sie vor Gebrauch die Bedienungsanleitung durch



Entsorgen Sie das Elektrowerkzeug in Übereinstimmung mit der Umweltgesetzgebung



Entspricht den Normen für die Kennzeichnung „UK Conformity Assessed“



Entspricht den EG-Richtlinien



Entspricht dem deutschen Produktsicherheitsgesetz



Schutzklasse II: Dieses Produkt ist doppelt isoliert

Wartung

Jede Wartung erfordert Spezialwerkzeuge und Spezialkenntnisse und sollte nur von unseren qualifizierten Tacwise Servicetechnikern oder dem von uns beauftragten Servicemitarbeiter durchgeführt werden. Wir empfehlen dringend, das Hauptgehäuse des Werkzeugs nicht zu öffnen, da diese Maßnahme zu Verletzungen führen und die Garantie des Werkzeugs beeinträchtigen können.

Nutzungshinweise



Bei längerem Gebrauch kann sich das Werkzeug erwärmen. In diesem Fall wird empfohlen, das Werkzeug ruhen und vollständig abkühlen zu lassen, bevor Sie fortfahren. Dies soll eine Überhitzung und Beschädigung des Werkzeugs verhindern.

Merkmale (ABB. A)

1. Sicherheitsauslöseschalter
2. Betriebsschalter
3. Langes Netzkabel
4. Ein/Aus-Schalter
5. Magazinriegelung
6. Magazin
7. Sichtfenster für Klammern / Nägel
8. Sicherheitskontaktnase
9. LED-Leuchte

Sicherheitsauslöseschalter

Dieses Werkzeug ist mit einen Sicherheitsauslöseschalter (1) ausgestattet, der verhindert, dass das Werkzeug eine Klammer / einen Nagel abfeuert, wenn es sich in der gesperrten Positionen befindet.

- Verriegeln: Scheiben Sie den Schalter bis zum Anschlag von der Seite des Werkzeugs mit dem  Symbol hinein.
- Entriegeln: Scheiben Sie den Schalter bis zum Anschlag von der Seite des Werkzeugs mit dem  Symbol hinein.

Sicherheitskontakt-Nasenmechanismus überprüfen

- Achten Sie darauf, dass Sie alle Klammern / Nägel aus dem Magazin (6) entfernen.
 - Drücken Sie die Sicherheitskontaktnase (8) auf das Werkstück und betätigen Sie den Abzug (2). Der Sicherheitskontaktnase und der Abzug sollten sich frei bewegen lassen.
 - Setzen Sie die Sicherheitskontaktnase auf das Werkstück und drücken Sie das Elektrowerkzeug in das Werkstück hinein, ohne den Abzug zu betätigen, das Elektrowerkzeug sollte nicht feuern. Heben Sie das Elektrowerkzeug vom Werkstück ab und die Sicherheitskontaktnase sollte automatisch zurückfedern.
 - Laden Sie die Klammern / Nägel wieder in das Magazin (6).
- HINWEIS:** Verwenden Sie das Elektrowerkzeug nicht, wenn sich der Sicherheitskontaktnase nicht frei bewegen lässt.

Laden des Werkzeugs mit Klammern/Nägeln (ABB. B)

- Vergewissern Sie sich, dass das Elektrowerkzeug ausgeschaltet und vom Stromquelle getrennt ist.
 - Das Werkzeug mit der Unterseite nach oben halten; drücken Sie den Magazinauslöser (5) und schieben sie das Magazin auf.
 - Neigen Sie das Werkzeug und platzieren Sie die Klammern / Nägel entlang der linken Kante des Magazin, wobei darauf zu achten ist, dass die scharfe Kante der Klammern / Nägel nach oben zeigt (von Werkzeugkörper weg).
 - Schließen Sie das Magazin, indem Sie auf das Ende drücken, bis der Magazinverschluss (5) wieder eingerastet ist.
 - Schließen Sie das Werkzeug wieder an die Stromquelle an.
- HINWEIS:** Wir empfehlen Ihnen dringend, nur original von Tacwise zugelassene Klammern oder Nägel zu verwenden.
- HINWEIS:** Laden Sie keine Befestigungselemente unterschiedlicher Länge. Laden Sie keine Klammern und Nägel gleichzeitig.
- HINWEIS:** Einige Heftklammerstreifen oder Nagelstreifen können für dieses Magazin zu lang sein, daher müssen die Streifen vor dem Laden geteilt werden.

Entladen des Werkzeugs

- Vergewissern Sie sich, dass das Elektrowerkzeug ausgeschaltet und vom Stromquelle getrennt ist.
- Das Werkzeug mit der Unterseite nach oben halten; drücken Sie den Magazinauslöser (5) und schieben sie das Magazin auf.
- Neigen Sie das Werkzeug und alle Klammern / Nägel im Magazin entfernen.
- Schließen Sie das Magazin und sicherstellen, dass der Magazinverschluss (5) wieder eingerastet ist.

HINWEIS: Seien Sie vorsichtig, wenn Sie das Magazin zum Schließen zurückschieben. Wenden Sie keine übermäßige Gewalt an. Andernfalls kann der Magazinschieber beschädigt werden und es besteht die Gefahr, dass sich Ihre Finger verfangen oder eingeklemmt werden.

Nageln oder Heften

- Entriegeln Sie den Sicherheitsauslöseschalter (1).
- Schalten Sie das Gerät am Ein/Aus-Schalter (4) ein.
- Halten Sie den Griff fest mit dem Magazin (6) flach auf das Werkstück.
- Drücken Sie die Werkzeugnase nach unten gegen das Werkstück, sodass die Sicherheitskontaktnase (8) niedergedrückt wird.
- Drücken Sie den Abzug (2), um die Klammer / den Nagel abzufeuern.
- Die müssen den Abzug (2) loslassen, nachdem jeder Nagel oder jede Klammer abgefeuert wurde, um das Werkzeug zurückzusetzen. Der Werkzeug schießt keinen weiteren Nagel oder keine Klammer, bis der Abzug losgelassen wurde.
- Halten Sie den Abzug nicht gedrückt, wenn das Werkzeug nicht verwendet wird. Stellen Sie sicher, dass der Sicherheitsauslöseschalter (1) und der Ein-/Aus-Schalter (4) ausgeschaltet sind, um ein versehentliches Auslösen zu verhindern, wenn das Werkzeug nicht verwendet wird.

HINWEIS: Härtere Materialien und längere Klammern oder Nägel erfordern immer mehr Kraft zum Nageln oder Klammern. Üben Sie zusätzlichen Handdruck auf die Oberseite des Werkzeugs aus.

LED-Leuchte

- Das LED-Leuchte (9) wird aktiviert, nachdem der erste Schuss abgegeben wurde. Das LED-Leuchte bleibt etwa 10 Sekunden lang erleuchtet, es sei denn, es wird eine weitere Klammer / ein weiterer Nagel abgefeuert.

Entfernen eines eingeklemmten Nagels oder einer Klammer

HINWEIS: Bevor Sie das Werkzeug wieder verwenden können, müssen Sie verklemmte Klammern oder Nägel entfernen. Wenn Sie versuchen, einer Befestigungselement einzuschießen, während das Werkzeug klemmt, können Sie dadurch den Mechanismus beschädigen.

- Vergewissern Sie sich, dass das Elektrowerkzeug ausgeschaltet und vom Stromquelle getrennt ist.
- Das Werkzeug mit der Unterseite nach oben halten; drücken Sie den Magazinauslöser (5) und schieben sie das Magazin auf.
- Neigen Sie das Werkzeug und entfernen Sie alle unbenutzten Klammern / Nägel aus dem Magazin (verwenden Sie eine Zange, damit es leichter geht), dies sollte die verklemmten Befestigungselemente beseitigen.
- Setzen Sie beschädigte Klammern/Nägel nicht wieder in den Magazinkanal ein.
- Nach dem Entfernen einer verklemmten Klammer oder eines verklemmten Nagels, sollten Sie die Werkzeugfunktion vorsichtig testen, bevor Sie mit Ihrer Arbeit fortfahren.

HINWEIS: Wenn sich Klammern / Nägel häufig im Nasenstück verklemmen, lassen Sie das Werkzeug von einem unserer Tacwise Ingenieure warten.

Konvertieren des Steckers von UK in Euro (ABB. C)

- UK-Steckergehäuse abschrauben.
- Klappen Sie das Gehäuse auf, um den 2-poligen Euro-Stecker freizulegen.
- Entfernen Sie den Eurostecker vom UK-Gehäuse.

Wartung

Ihr Elektrowerkzeug wurde so konzipiert, dass es über einen langen Zeitraum mit minimaler Wartung funktioniert. Ein dauerhaft zufriedenstellender Gebrauch hängt von richtiger Werkzeugpflege und regelmäßiger Reinigung ab. Sollte das Gerät trotz sorgfältiger Herstellung und Prüfung ausfallen, muss die Reparatur von unseren Technikern oder einem beauftragten Servicetechniker durchgeführt werden. Bitte geben Sie bei jeder Korrespondenz und Ersatzteilbestellung immer die auf dem Gerät angegebene Seriennummer an.

Reinigung

- Entfernen Sie den Werkzeug, bevor Sie das Gehäuse mit einem weichen Tuch reinigen.
- Halten Sie die Lüftungsschlitze frei und reinigen Sie sie regelmäßig.
- Reinigung des Magazins (6). Entfernen Sie alle Ablagerungen, die sich während des Betriebs im Magazin ansammeln können.

Schmierung

Dieses Werkzeug benötigt keine Schmierung. Schmieren Sie das Werkzeug nicht, da dies die Innenteile beschädigen wird.

Produktberatung und technischer Support

Was tun, wenn Sie ein Problem mit Ihrem Elektrowerkzeug von Tacwise haben? Senden Sie eine E-Mail an service@tacwise.com.

Nicht benötigte Werkzeuge

Recyclen Sie nicht benötigtes Material, anstatt es als Abfall zu entsorgen. Alle Werkzeuge und Verpackungen sollten sortiert, zur örtlichen Wertstoffsammelstelle gebracht und umweltgerecht entsorgt werden. Alternativ senden Sie bitte eine E-Mail an service@tacwise.com, um Einzelheiten zur kostenlosen und umweltfreundlichen Entsorgung Ihres Elektrowerkzeugs zu erfahren.

Garantie

Alle Elektrowerkzeuge von Tacwise werden sorgfältig geprüft, getestet und unterliegen den strengen Kontrollen der Qualitätssicherung. Tacwise bietet daher auf Tacwise Elektrowerkzeuge die folgende Garantie. Ihr Gewährleistungsanspruch im Rahmen Ihres Kaufvertrags mit dem Händler, einschließlich Ihrer gesetzlichen Rechte, bleiben von dieser Garantie unberührt.

Einmonatige Garantie

Wenn Sie mit der Leistung Ihres Elektrowerkzeugs von Tacwise nicht vollständig zufrieden sind oder es beim Kauf defekt oder beschädigt ist, tauschen wir das Produkt um oder geben Ihnen innerhalb von 28 Tagen nach Kauf eine vollständige Rückerstattung. Der Kaufbeleg muss in Form einer Originalquittung erbracht und das Werkzeug muss vollständig und so wie gekauft an die Verkaufsstelle zurückgegeben werden. Ihre gesetzlichen Rechte bleiben davon unberührt.

Einjährige kostenlose Wartung

Wenn Ihr Elektrowerkzeug von Tacwise in den 12 Monaten nach dem Kauf gewartet oder instandgesetzt werden muss, wird dies von einem Tacwise Servicetechniker kostenlos durchgeführt. Der Kaufbeleg muss in Form einer Originalquittung erbracht werden. Dazu gehören auch Arbeitsleistung und Ersatzteile für das Werkzeug. Jedoch dürfte in einigen Fällen wahrscheinlich die wirtschaftlichste Option sein, den von Tacwise angebotenen Austauschservice in Anspruch zu nehmen. Zubehör wie Akkus, Befestigungselemente usw. sind ausgeschlossen.

Zweijährige Standard-Garantie

Sollte Ihr Elektrowerkzeug von Tacwise innerhalb von 12 Monaten ab Kaufdatum aufgrund von Material- oder Verarbeitungsfehlern defekt werden, garantieren wir Ihnen, alle defekten Teile kostenlos zu ersetzen oder nach unserem Ermessen das Werkzeug kostenlos auszutauschen. Diese Garantie gilt nicht für:

- Werkzeuge, die unbefugt geändert oder ergänzt wurden.
- Mängel, die durch die Verwendung von Zubehör, Komponenten oder Ersatzteilen verursacht wurden, die keine originalen Tacwise Zubehör- oder Ersatzteile sind und von Tacwise nicht zugelassen sind.
- Bauteile, die bei Verwendung gemäß unserer Betriebsanleitung einem natürlichen Verschleiß unterliegen.
- Defekte am Werkzeug, die durch unsachgemäßen Gebrauch, abnormale Umgebungsbedingungen oder ungeeignete Betriebsbedingungen, Nichtbeachtung unserer Betriebsanleitung oder unzureichende Wartung oder Instandhaltung verursacht wurden.
- Der Kaufbeleg muss in Form einer Originalquittung erbracht werden.

Für Details zu Ihrem nächstgelegenen Tacwise Servicetechniker senden Sie bitte eine E-Mail an service@tacwise.com, oder um Ihre Garantie zu registrieren besuchen Sie www.tacwise.com/warranty-registration/

FR Agrafeuse/Cloueuse Électrique

Félicitations !

Merci d'avoir fait l'acquisition de l'outil électrique. Si vous utilisez votre outil conformément à nos consignes de sécurité et d'utilisation, il fonctionnera de manière optimale sur le long terme.

Veillez conserver cette notice d'utilisation pour consultation ultérieure.

Données Techniques

Outil	Agrafeuse/Cloueuse Électrique	
Nom du modèle	Hobby 53 & 13EL	140EL Pro
Numéro de modèle	1702	1703
Type d'agrafes (Tacwise)	Agrafes 53 & agrafes 13	Agrafes 140
Longueur de l'agrafe	8-14mm	8-14mm
Type de clous (Tacwise)	Clous 18G	Clous 18G
Longueur du clou	10-14mm	10-14mm
Capacité du chargeur	130 agrafes ou 80 clous	80 agrafes ou 80 clous
Vitesse maximale de déclenchement	30 agrafes ou clous par minute	
Prise	Royaume-Uni/Européenne	
Tension d'entrée	220-240V ~50Hz / 230V ~50Hz (UK)	(Euro)
Ampère	13 ampères (UK)	16 ampères (Euro)
Puissance nominale	70W	
Niveau d'émission vibratoire*	ah = 7,7 m/s ² K = 1,5 m/s ²	
Niveau de pression acoustique pondéré A	79 dB(A); K:3dB(A)	
Niveau de puissance acoustique pondéré A	90 dB(A); K:3dB(A)	
Poids	0,84kg	

* Le niveau d'émission vibratoire indiqué correspond aux cas d'utilisation usuels de l'outil. Toutefois, l'émission de vibrations peut varier selon les cas d'utilisation, avec différents accessoires ou un mauvais entretien. Ceci peut accroître considérablement le niveau d'exposition lors du fonctionnement de l'outil.

Déclarations de Conformité



Cet outil électrique Tacwise a été conçu conformément aux réglementations en vigueur et normes de la loi sur la sécurité des produits en Allemagne, directives européennes et celles du Royaume-Uni.

Département de Qualité, Tacwise PLC - Royaume-Uni

AVERTISSEMENT ! Bien lire et comprendre toutes les consignes de sécurité avant d'utiliser ce produit.

Tout manquement à cette consigne peut provoquer un choc électrique, un incendie et/ou des dommages corporels graves. Le terme « outil électrique » utilisé dans les consignes ci-dessous fait référence aux outils fonctionnant sur secteur (filaires). Pour toute question relative aux consignes de sécurité de cet outil électrique, veuillez envoyer un courriel à service@tacwise.com.

Déballage

- Retirer soigneusement l'appareil et ses accessoires de l'emballage.
- Vérifier minutieusement si l'outil électrique ne présente aucun bris ou dommage lié au transport.

- En cas de pièces endommagées ou manquantes, veuillez envoyer un courriel à service@tacwise.com pour obtenir de l'aide. Ne pas utiliser cet outil électrique avant le remplacement des pièces endommagées ou manquantes. Le non-respect de cette consigne peut occasionner des dommages corporels.
- Bien que tous les efforts aient été faits pour assurer la précision des informations contenues dans cette notice d'utilisation, Tacwise vise à améliorer ses produits et, à cet effet, se réserve le droit de changer la spécification des produits sans préavis.

Consignes générales de sécurité

Important. Tacwise conseille de ne pas modifier cet outil électrique et de ne pas l'utiliser pour des applications autres que celles pour lesquelles il a été conçu. Toute altération ou modification de ce type constitue une mauvaise utilisation pouvant se traduire par un risque de dommages corporels. En cas de doute concernant ses applications, n'hésitez pas à nous contacter pour obtenir des conseils.

Zone de Travail

- **Conserver une zone de travail propre et bien éclairée.** Les établis encombrés et les zones de travail peu éclairées sont propices aux accidents.
- **Tenir les enfants et les animaux domestiques à l'écart.** Tenir également tout visiteur à une distance de sécurité de la zone de travail.
- **Éviter les zones de travail à risque.** Ne pas utiliser les outils électriques dans les locaux humides ou mouillés et ne pas les exposer à la pluie. Prévoir un espace suffisant autour de la zone de travail. Ne pas utiliser dans des environnements où l'atmosphère est potentiellement explosive, comme en présence de liquides inflammables, de gaz ou de poussières ; les outils électriques peuvent provoquer des étincelles qui peuvent enflammer la poussière ou les émanations environnantes.
- **Sécuriser la pièce.** Utiliser des pinces ou un étai pour immobiliser la pièce. De cette façon, les deux mains sont libres pour actionner l'outil électrique.

Sécurité Personnelle

- **Rester vigilant.** Faire toujours attention aux gestes effectués et agir avec bon sens. Ne pas utiliser un outil électrique en état de fatigue ou sous l'influence de médicaments, d'alcool ou de drogues.
- **Porter des vêtements appropriés.** Ne pas porter de vêtements amples ou de bijoux qui peuvent s'accrocher dans les pièces mobiles. Le port de chaussures antidérapantes est recommandé. Attacher ou couvrir les cheveux longs et retrousser les manches longues au-dessus du coude.
- **Éviter le tir involontaire.** Assurer que l'interrupteur soit en position verrouillée ou éteinte avant de brancher l'outil sur la source d'alimentation.
- **Ne pas trop s'approcher ou utiliser sur des surfaces instables.** Conserver une bonne stabilité et un bon équilibre.
- **Utiliser l'équipement de sécurité.** Pour des raisons de sécurité, le port d'un masque anti-poussière, de chaussures de sécurité antidérapantes, d'un casque de protection et d'une protection auditive est obligatoire. Toujours porter des lunettes de sécurité homologuées CE ou UKCA. Les lunettes de vue ordinaires sont seulement munies de verres résistants aux impacts ; ce ne sont PAS des lunettes de sécurité.

Sécurité Électrique

- **Débrancher l'outil électrique.** Débrancher l'outil lorsqu'il n'est pas en fonction, avant d'entretenir, de changer les accessoires

comme les agrafes ou les clous, etc. ou d'entreposer l'outil électrique. Ces mesures de sécurité préventives réduisent le risque de démarrage accidentel de l'outil électrique.

- **Ne pas utiliser les outils électriques dans les locaux humides ou mouillés.**
- **Toujours brancher l'outil électrique à une prise possédant des fiches de même configuration.** Ne modifiez jamais la prise de quelque manière que ce soit. Ne jamais utiliser d'adaptateur électrique avec des outils raccordés à la terre. L'usage des prises d'origine réduira le risque de choc électrique.
- **Se protéger des chocs électriques.** Lors de la manipulation d'outils électriques, éviter tout contact corporel avec des surfaces mises à la terre telles que tuyaux, radiateurs, cuisinières et réfrigérateurs.
- **Ne pas endommager le cordon d'alimentation.** Ne jamais tenir l'outil électrique par le câble d'alimentation ou le tirer avec force hors de la prise. Maintenir le câble d'alimentation à l'écart de la chaleur, de l'huile, des objets tranchants ou des pièces en mouvement. Des cordons endommagés ou emmêlés peuvent provoquer un incendie ou augmenter le risque de choc électrique.
- **Travail à l'extérieur.** Utiliser uniquement une rallonge électrique adaptée à l'utilisation à l'extérieur. Soyez certain que la rallonge est correctement câblée, et en bon état électrique.

Usage et Entretien

- **Ne pas forcer l'outil électrique.** Utiliser l'outil électrique adapté à votre utilisation. L'outil est plus efficace et plus sûr lorsqu'il est utilisé à la vitesse pour laquelle il a été conçu.
- **Ne pas altérer ou utiliser l'outil électrique de façon inappropriée.** Toute utilisation de l'outil électrique à des fins autres que celles prévues peuvent provoquer des situations risquées.
- **Ne pas utiliser l'outil électrique si l'interrupteur ne l'allume ni l'éteint.** Un outil électrique qui ne peut pas être commandé à l'aide de l'interrupteur est dangereux et doit être réparé.
- **Ne pas déclencher si les clous/agrafes sont coincés.** Cela endommagerait la lame d'entraînement et pourrait provoquer des accidents.
- **Garder les doigts loin de la gâchette avant d'être prêt à clouer/agrafer.**
- **Ne pas utiliser sur des surfaces dures** comme la roche, le béton, la maçonnerie, la brique ou l'acier. Cela pourrait entraîner des dommages corporels et matériels.
- **Sécuriser la pièce.** Utiliser des pinces ou tout autre accessoire permettant de fixer et de maintenir la pièce sur une plateforme stable. Tenir la pièce manuellement ou contre son corps est dangereux et peut mener à une perte de contrôle.
- **Outils Entreposés.** Tous les outils électriques non utilisés doivent être entreposés dans un placard sec et verrouillé, hors de la portée des enfants et d'autres personnes inexpérimentées.
- **Vérifier si les pièces sont endommagées.** Vérifier qu'il n'y a aucune mauvais alignement, grippage ou bris des pièces mobiles ni d'autre condition pouvant affecter le fonctionnement de l'outil électrique. En cas de bris, cesser immédiatement l'utilisation et faire réparer l'outil électrique avant de l'utiliser à nouveau. Un mauvais entretien des outils électriques peut entraîner des accidents.
- **Entretenir les outils électriques avec soin.** Les câbles doivent être inspectés régulièrement et remplacés si nécessaire.
- **Accessoires recommandés.** Ne que utiliser les accessoires qui sont recommandés par le fabricant. Les accessoires adaptés à un outil en particulier peuvent présenter un risque de blessure s'ils sont utilisés sur un autre outil.

- **L'outil électrique et sa poignée doivent demeurer secs, propres et exempts d'huile et de graisse** pour des performances optimales et sécuritaires. Toujours utiliser un chiffon propre lors du nettoyage. Pour nettoyer votre outil électrique, ne jamais utiliser de liquide de frein, de l'essence, des produits à base de pétrole ou tout autre solvant puissant. Le respect de cette consigne permet de réduire le risque de perte de contrôle et la détérioration du boîtier de l'outil électrique.
- **Attention aux dangers cachés.** Vérifier que la surface de travail ne cache ni de câbles d'alimentation ni de conduites d'eau et de gaz.

Précautions de Sécurité Spécifiques

- **Toujours présumer que l'outil est chargé d'attaches.** Manipuler l'outil négligemment peut entraîner un déclenchement inattendu des attaches et occasionner des dommages corporels.
- **Ne que utiliser les clous/agrafes spécifiés dans la notice.** L'utilisation d'accessoires non adaptés à cet outil peut entraîner des dommages corporels et/ou endommager l'outil électrique.
- **Ne toucher aucune pièce du chargeur ou de la buse de l'outil électrique en cours de fonctionnement.** Ne tenir l'outil que par sa poignée ou son boîtier.
- **Ne pas mettre l'outil électrique en marche sans qu'il ne soit en contact avec la pièce à usiner.** Des blessures graves peuvent survenir en cas d'enfoncement du cran de sécurité avec les doigts ou de mauvaise utilisation.
- **Fixation des objets minces.** Faire particulièrement attention à la pénétration possible d'objets minces, car cela peut causer des dommages à quiconque ou à quoi que ce soit se trouvant derrière la pièce ou dans la zone immédiate de travail.
- **Ne jamais utiliser cet outil comme marteau.** De tels impacts sont capables d'endommager les composants intérieurs avec pour conséquence le déclenchement involontaire ainsi que des dommages corporels.
- **Une fois les travaux de fixation terminés,** toujours débrancher la source d'alimentation avant de décharger le chargeur.
- **Ne pas démonter ni bloquer aucune partie du mécanisme d'expulsion.**
- **Avant chaque opération,** vérifier que le mécanisme de déclenchement et de sécurité fonctionnent correctement.
- **Ne jamais pointer un outil électrique sur soi-même ou sur une autre personne.** En cours de fonctionnement, manipuler l'outil de manière à ce qu'en cas de recul, aucune blessure à la tête ou au corps ne puisse être causée.
- **Ne jamais actionner l'outil électrique dans un espace libre ou dans l'air.** Les attaches peuvent parfois pénétrer les pièces de travail ou bien glisser contre les rebords ce qui risque de causer des dommages corporels.
- **Ne pas enfoncer des attaches sur le dessus d'autres attaches.**
- **Si une attache se bloque, débrancher l'outil électrique de la source d'alimentation.** Le mécanisme risque d'être en compression et une attache coincée peut être déchargée en tentant de la dégager.
- **Ne pas utiliser cet outil pour poser des câbles électriques.** Cet outil n'a pas été conçu pour l'installation de câbles électriques et peut les endommager, ce qui risque de causer un choc électrique ou un incendie.
- **Utiliser des détecteurs appropriés** pour déterminer si des lignes de services publics (électricité, gaz ou eau) sont dissimulées dans la zone de travail ou appeler votre fournisseur d'électricité local pour obtenir de l'aide.
- **Le mécanisme d'expulsion électrique a été conçu uniquement pour la tension indiquée.**

Utilisation d'une rallonge électrique

Ne que utiliser une rallonge électrique s'il est absolument nécessaire. S'il est essentiel, utiliser une rallonge homologuée pour la tension d'entrée de votre outil (veuillez regarder les données techniques). La taille minimum du conducteur est 1 mm², la longueur maximum est 30 mètres.

Modèle et numéro de série

Le nom du modèle et le numéro de série de cet outil figurent sur une étiquette apposée sur le boîtier de l'outil. Veuillez inscrire le nom du modèle et le numéro de série dans l'espace prévu ci-dessous. Veuillez toujours fournir les informations suivantes lorsque vous nous contactez :

NOM DU MODÈLE

NUMÉRO DE SÉRIE.....

Explication de l'étiquette sur l'outil électrique



Toujours respecter les consignes de sécurité et les avertissements



Toujours porter des lunettes de sécurité homologuées CE ou UKCA



Lire la notice d'utilisation avant d'utiliser ce produit



Jeter l'outil électrique conformément à la législation environnementale en vigueur



Conforme aux normes d'évaluation de conformité du Royaume-Uni



Conforme aux directives CE



Conforme à la législation allemande sur la sécurité des produits



Classe de protection II : Ce produit est à double isolation

Entretien

Toute intervention d'entretien nécessite des outils et des connaissances spécifiques nécessitant l'intervention d'un Ingénieur Service Tacwise ou d'un agent d'entretien agréé. Nous recommandons fortement de ne jamais ouvrir le boîtier de cet outil puisque cela pourrait avoir pour résultat des dommages corporels ainsi que l'annulation de la garantie.

Avis d'utilisation

Pendant des périodes prolongées d'utilisation, l'outil peut commencer à chauffer. Si cela se produit, il est conseillé d'arrêter l'outil et le laisser refroidir complètement avant de recommencer. Cela devrait empêcher la surchauffe et les dommages à l'outil.

Caractéristiques (FIG. A)

1. Verrouillage de gâchette de sécurité
2. Gâchette
3. Cordon long d'alimentation
4. Interrupteur marche/arrêt
5. Dégagement du chargeur
6. Chargeur



7. Fenêtre de visualisation des agrafes/clous

8. Cran de sécurité

9. Voyant LED

Verrouillage de gâchette de sécurité

Cet outil est équipé d'un interrupteur de verrouillage de la gâchette pour la sécurité (1) qui empêche le déclenchement d'un clou/agrafe lorsqu'il est en position verrouillée.

- Verrouiller : Pousser l'interrupteur aussi loin que possible du côté de l'outil avec le symbole .
- Déverrouiller : Pousser l'interrupteur aussi loin que possible du côté de l'outil avec le symbole .

Vérification du mécanisme du cran de sécurité

- Veiller à retirer tous les clous/agrales du chargeur (6).
- Appuyer sur le cran de sécurité (8) sur la pièce et presser sur la gâchette (2). Le mécanisme du cran de sécurité et la gâchette doivent se déplacer librement.
- Placer le cran de sécurité sur la pièce et enfoncer l'outil électrique dans celle-ci sans appuyer sur la gâchette, l'outil ne doit pas se déclencher. Soulever l'outil électrique de la pièce et le cran de sécurité se relève automatiquement.
- Recharger les clous/agrales dans le chargeur (6).

À NOTER : Ne pas utiliser l'outil électrique si le mécanisme du cran de sécurité ne se déplace pas librement.

Chargement de l'outil avec des clous/agrales (Fig. B)

- Veiller à éteindre et débrancher l'outil électrique de la source d'alimentation.
- Tenir l'outil le nez en haut ; appuyer sur le dégagement du chargeur (5) et ouvrir le chargeur en le faisant coulisser.
- Pencher l'outil et mettre les clous/agrales le long du côté gauche dans le chargeur, en veillant que la pointe aiguisée des clous/agrales se dirige vers le haut (s'éloignant du corps de l'outil).
- Fermer le chargeur en poussant le bout jusqu'à ce que le dégagement (5) s'enclenche en position.
- Brancher l'outil à la source d'alimentation.

À NOTER : Nous recommandons fortement d'utiliser exclusivement des agrafes et des clous Tacwise approuvés/authentiques.

À NOTER : Ne pas charger ensembles des attaches de longueurs différentes. Ne pas charger un mélange d'agrafes et de clous.

À NOTER : Certaines bandes d'attaches peuvent être trop longues pour ce chargeur, il faudra donc les séparer avant le chargement.

Déchargement de l'outil

- Veiller à éteindre et débrancher l'outil électrique de la source d'alimentation.
- Tenir l'outil le nez en haut ; appuyer sur le dégagement du chargeur (5) et ouvrir le chargeur en le faisant coulisser.
- Pencher l'outil et retirer toutes les agrafes/clous du canal.
- Fermer le chargeur et veiller à s'enclencher le dégagement (5) en position.

À NOTER : Faire preuve de prudence en faisant glisser le chargeur pour le refermer. Ne pas employer une force excessive. Sinon, la glissière du chargeur peut s'endommager et vos doigts risquent de se coincer ou d'être pincés.

Clouage ou agrafage

- Déverrouiller le verrouillage de la gâchette (1).
- Allumer l'outil à l'aide de l'interrupteur marche/arrêt (4).
- Tenir fermement la poignée avec le chargeur (6) plat contre la pièce à usiner.
- Appuyer le nez de l'outil contre la pièce pour que le cran de sécurité (8) soit enfoncé.

- Appuyer sur la gâchette (2) pour déclencher l'agrafe/clou dans la pièce.
- Il faut relâcher la gâchette (2) après le déclenchement de chaque clou ou agrafe pour remettre l'outil. L'outil ne déclenchera aucun autre clou ou agrafe tant que la gâchette n'aura pas été relâchée.
- Ne pas maintenir la gâchette appuyée lorsque l'outil n'est pas en fonction. Veiller à éteindre le verrouillage de gâchette de sécurité (1) et l'interrupteur marche/arrêt (4) pour éviter tout déclenchement accidentel lorsque l'outil n'est pas en fonction.

À NOTER : Les matériaux plus durs et les agrafes ou les clous plus longs nécessiteront toujours plus de force pour clouer ou agraffer. Appliquer plus de pression avec les mains sur le dessus de l'outil.

Voyant LED

- Le voyant LED (9) sera activé après le premier déclenchement. Le voyant LED restera allumé pour 10 secondes environ à moins qu'un autre clou/agrafe soit déclenché.

Retrait d'un clou ou agrafe coincé

À NOTER : Vous devez enlever les agrafes ou les clous coincés avant d'utiliser l'outil. Essayer de déclencher des attaches lors de blocage pose le risque de dommages au mécanisme.

- Veiller à éteindre et débrancher l'outil électrique de la source d'alimentation.
- Tenir l'outil le nez en haut ; appuyer sur le dégagement du chargeur (5) et ouvrir le chargeur en le faisant coulisser.
- Incliner l'outil et enlever les agrafes/clous inutilisés du chargeur (utiliser une pince pour effectuer la tâche facilement), cela devrait permettre de déboucher le(s) attache(s) coincée(s).
- Ne pas insérer d'agrafes/clous endommagés dans le chargeur.
- À la suite du retrait d'une agrafe ou d'un clou bloqué, toujours tester avec soin le bon fonctionnement de l'outil avant de procéder à une tâche quelconque.

À NOTER : Si des agrafes ou des clous se retrouvent fréquemment coincés dans l'embout, faire vérifier l'outil par un ingénieur Tacwise.

Convertir la prise électrique de Royaume Uni à prise Européenne (FIG. C)

- Dévisser le revêtement à trois broches de la prise.
- Ouvrir la prise pour révéler le connecteur à deux broches.
- Retirer le connecteur à deux broches du revêtement à trois broches.

Entretien

Votre outil électrique a été conçu pour un fonctionnement de longue durée moyennant un minimum d'entretien. Pour un fonctionnement optimal et continu, il est primordial d'entretenir correctement les outils et de les nettoyer régulièrement. En cas de panne fortuite du produit malgré des procédures de fabrication et d'essai minutieuses, la réparation doit être effectuée par nos techniciens d'entretien ou par un réparateur agréé. Pour toute correspondance ou commande de pièces de rechange, veuillez impérativement mentionner le numéro de série indiqué sur ce produit.

Nettoyage

- Débrancher l'outil avant de nettoyer le boîtier avec un chiffon doux.
- Maintenir les fentes d'aération dégagées et les nettoyer régulièrement.
- Nettoyer le chargeur (6). Enlever tous les débris qui peuvent s'accumuler dans le chargeur en cours de fonctionnement.

Lubrification

Cet outil ne nécessite aucune lubrification. Ne pas lubrifier l'outil, car cela peut endommager les pièces internes.

Conseils produits et support technique

Que faire en cas de problème avec votre outil Tacwise ? Envoyer un e-mail à service@tacwise.com.

Outils non désirés

Recycler les matières indésirables plutôt que de les jeter comme déchets. Tous les outils et emballages doivent être triés, transportés au centre de recyclage local et éliminés dans le respect de l'environnement. Pour plus de détails sur la façon de jeter votre outil électrique gratuitement et dans le respect de l'environnement, veuillez également envoyer un e-mail à service@tacwise.com.

Garantie

Tous les outils électriques de Tacwise sont soigneusement examinés et contrôlés. Par conséquent, les outils électriques de Tacwise comprennent la garantie suivante. Votre réclamation sous garantie en vertu de votre contrat de vente avec le détaillant, y compris vos droits légaux, ne sera pas affectée par cette garantie.

Garantie d'un mois

Si vous n'êtes pas entièrement satisfait de la performance de votre outil électrique Tacwise ou s'il est défectueux ou endommagé lors de l'achat, nous échangerons le produit ou vous rembourserons intégralement dans les 28 jours suivant l'achat. Une preuve d'achat doit être soumise en forme de reçu d'origine et l'outil doit être retourné au point d'achat dans son intégralité. Ceci n'affecte pas vos droits légaux.

Un an d'entretien gratuit

Au cas où un outil électrique de Tacwise aurait besoin d'entretien dans les 12 mois suivant l'achat, l'entretien sera entrepris à titre gratuit par un ingénieur nommée par Tacwise. Une preuve d'achat doit être soumise en forme de reçu d'origine. Cela comprend la main-d'œuvre et les pièces de rechange pour l'outil. Dans certains cas, l'option la plus économique sera le remplacement de l'outil par un autre que Tacwise fournira. Les accessoires telles que les batteries et les fermetures etc. sont exclues.

Garantie standard d'un an

Au cas où un outil Tacwise devient défectueux en raison de matériaux ou de fabrication pendant les 12 mois suivant l'achat, nous nous engageons à remplacer les pièces défectueuses à titre gratuit ou, selon notre discrétion, l'outil entier. Cette garantie ne couvre pas :

- Les outils ayant été modifiés ou ajoutés sans autorisation.
- Les défauts causés par l'utilisation d'accessoires, de composants ou de pièces de rechange autres que les accessoires ou pièces Tacwise approuvés/authentiques.
- Les pièces sujettes à une usure naturelle, même due à l'utilisation conformément à notre mode d'emploi.
- Les défauts causés de l'outil résultant d'une mauvaise utilisation, de conditions environnementales anormales ou de conditions d'utilisation inappropriées, du non-respect de nos consignes de réparation ou d'entretien ou d'un entretien insuffisant.
- Une preuve d'achat doit être soumise en forme de reçu d'origine.

Pour obtenir les coordonnées d'un technicien d'entretien Tacwise près de chez vous, envoyez un e-mail à service@tacwise.com, ou pour enregistrer votre garantie, consultez www.tacwise.com/warranty-registration/

ES Grapadora/Clavadora Eléctrica

¡Felicidades!

Por la compra de su herramienta eléctrica. Obtendrá un rendimiento satisfactorio durante mucho tiempo si se utiliza de acuerdo con nuestras instrucciones de seguridad y funcionamiento.

Guarde este manual para futura consulta.

Datos técnicos

Herramienta	Grapadora/Clavadora eléctrica	
Nombre del modelo	Hobby 53 & 13EL 140EL Pro	
Número de modelo	1702	1703
Tipo de grapa Tacwise	Grapas de tipo 53 grapas y de tipo 13	Grapas 140
Longitud de la grapa	8-14mm	8-14mm
Tipo de clavo Tacwise	Clavos 18G	Clavos 18G
Longitud del clavo	10-14mm	10-14mm
Capacidad del cargador	130 Grapas o 80 Clavos	80 Grapas o 80 Clavos
Máxima velocidad de disparo	30 grapas o clavos por minuto	
Enchufe	UK/Euro	
Voltaje de entrada	220-240V ~50Hz / 230V ~50Hz (UK) (Euro)	
Amperes	13 Amperes (UK)	16 Amperes (Euro)
Potencia nominal	70 W	
Nivel de emisión de vibraciones *	ah = 7,7 m/s ² K = 1,5 m/s ²	
Nivel de presión acústica ponderado A	79 dB(A); K:3dB(A)	
Nivel de potencia acústica ponderado A	90 dB(A); K:3dB(A)	
Peso	0,84kg	

* El nivel de emisión de vibraciones declarado se aplica a las principales aplicaciones de la herramienta. No obstante, si la herramienta se utiliza para diferentes aplicaciones, con diferentes accesorios o mantenimiento insuficiente, el nivel vibratorio puede diferir. Esto puede aumentar significativamente el nivel total de exposición durante el período de trabajo.

Declaraciones de Conformidad



Esta herramienta ha sido diseñada conforme a los Reglamentos y Normas de las Directivas Europeas y Ley Alemana de seguridad de los productos y de los Estándares de Conformidad Evaluada del Reino Unido.

Departamento de Calidad, Tacwise Group Plc – Reino Unido

¡ADVERTENCIA! Lea detenidamente todas las instrucciones antes de usar la herramienta. No hacerlo podría resultar en descargas eléctricas, incendio y/o lesiones graves. El término "herramienta eléctrica" en todas las advertencias enumeradas a continuación se refiere a la herramienta eléctrica con alimentación de red (con cable). Para cualquier consulta relativa a cuestiones de seguridad de esta herramienta, envíe un correo electrónico a service@tacwise.com.

Desembalaje

- Retire cuidadosamente la herramienta eléctrica y los accesorios del embalaje exterior.
- Inspeccione la herramienta eléctrica cuidadosamente para asegurarse de que no se hayan producido roturas ni daños durante el transporte.

- Si alguna pieza está dañada o falta, envíe un correo electrónico a service@tacwise.com para solicitar asistencia. No use esta herramienta eléctrica hasta que se sustituyan las piezas que faltan o están dañadas. No hacerlo podría resultar en lesiones graves.
- Aunque hemos hecho todo lo posible por garantizar la exactitud de la información en este manual, la política de Tacwise es de mejorar continuamente nuestros productos y, como tal, nos reservamos el derecho a cambiar la especificación del producto sin previo aviso.

Instrucciones generales de seguridad

Importante. Tacwise recomienda no modificar ni usar esta herramienta para ninguna otra finalidad distinta aquella para la que fue diseñada. Cualquier alteración o modificación se considera un uso incorrecto y podría dar lugar a una situación peligrosa y causar lesiones. Si no está seguro de su uso, no dude en ponerse en contacto con nosotros y le asesoraremos.

Área de trabajo

- **Mantenga su área de trabajo limpia y bien iluminada.** Los bancos de trabajo desordenados y las zonas oscuras propician los accidentes.
- **Mantenga alejados a niños y mascotas.** Todos los visitantes deben mantenerse a una distancia prudencial del área de trabajo.
- **Evite los entornos peligrosos.** No utilice herramientas eléctricas en lugares húmedos o mojados, ni las exponga a la lluvia. Proporcione un espacio adecuado alrededor del área de trabajo. No use la herramienta en ambientes en atmósferas potencialmente explosivas, como en presencia de líquidos inflamables, gases o polvo. Las herramientas eléctricas producen chispas que pueden incendiar el polvo o los vapores.
- **Asegure el trabajo.** Utilice abrazaderas o una morsa para sujetar la pieza de trabajo. Esto libera ambas manos para usar la herramienta eléctrica.

Seguridad personal

- **Manténgase alerta.** Observe siempre lo que está haciendo y use el sentido común. No use nunca una herramienta eléctrica cuando esté cansado o bajo la influencia de medicamentos, alcohol o drogas.
- **Use ropa adecuada.** No use ropa suelta o joyas que puedan quedar atrapadas en las partes móviles. Se recomienda usar calzado antideslizante. Recójase el cabello largo y súbase las mangas largas por encima del codo.
- **Evite el arranque accidental de la herramienta.** Asegúrese de que el interruptor esté en la posición de bloqueo o apagado antes de conectar la herramienta a la fuente de alimentación.
- **No se exceda en su alcance ni lo use en superficies inestables.** Mantenga la postura y el equilibrio en todo momento.
- **Use equipo de seguridad.** Se deben usar mascarillas antipolvo, zapatos de seguridad antideslizantes, casco y protección auditiva según las condiciones pertinentes. Use gafas de seguridad con aprobación CE o UKCA en todo momento. Las gafas normales sólo tienen lentes resistentes al impacto. NO son gafas de seguridad.

Seguridad Eléctrica

- **Desconecte la herramienta de la alimentación.** Cuando no esté en uso, antes del mantenimiento, al cambiar accesorios como clavos/grapas, etc. o al guardar la herramienta eléctrica. Dichas medidas preventivas de seguridad reducen el riesgo de poner en marcha la herramienta accidentalmente.
- **No exponga las herramientas eléctricas a la lluvia o a condiciones de humedad.**
- **El enchufe de la herramienta eléctrica deben coincidir con el tomacorriente.** Nunca modifique el enchufe de ninguna manera.

No utilice ningún enchufe adaptador con herramientas eléctricas con conexión a tierra. Un enchufe no modificado que corresponda a su toma de corriente reducirá el riesgo de descarga eléctrica.

- **Protéjase de las descargas eléctricas.** Cuando trabaje con herramientas eléctricas, evite el contacto con superficies conectadas a tierra como tuberías, radiadores, cocinas y refrigeradores.
- **No descuide o haga un mal uso del cable.** Nunca transporte la herramienta eléctrica por el cable de alimentación ni tire de él con fuerza para sacarlo del enchufe. Mantenga el cable alejado del calor, aceites, bordes afilados o piezas en movimiento. Los cables dañados o enredados pueden causar un incendio o aumentar el riesgo de descarga eléctrica.
- **Trabajando al aire libre.** Utilice únicamente un cable de extensión adecuado para uso en exteriores. Asegúrese de que su cable de extensión esté cableado correctamente y en buenas condiciones.

Uso y cuidados de la herramienta eléctrica

- **No fuerce la herramienta eléctrica.** Utilice la herramienta eléctrica adecuada al tipo de trabajo. A la velocidad para la que fue diseñada hará el trabajo de forma óptima y más segura.
- **No modifique ni haga un mal uso de la herramienta eléctrica.** El uso de la herramienta eléctrica en tareas distintas a las previstas podría dar lugar a situaciones peligrosas.
- **No utilice la herramienta eléctrica si el interruptor de encendido/apagado no funciona.** Una herramienta eléctrica que no se puede controlar con el interruptor es peligrosa y debe repararse.
- **No dispare/ use la herramienta si los clavos/grapas están atascados.** Esto puede causar daños a la cuchilla impulsora y puede provocar accidentes.
- **Mantenga los dedos fuera del gatillo hasta que esté listo para grapar/clavar.**
- **No utilice la herramienta en superficies duras** como rocas, hormigón, mampostería, ladrillo o acero. Podrían producirse lesiones personales o daños a la herramienta eléctrica.
- **Asegure el trabajo.** Utilice abrazaderas o una morsa para apoyar y asegurar la pieza de trabajo a una superficie estable. Sujetar el trabajo con la mano o contra su cuerpo es inestable y puede provocar la pérdida de control.
- **Almacenamiento de herramientas eléctricas.** Cuando no estén en uso, todas las herramientas eléctricas deben guardarse en un armario sin humedad, bajo llave y fuera del alcance de los niños y otras personas no cualificadas.
- **Compruebe si hay piezas dañadas.** Compruebe si hay desalineamiento o flexión en las piezas móviles, piezas rotas y cualquier otra condición que pueda afectar al funcionamiento de la herramienta eléctrica. Si está dañada, deje de usarla inmediatamente y asegúrese de repararla antes de utilizarla nuevamente. Las herramientas eléctricas que han recibido un mantenimiento inadecuado pueden provocar accidentes.
- **Realice un mantenimiento adecuado de las herramientas eléctricas.** Los cables deben controlarse periódicamente y sustituirse si están dañados.
- **Accesorios recomendados.** Utilice únicamente los accesorios recomendados por el fabricante para su modelo. Accesorios adecuados para una herramienta pueden crear riesgo de lesiones cuando se usan en un modelo de herramienta distinto.
- **Mantenga la herramienta eléctrica y su mango secos, limpios y libres de aceite y grasa** para un mejor y más seguro rendimiento. Utilice siempre un paño limpio para limpiar la herramienta. Nunca use líquidos de frenos, gasolina, productos a base de petróleo ni solventes fuertes para limpiar su herramienta eléctrica. Siguiendo esta regla reducirá el riesgo de pérdida de

control y deterioro de la carcasa de la herramienta eléctrica.

- **Tenga cuidado con los riesgos ocultos.** Asegúrese siempre de que no haya peligro de golpear cables de alimentación ocultos, tuberías de agua o gas.

Instrucciones de Seguridad Específicas

- **Siempre asuma que la herramienta está cargada con fijaciones.** El manejo de la herramienta sin cuidado podría provocar un disparo inesperado de los sujetadores y causar lesiones personales.
- **Use solo las grapas o clavos indicados en el manual.** El uso de accesorios no proyectados para esta herramienta puede resultar en lesiones personales y/o daños a la herramienta eléctrica.
- **Durante el funcionamiento no toque ninguna parte del cargador o de la punta de la herramienta eléctrica.** Sostenga la herramienta solo por la empuñadura o el armazón/carcasa.
- **No active la herramienta eléctrica a menos que esté en contacto con la pieza de trabajo.** Se pueden producir lesiones graves si presiona la punta de contacto de seguridad con los dedos o si la utiliza incorrectamente.
- **Fijación de elementos de poco espesor.** Se debe tener especial cuidado por la posible penetración a través de elementos delgados, ya que se pueden causar daños a personas o cosas que se encuentre detrás de la pieza de trabajo o en el área inmediata.
- **Nunca utilice la herramienta como martillo.** El impacto repentino podría cambiar los componentes internos de la herramienta, dando como resultado una descarga de la fijación y provocando lesiones.
- **Cuando se haya completado la fijación,** desconecte siempre la herramienta eléctrica de la fuente de alimentación y descargue el cargador.
- **No desmonte ni bloquee ninguna pieza que forme parte del mecanismo impulsor.**
- **Antes de cada operación,** verifique que el seguro y el mecanismo de disparo estén funcionando correctamente.
- **Nunca apunte una herramienta eléctrica hacia sí mismo ni hacia ninguna otra persona.** Durante el trabajo, sujete la herramienta de tal manera que no se produzcan lesiones en la cabeza o cuerpo en caso de posible retroceso.
- **Nunca accione la herramienta eléctrica en un espacio vacío o hacia el aire.** Los sujetadores pueden penetrar piezas de trabajo delgadas o deslizarse por las esquinas y los bordes de la pieza de trabajo, lo que podría poner a riesgo las personas.
- **No dispare las sujeciones una encima de la otra.**
- **Si un sujetador se atasca, desenchufe la herramienta eléctrica.** El mecanismo puede estar sometido a compresión y una fijación atascada puede descargarse al intentar liberarlo.
- **No utilice esta herramienta para sujetar cables eléctricos.** Esta herramienta no está diseñada para la instalación de cableado eléctrico y puede dañar los cables eléctricos, provocando lesiones por descarga eléctrica o riesgo de incendio.
- **Utilice detectores adecuados** para determinar si hay alguna línea de servicios (electricidad, gas o agua) oculta en el área de trabajo o llame a la compañía local de servicios para solicitar asistencia.
- **El motor eléctrico ha sido proyectado para un solo voltaje.**

Uso de cable de extensión/derivación

No se debe utilizar un cable de extensión a menos que sea absolutamente necesario. Si es imprescindible, utilice un cable de extensión aprobado y adecuado para la potencia de entrada de su herramienta (consulte los datos técnicos). El tamaño mínimo del conductor es de 1 mm², la longitud máxima es de 30 metros.

Modelo y Nº de Serie

El nombre del modelo y serie de esta herramienta se encuentran en una etiqueta en la carcasa de la herramienta. Anote el nombre del modelo y el número de serie en el espacio provisto a continuación. Proporcione siempre la siguiente información cuando se ponga en contacto con nosotros:

NOMBRE DEL MODELO

NÚMERO DE SERIE.....

Descripción de la etiqueta de la herramienta eléctrica



Observe siempre las instrucciones y advertencias de seguridad



Use gafas de seguridad con aprobación CE o UKCA en todo momento



Lea el manual de instrucciones antes de usar la herramienta



Disponer de la herramienta eléctrica de acuerdo con la legislación ambiental



Cumple con Estándares de Conformidad Evaluada del Reino Unido



Se ajusta a las directivas de la CE



Cumple la Ley alemana sobre seguridad de productos



Clase de protección II: Esta herramienta tiene doble aislamiento

Revisión

Cualquier servicio técnico requiere conocimientos y herramientas especializados y debe ser efectuado por un técnico cualificado Tacwise o un servicio técnico autorizado. Recomendamos encarecidamente que no se abra la carcasa principal de la herramienta, ya que dicha acción puede resultar en lesiones y puede comprometer la garantía de la herramienta.

Avisos de uso



Durante períodos prolongados de uso, la herramienta puede calentarse. Si esto ocurre, se recomienda dejar que la herramienta descanse y se enfríe completamente antes de continuar. Esto debería evitar el sobrecalentamiento y daños a la herramienta.

Características (FIG. A)

1. Bloqueo de seguridad del gatillo
2. Gatillo
3. Cable de alimentación largo
4. Interruptor de encendido/apagado
5. Pestillo de liberación del cargador
6. Cargador
7. Ventana de visualización de grapas/clavos
8. Punta de contacto de seguridad
9. Luz de trabajo LED

Bloqueo de seguridad del gatillo

Esta herramienta está equipada con un bloqueo de seguridad del gatillo (1), que evita que la herramienta dispare una grapa/clavo cuando está en la posición bloqueada.

- Para bloquear: Empuje el interruptor hasta el tope desde el lado de la herramienta con el símbolo .
- Para desbloquear: Empuje el interruptor hasta el tope desde el lado de la herramienta con el símbolo .

Control del mecanismo de la punta de contacto de seguridad

- Asegúrese de quitar todos los clavos/grapas del cargador (6).
 - Presione la punta de contacto de seguridad (8) a la pieza de trabajo y apriete el gatillo (2). El mecanismo de la punta de contacto y el gatillo deben moverse libremente.
 - Coloque la punta de contacto de seguridad sobre la pieza de trabajo y presione la herramienta sobre la pieza sin apretar el gatillo. La herramienta eléctrica no debe disparar. Levante la herramienta de la pieza de trabajo y la punta de contacto de seguridad deberá retroceder automáticamente.
 - Vuelva a cargar las grapas/clavos en el cargador (6).
- NOTA:** No utilice la herramienta eléctrica si la punta de contacto de seguridad no se mueve libremente.

Carga de la herramienta con grapas o clavos (FIG. B)

- Asegúrese de que la herramienta este apagada y desenchufada de la red eléctrica.
- Sostenga la herramienta boca abajo; apriete el pestillo de liberación del cargador (5) y deslice el cargador para abrirlo.
- Incline la herramienta y coloque grapas/clavos a lo largo del borde izquierdo del canal del cargador, asegurándose de que el borde afilado de las grapas/clavos apunte hacia arriba (alejándose del cuerpo de la herramienta).
- Cierre el cargador empujando el extremo hasta que el pestillo de liberación del cargador (5) vuelva a encajar en su lugar.
- Vuelva a conectar la herramienta a la red eléctrica.

NOTA: Le recomendamos encarecidamente que utilice sólo grapas y clavos originales Tacwise.

NOTA: No cargue fijaciones de diferentes longitudes juntas. No cargue grapas y clavos mezclados entre sí.

NOTA: Algunas tiras de grapas o clavos pueden ser demasiado largas para este cargador, por lo que será necesario dividir las tiras antes de cargarlas.

Descarga de la herramienta

- Asegúrese de que la herramienta este apagada y desenchufada de la red eléctrica.
 - Sostenga la herramienta boca abajo; apriete el pestillo de liberación del cargador (5) y deslice el cargador para abrirlo.
 - Incline la herramienta y retire las grapas/clavos del canal.
 - Cierre el cargador y asegúrese de que el pestillo de liberación del cargador (5) haya vuelto a encajar en su lugar.
- NOTA:** Tenga cuidado al deslizar la parte posterior del cartucho para cerrarlo. No use una fuerza excesiva. De lo contrario, podría dañar el deslizador del cartucho y hay peligro de que los dedos queden atrapados o aplastados.

Clavado o Grapado

- Desbloquee el bloqueo de seguridad del gatillo (1).
- Encienda la herramienta con el interruptor de encendido/apagado (4).
- Sostenga el mango firmemente con el cargador (6) plano sobre la pieza de trabajo.
- Presione la punta de la herramienta hacia abajo contra la pieza de trabajo para que la punta de contacto de seguridad (8) quede presionada.
- Apriete el gatillo (2) para disparar la grapa/clavo en la pieza de trabajo.
- Debe soltar el gatillo (2) después de disparar un clavo o grapa para

reiniciar la herramienta. La herramienta no disparará otro clavo o grapa hasta que no se haya soltado el gatillo.

- No mantenga el gatillo presionado cuando la herramienta no esta en uso. Asegúrese de que el bloqueo de seguridad del gatillo (1) y el interruptor de encendido/apagado (4) estén en posición apagado para evitar disparos accidentales cuando la herramienta no esté en uso.

NOTA: Se requerirá más fuerza para clavar o engrapar en materiales duros o si se usan grapas o clavos de mayor longitud. Aplique presión manual adicional en la parte superior de la herramienta.

Luz LED

- La luz de trabajo LED (9) se activará después de que se haya disparado el primer disparo. La luz LED permanecerá encendida durante aproximadamente 10 segundos a menos que se dispare otra grapa/clavo.

Quitar un clavo o una grapa atascados

NOTA: Debe quitar cualquier grapa o clavo atascado antes de continuar uso de la herramienta. Continuar utilizando la herramienta mientras esta atascada puede perjudicar la herramienta y dañar al usuario.

- Asegúrese de que la herramienta este apagada y desenchufada de la red eléctrica.
- Sostenga la herramienta boca abajo; apriete el pestillo de liberación del cargador (5) y deslice el cargador para abrirlo.
- Incline la herramienta y retire las grapas/clavos no usados del canal del cargador (use pinzas para mayor facilidad), esto debería despejar los sujetadores atascados.
- No inserte grapas/clavos dañados en el canal del cargador.
- Tras la eliminación de los clavos / grapas atascados, asegúrese de que la herramienta funciona adecuadamente antes de proseguir con el trabajo.

NOTA: Si las grapas/clavos se atascan en la boquilla/punta con frecuencia, haga revisar la herramienta por un ingeniero de Tacwise.

Conversión del Enchufe/Clavija de Reino Unido a Enchufe/Clavija EU (FIG. C)

- Desenrosque los tornillos del enchufe del Reino Unido.
- Abra el enchufe del Reino Unido, en su interior se encuentra un enchufe EU con dos pines.
- Retire el enchufe EU.

Mantenimiento

Esta herramienta eléctrica ha sido proyectada para que funcione durante un largo período con un mantenimiento mínimo. El funcionamiento continuo y satisfactorio depende de la limpieza regular y el cuidado adecuado de la herramienta. Si a pesar de los cuidados puestos en la fabricación y el control, la herramienta falla, la reparación debe ser efectuada por un técnico cualificado Tacwise o un servicio técnico autorizado. En toda la correspondencia y el pedido de piezas de repuesto, incluya siempre el número de serie de esta herramienta.

Limpieza

- Desenchufe la herramienta antes limpiar la carcasa/cuerpo con un paño suave.
- Mantenga las ranuras de ventilación despejadas y límpielas con regularidad.
- Limpie el cargador (6). Retire cualquier suciedad que se acumule en el cargador durante el funcionamiento.

Lubricación

Esta herramienta no necesita lubricación. No lubrique la herramienta, ya que puede dañar las partes internas.

Asesoramiento sobre el producto y asistencia técnica

¿Qué hacer si tiene un problema con su herramienta eléctrica Tacwise? Envíe un correo electrónico a service@tacwise.com.

Reciclo de Herramientas

Recicle los materiales no deseados en lugar de tirarlos como basura. Todas las herramientas y envoltorios deben separarse, llevarse al centro de reciclaje local y eliminarse respetando el medio ambiente. Alternativamente, envíe un correo electrónico a service@tacwise.com para obtener más información sobre cómo eliminar su herramienta eléctrica de forma gratuita respetando el medio ambiente.

Garantía

Todas las herramientas eléctricas Tacwise se revisan y prueban cuidadosamente y están sujetas a estrictos controles de calidad. Por lo tanto, Tacwise ofrece la siguiente garantía para herramientas eléctricas. Su garantía, basada en su contrato de compraventa con el minorista, incluyendo sus derechos legales, no se verá afectada por esta garantía.

Garantía de un mes

Si no está completamente satisfecho con el rendimiento de su herramienta eléctrica Tacwise o si es defectuosa o estaba dañada al momento de la compra, cambiaremos el producto o emitiremos un reembolso completo dentro de los 28 días posteriores a la compra. Debe entregarse un recibo original como justificante de la compra, y la herramienta debe devolverse completa tal y como se compró. Esto no afecta sus derechos legales.

Servicio gratuito de un año

Si su herramienta necesita mantenimiento o servicio técnico en los 12 meses siguientes a su adquisición, este será realizado sin cargo alguno por un técnico cualificado Tacwise. Debe entregarse un recibo original como justificante de la compra. Esto incluye la mano de obra y piezas de la herramienta. En algunos casos la opción más económica y mejor será la sustitución de la herramienta por otra que Tacwise le suministrara. Los accesorios tales como baterías, fijaciones, etc., quedan excluidos.

Garantía estándar de un año

Si la herramienta eléctrica Tacwise resulta defectuosa en los 12 meses después de la fecha de compra debido a fallas en los materiales o la fabricación, garantizamos la sustitución de todas las piezas defectuosas o, a nuestra discreción, la sustitución de la herramienta de forma gratuita. Esta garantía no cubre:

- Herramientas que se hayan modificado sin autorización o a las que se les haya añadido elementos no autorizados.
- Defectos causados por el uso de accesorios, componentes o repuestos que no sean autorizados/originales Tacwise.
- Componentes sujetos a desgaste natural, incluso cuando se utilizan de acuerdo con nuestras instrucciones de funcionamiento.
- Defectos en la herramienta causados por uso inadecuado, condiciones ambientales anormales o condiciones de funcionamiento inadecuadas, incumplimiento de nuestro manual de instrucciones o mantenimiento insuficiente.
- Debe entregarse un recibo original como justificante de la compra.

Para información sobre su servicio técnico Tacwise más próximo, puede enviar un correo electrónico a service@tacwise.com o para registrar su garantía, visite www.tacwise.com/warranty-registration/

II Graffatrice/Chiodatrice Elettrica

Complimenti!

Per l'acquisto del tuo nuovo utensile elettrico. Questo apparecchio è in grado di offrire prestazioni soddisfacenti per un lungo periodo se utilizzato in maniera conforme alle indicazioni di sicurezza e istruzioni di funzionamento.

Si raccomanda di conservare il presente manuale per futura consultazione.

Dati tecnici

Apparecchio	Graffatrice/Chiodatrice Elettrica	
Nome del Modello	Hobby 53 & 13EL	140EL Pro
Numero del Modello	1702	1703
Tipologia punti (Tacwise)	Punti 53 & punti 13	Punti 140
Lunghezza punti	8-14mm	8-14mm
Tipologia chiodi (Tacwise)	Chiodi 18G	Chiodi 18G
Lunghezza chiodi	10-14mm	10-14mm
Capacità caricatore	130 punti ou 80 chiodi	80 punti ou 80 chiodi
Velocità di fissaggio massima	30 punti o chiodi al minuto	
Spina	UK/Euro	
Tensione in ingresso	220-240V ~50Hz / 230V ~50Hz	
	(UK)	(Euro)
Ampere	13 ampere (UK)	16 ampere (Euro)
Potenza nominale	70W	
Livello di emissione vibrazioni*	ah = 7,7 m/s ² K = 1,5 m/s ²	
Livello di pressione acustica ponderato A	79 dB(A); K:3dB(A)	
Livello di potenza acustica ponderato A	90 dB(A); K:3dB(A)	
Peso	0,84kg	

* Il livello di emissione di vibrazioni dichiarato si applica alle principali applicazioni dell'utensile. La vibrazione potrebbe variare se l'apparecchio è adoperato per applicazioni diverse o in associazione ad accessori di altra tipologia, o ancora se è sottoposto a manutenzione insufficiente. Il livello di vibrazioni può variare se l'apparecchio è adoperato per applicazioni diverse o con accessori diversi, o ancora se è sottoposto a manutenzione insufficiente.

Dichiarazioni di Conformità



Questo apparecchio è stato progettato in Conformità con le Norme e gli Standard delle Direttive Europee, la legge tedesca per la sicurezza dei prodotti, nonché alla Valutazione di Conformità del Regno Unito.

Dipartimento Qualità, Tacwise Group Plc – Regno Unito

AVVERTENZA! Assicurarsi di leggere attentamente e comprendere tutte le istruzioni prima di utilizzare l'apparecchio.

La mancata osservanza delle indicazioni riportate potrebbe dar luogo a scosse elettriche, incendi e/o gravi infortuni. In tutte le avvertenze elencate di seguito il termine "utensile elettrico" si riferisce ad utensili alimentati dalla rete (con cavo). Per qualsiasi domanda relativa alla sicurezza del presente utensile elettrico si prega di scrivere all'indirizzo di posta elettronica service@tacwise.com.

Disimballaggio

- Rimuovere con cautela l'utensile elettrico e gli accessori dalla confezione.
- Controllare l'apparecchio elettrico con attenzione per assicurarsi che non si siano verificati danni durante il trasporto.
- In caso di componenti mancanti o danneggiate, scrivere all'indirizzo di posta elettronica service@tacwise.com per richiedere assistenza. Non utilizzare l'utensile elettrico fino a quando le parti mancanti o danneggiate non siano state sostituite. La mancata osservanza di tale indicazione potrebbe dar luogo a infortuni.
- Sebbene sia stato compiuto ogni sforzo per garantire l'accuratezza delle informazioni contenute in questo manuale, la politica Tacwise prevede il miglioramento continuo dei nostri prodotti e come tale ci riserviamo il diritto di modificare le specifiche del prodotto senza preavviso.

Istruzioni Generali sulla Sicurezza

Importante. Tacwise raccomanda di non sottoporre il presente utensile elettrico ad alterazioni e di non utilizzarlo per impieghi diversi da quelli per cui è stato progettato. Qualsiasi alterazione o modifica di questo tipo costituisce un uso improprio che potrebbe portare a una situazione pericolosa con il rischio di incorrere in lesioni personali. In caso di dubbi sul uso, raccomandiamo di contattarci per richiedere assistenza.

Area di Lavoro

- **Mantenere l'area di lavoro pulita e ben illuminata.** Aree non illuminate e banchi ingombri favoriscono gli incidenti.
- **Tenere i bambini e gli animali domestici a debita distanza.** Tutti i visitatori devono essere tenuti a distanza di sicurezza dall'area di lavoro.
- **Evitare ambienti pericolosi.** Non utilizzare utensile elettrico in luoghi umidi o bagnati o sotto la pioggia. Assicurarsi che l'area di lavoro sia circondata da uno spazio adeguato. Non utilizzare l'apparecchio in ambienti con atmosfera potenzialmente esplosiva, ovvero in presenza di liquidi, gas o polveri infiammabili; gli utensile elettrico generano scintille che possono incendiare la polvere o le esalazioni.
- **Fissare il lavoro.** Utilizzare morsetti o una morsa per fissare il lavoro. In questo modo sarà possibile utilizzare l'apparecchio con entrambe le mani.

Sicurezza Personale

- **Stare attenti.** Guardare sempre cosa si sta facendo e fare appello al buonsenso. Non utilizzare l'apparecchio quando si è stanchi o sotto l'influenza di farmaci, alcol o stupefacenti.
- **Indossare un abbigliamento adeguato.** Non indossare indumenti larghi o gioielli che potrebbero essere catturati dalle parti in movimento. Si raccomanda inoltre di utilizzare calzature antiscivolo. Raccogliere i capelli lunghi e rimboccare le maniche degli indumenti fino a sopra il gomito.
- **Evitare l'avvio accidentale.** Assicurarsi che l'interruttore sia in posizione di blocco o spento prima di collegare l'utensile alla presa di corrente.
- **Non utilizzare l'apparecchio su superfici instabili o a un'altezza difficile da raggiungere.** Tenere i piedi appoggiati al suolo saldamente e mantenere sempre l'equilibrio.
- **Utilizzare dispositivi di sicurezza.** Indossare dispositivi quali mascherina antipolvere, calzature di sicurezza antiscivolo, casco e protezione auricolare a seconda delle situazioni. Indossare sempre occhiali di sicurezza omologati CE o UKCA. Gli occhiali standard sono equipaggiati solo con lenti resistenti agli urti e NON sono considerati un dispositivo di sicurezza.

Sicurezza Elettrica

- **Scollegare lo strumento dall'alimentazione.** Quando non è in uso, prima della manutenzione, quando si cambiano accessori come chiodi/punti, ecc. o quando si ripone l'utensile elettrico. Tali misure di sicurezza preventive riducono il rischio di avviare accidentalmente l'utensile elettrico.
- **Non esporre gli utensili elettrici alla pioggia o all'umidità.**
- **Le spine di alimentazione dell'utensile elettrico devono essere compatibili con la presa di corrente.** Non modificare in alcun modo la spina di alimentazione. Non utilizzare nessun tipo di adattatori di alimentazione con apparecchi elettrici con messa a terra. L'utilizzo di spine non modificate con le prese corrispondenti ridurranno il rischio di folgorazione.
- **Protezione da scosse elettriche.** Durante l'utilizzo di utensili elettrici, evitare il contatto con superfici collegate a terra quali tubi, radiatori, fornelli e frigoriferi.
- **Non danneggiare il cavo.** Non trasportare mai l'utensile elettrico afferrandolo per il cavo di alimentazione né estrarlo con forza dalla presa. Tenere il cavo lontano da fonti di calore, olio, angoli taglienti o parti in movimento. I cavi danneggiati o attorcigliati possono dar luogo a incendi o aumentare il rischio di scosse elettriche.
- **Lavorare all'aperto.** Utilizzare solo una prolunga adatta per uso esterno. Assicurarsi che la prolunga sia cablata correttamente e in buone condizioni elettriche.

Utilizzo e Cura dell'utensile elettrico

- **Non forzare l'utensile elettrico.** Utilizzare l'utensile elettrico adatto al tipo di lavoro da realizzare. Farà il lavoro meglio e in sicurezza usato alla velocità per la quale è stato progettato.
- **Non apportare modifiche o utilizzare l'utensile elettrico in modo improprio.** L'uso dell'utensile elettrico per lavori diversi da quelli previsti potrebbe dar luogo a situazioni di pericolo.
- **Non utilizzare l'utensile elettrico se l'interruttore non lo accende o non lo spegne.** Un utensile elettrico che non può essere controllato con l'interruttore è pericoloso e deve essere riparato.
- **Non sparare se i chiodi/punti sono inceppati.** Ciò rischia di danneggiare la lama di guida e favorire incidenti.
- **Tenere le dita lontane dall'innesto finché non si è pronti ad avviare l'erogazione di chiodi/punti.**
- **Non utilizzare su superfici dure** come roccia, cemento, muratura, mattoni o acciaio. In quanto ciò potrebbe causare lesioni personali o danneggiare l'utensile elettrico.
- **Fissare il lavoro.** Utilizzare morsetti o altre modalità per fissare e sostenere il lavoro su una superficie stabile. Tenere il lavoro fermo con la mano o contro il proprio corpo è instabile e può portare alla perdita di controllo.
- **Immagazzinamento degli utensili elettrici.** Quando non in uso, gli utensili elettrici devono essere riposti in un armadietto asciutto e chiuso a chiave, lontano dalla portata di bambini o di persone non in grado di adoperarli.
- **Controllo in cerca di parti danneggiate.** Verificare la presenza di eventuali disallineamenti o piegatura delle parti in movimento; individuare eventuali componenti rotte o altre condizioni che potrebbero influenzare il corretto funzionamento dell'utensile elettrico. In caso di danni, interrompere l'utilizzo dell'apparecchio e provvedere alla riparazione dello stesso prima di utilizzarlo nuovamente. L'utilizzo di utensili elettrici sottoposti a manutenzione insufficiente può dar luogo a incidenti.
- **Sottoporre gli utensili elettrici a una manutenzione accurata.** Verificare i cavi a intervalli regolari e sostituirli qualora danneggiati.

- **Accessori consigliati.** Utilizzare esclusivamente accessori raccomandati dal produttore per il suo modello. Gli accessori adatti per un determinato apparecchio potrebbero accrescere il rischio di infortunio se adoperati su un apparecchio diverso.
- **Tenere l'utensile elettrico e il suo manico asciutti, puliti e privi di residui di olio e lubrificante** per garantire le migliori e più sicure prestazioni. Durante la pulizia, utilizzare sempre un panno pulito. Non utilizzare in nessuna circostanza liquido freni, benzina, prodotti derivati dal petrolio o solventi forti per la pulizia dell'apparecchio. L'osservanza di tale indicazione ridurrà il rischio di perdita di controllo e deterioramento del corpo dell'utensile elettrico.
- **Attenzione al pericolo nascosto.** Verificare sempre che non vi sia il rischio di colpire eventuali cavi elettrici nascosti, tubi idrici o del gas.

Avvertenze di Sicurezza Specifiche

- **Considerare sempre che l'apparecchio potrebbe essere carico.** Un utilizzo incauto dell'apparecchio potrebbe provocare l'accidentale erogazione di elementi di fissaggio, dando luogo a infortuni.
- **Utilizzare esclusivamente i chiodi/punti specificati nel presente manuale.** L'utilizzo di accessori non idonei per questo utensile elettrico potrebbe provocare infortuni e/g danneggiare l'apparecchio.
- **Non toccare alcuna componente del caricatore o della punta di contatto durante il funzionamento.** Afferrare l'apparecchio solo dal manico o dal corpo principale.
- **Non attivare l'utensile elettrico se questo non si trova in contatto con il pezzo da lavorare.** Premere la punta di contatto con le dita o adoperare l'apparecchio in modo incauto potrebbe dar luogo a seri infortuni.
- **Fissaggio di elementi sottili.** È necessario prestare particolare cautela per evitare la possibile foratura durante l'avvitamento di elementi sottili, al fine di non arrecare potenziali lesioni o danni a persone o oggetti che si trovino dietro il pezzo o nelle immediate vicinanze.
- **Non usare mai l'apparecchio come un martello.** L'impatto improvviso potrebbe spostare i componenti interni dell'utensile elettrico, provocando la scarica degli elementi di fissaggio con conseguente infortunio dell'operatore.
- **A fissaggio ultimato** scollegare sempre l'utensile elettrico dalla presa di corrente e scaricare il magazzino.
- **Non smontare o bloccare nessuna delle componenti del meccanismo di posa degli elementi di fissaggio.**
- **Prima di ogni utilizzo dell'apparecchio,** accertarsi che i meccanismi di sicurezza e attivazione funzionino correttamente.
- **Non puntare mai nessun utensile elettrico verso sé stessi o verso altre persone.** Durante il lavoro, tenere lo strumento in modo tale che non possano essere causate lesioni alla testa o al corpo in caso di potenziali contraccolpi.
- **Non azionare mai l'utensile elettrico in uno spazio vuoto o in aria.** Gli elementi di fissaggio possono trapassare pezzi sottili o scivolare via dagli angoli e dai bordi mettendo potenzialmente a rischio le persone.
- **Evitare di posare elementi di fissaggio sopra altri elementi di fissaggio.**
- **Se un dispositivo di fissaggio si inceppa, scollegare l'utensile elettrico dalla presa di corrente.** Il meccanismo di rilascio potrebbe essere sotto compressione e un dispositivo di fissaggio inceppato potrebbe essere scaricato accidentalmente durante il tentativo di rimozione.
- **Non utilizzare questo apparecchio per il fissaggio di cavi elettrici.** L'utensile elettrico non è stato progettato per

l'installazione di cablaggio elettrico e potrebbe danneggiare i cavi dando luogo a infortuni da scosse elettriche o incendio.

- **Utilizzare rilevatori appropriati** per stabilire l'eventuale presenza di linee di alimentazione (elettricità, gas o acqua) nascoste all'interno dell'area di lavoro o rivolgersi ai propri fornitori per assistenza.
- **Il motore elettrico è stato progettato per una sola tensione.**

Utilizzo di una prolunga/cavo

Non utilizzare una prolunga a meno che non sia assolutamente necessario. Se necessario, utilizzare una prolunga omologata adatta alla potenza assorbita dal proprio utensile (vedi dati tecnici). La dimensione minima del conduttore è di 1 mm², la lunghezza massima è di 30 metri.

Modello e N° di Serie.

Il nome del modello e il numero di serie del presente apparecchio sono riportati su un'etichetta applicata sul corpo dell'utensile elettrico. Si prega di annotare modello e numero di serie nello spazio sottostante. Fornire sempre le informazioni seguenti nell'ambito di ogni richiesta di assistenza:

NOME DEL MODELLO

NUMERO DI SERIE.....

Spiegazione dell'Etichetta dell'utensile elettrico



Osservare sempre le istruzioni e le avvertenze di sicurezza



Indossare sempre occhiali di sicurezza omologati CE o UKCA



Leggere il manuale di istruzioni prima dell'uso



Smaltire l'apparecchio nell'osservanza della legislazione ambientale vigente



Se attiene alla Valutazione di Conformità del Regno Unito



Conforme alle Direttive CE



Prodotto conforme alla normativa tedesca in materia di sicurezza dei prodotti



Classe di protezione II: Questo prodotto è a doppio isolamento

Assistenza

Qualsiasi operazione di manutenzione richiede competenze e utensili specialistici e dovrebbe essere eseguita solo da tecnici qualificati Tacwise o da centri di assistenza autorizzati. Evitare di aprire il corpo principale dell'apparecchio, in quanto tale azione potrebbe dar luogo a infortuni e compromettere la validità della garanzia.

Raccomandazioni di Utilizzo



In caso di utilizzo prolungato, l'utensile può scaldarsi. Se questo avviene, si consiglia di smettere di usarlo e farlo raffreddare completamente prima di continuare. In questo modo si evita il surriscaldamento e il danneggiamento dell'utensile.

Caratteristiche (FIG. A)

1. Interruttore del blocco di sicurezza del grilletto
2. Grilletto
3. Cavo di alimentazione lungo
4. Interruttore ON/OFF
5. Chiaivello rilascio caricatore
6. Caricatore
7. Finestra di visualizzazione punti/chiodi
8. Punta di contatto
9. Luce da lavoro a LED

Blocco di sicurezza del grilletto

Questo utensile è dotato di un blocco di sicurezza del grilletto (1), che impedisce all'utensile di sparare un chiodo/graffetta quando è bloccato.

- **Bloccare:** Spingere l'interruttore fino in fondo dal lato dell'utensile con il simbolo .
- **Sbloccare:** Spingere l'interruttore fino in fondo dal lato dell'utensile con il simbolo .

Controllo del meccanismo di sicurezza della punta di contatto

- Assicurarsi di rimuovere tutti i chiodi/punti dal caricatore (6).
- Premere la punta di contatto (8) sul pezzo da lavorare, quindi azionare il grilletto (2). Il meccanismo della punta di contatto e il grilletto dovrebbero muoversi liberamente.
- Posizionare la punta di contatto sul pezzo da lavorare, quindi premere l'utensile elettrico contro il pezzo da lavorare senza azionare il grilletto; l'apparecchio non dovrebbe erogare elementi di fissaggio. Sollevare l'apparecchio dal pezzo da lavorare; la punta di contatto dovrebbe rientrare automaticamente in posizione.
- Caricamento di chiodi/punti nel caricatore (6).

NOTA: Non utilizzare l'apparecchio se la punta di contatto non si muove liberamente.

Caricamento dell'apparecchio con punti/chiodi (FIG. B)

- Assicurarsi che l'utensile elettrico sia spento e scollegato dalla presa di corrente.
- Capovolgere l'utensile; premere la sicura di sgancio (5) e fare scorrere la base per aprirla.
- Inclinare lo strumento e posizionare i punti/chiodi lungo il bordo sinistro del canale del caricatore assicurandosi che le punte dei chiodi/punti siano rivolte verso l'alto (lontano dal corpo dell'utensile).
- Chiudere il caricatore spingendo l'estremità fino a quando il fermo di rilascio del caricatore (5) non è scattato di nuovo in posizione.
- Togliere la spina dalla presa di corrente.

NOTA: Si raccomanda vivamente di utilizzare solo chiodi e punti originali Tacwise.

NOTA: Non caricare contemporaneamente elementi di fissaggio aventi lunghezze diverse. Evitare di caricare punti e chiodi contemporaneamente.

NOTA: Alcune strisce di punti o chiodi potrebbero essere troppo lunghe per questo caricatore, quindi le strisce dovranno essere divise prima del caricamento.

Scaricamento dell'apparecchio

- Assicurarsi che l'utensile elettrico sia spento e scollegato dalla presa di corrente.
- Capovolgere l'utensile; premere la sicura di sgancio (5) e fare scorrere la base per aprirla.
- Inclinare lo strumento e rimuovere eventuali graffette/chiodi dal canale.

- Chiudere il caricatore e assicurarsi che il fermo di rilascio del caricatore (5) sia tornato in posizione con uno scatto.

NOTA: Prestare cautela durante il reinserimento del caricatore in posizione, ed evitare di applicare una forza eccessiva. In caso contrario, il cursore del caricatore potrebbe danneggiarsi e c'è il rischio che le dita vengano schiacciate.

Inchiodare o graffiare

- Sbloccare il blocco di sicurezza del grilletto (1).
- Accendere l'apparecchio utilizzando l'interruttore on/off (4).
- Tenere saldamente impugnatura con il caricatore (6) piatto rispetto al pezzo da lavorare.
- Spingere la punta dell'utensile contro il pezzo da lavorare in modo che la punta di contatto di sicurezza (8) sia premuta.
- Premere il grilletto (2) per sparare la graffetta/chiodo nel pezzo da lavorare.
- È necessario rilasciare il grilletto (2) dopo che ogni chiodo o graffetta è stato sparato per ripristinare lo strumento. Lo strumento non sparerà un altro chiodo o graffetta fino a quando il grilletto non sarà stato rilasciato.
- Non tenere premuto il grilletto quando lo strumento non è in uso. Assicurarsi che l'interruttore del blocco di sicurezza del grilletto (1) e l'interruttore di accensione/spengimento (4) siano spenti per evitare spari accidentali quando l'utensile non è in uso.

NOTA: Per inchiodare o graffiare in i materiali più duri o con graffette o chiodi lunghi si richiederà più forza. Applicare una pressione manuale aggiuntiva nella parte superiore dello strumento.

Spia LED

- La spia LED (9) si attiva dopo lo sparo del primo chiodo/graffetta. La spia LED rimarrà accesa per circa 10 secondi a meno che non venga sparato un altro chiodo/graffetta.

Rimozione di un chiodo o di una graffetta inceppata

NOTA: È necessario rimuovere eventuali punti o chiodi inceppati prima di utilizzare nuovamente l'apparecchio. Se si utilizza l'apparecchio mentre è inceppato, si rischia di danneggiare il meccanismo.

- Assicurarsi che l'utensile elettrico sia spento e scollegato dalla presa di corrente.
- Capovolgere l'utensile; premere la sicura di sgancio (5) e fare scorrere la base per aprirla.
- Inclinare l'utensile e rimuovere gli eventuali punti/chiodi rimasti nel canale del caricatore aiutandosi con una pinza; questo dovrebbe eliminare i dispositivi di fissaggio inceppati.
- Non utilizzare nuovamente i chiodi/punti danneggiati.
- Dopo avere tolto una graffetta o un chiodo inceppato, controllare attentamente che l'utensile funzioni prima di continuare a lavorare.

NOTA: Se punti/chiodi si inceppano frequentemente nella punta, far riparare lo strumento da un tecnico Tacwise.

Conversione della spina UK a Euro (FIG. C)

- Svitare le viti della spina inglese.
- Aprire la spina inglese, dentro si trova la spina Euro a 2 pin.
- Estrarre la spina Euro.

Manutenzione

L'utensile elettrico è stato progettato per funzionare per un lungo periodo di tempo con una manutenzione minima. Un funzionamento soddisfacente e continuo dipende da un'adeguata cura dell'utensile e da una pulizia regolare. Qualora ci siano malfunzionamenti nonostante l'attenzione posta nelle fasi di produzione e collaudo, la riparazione dovrà essere eseguita da tecnici qualificati Tacwise o da centri di assistenza autorizzati. In tutta la corrispondenza e nell'ordine

dei pezzi di ricambio, si prega di includere sempre il numero di serie riportato su questo utensile.

Pulizia

- Scollegare l'utensile prima di pulire il corpo con un panno morbido.
- Assicurarsi che le aperture di ventilazione non siano ostruite e pulirle regolarmente.
- Pulizia del caricatore (6). Rimuovere eventuali residui che potrebbero accumularsi all'interno del caricatore durante l'utilizzo.

Lubrificazione

Questo apparecchio non richiede lubrificazione. Non lubrificare l'apparecchio in quanto ciò potrebbe danneggiare le parti interne.

Consulenza sul Prodotto e Assistenza Tecnica

Cosa fare in caso di problemi con l'utensile elettrico? Posta elettronica service@tacwise.com.

Riciclo

Riciclare i materiali indesiderati invece di smaltirli con i normali rifiuti. Gli utensili e i relativi imballaggi dovrebbero essere opportunamente differenziati, trasportati al centro di raccolta differenziata più vicino e smaltiti secondo modalità sicure per l'ambiente. In alternativa, si prega di scrivere all'indirizzo di posta elettronica service@tacwise.com per ottenere gratuitamente ulteriori informazioni sul corretto smaltimento dell'utensile elettrico.

Garanzia

Tutti gli utensili elettrici Tacwise sono soggetti a verifiche e collaudi accurati, nonché a rigorosi controlli di qualità. Tacwise offre la seguente garanzia per tutti gli utensili elettrici. Le richieste di interventi in garanzia previste ai sensi del contratto di vendita con il rivenditore, ivi compresi i diritti giuridici riconosciuti al consumatore, non sono pregiudicate da questa garanzia.

Garanzia di un mese

Se non si è completamente soddisfatti delle prestazioni del prodotto o se quest'ultimo risulta difettoso o danneggiato dopo l'acquisto, ci impegniamo a sostituire l'apparecchio o a emettere un rimborso totale entro 28 giorni dall'acquisto. Sarà necessario presentare una prova di acquisto sotto forma di ricevuta originale e l'apparecchio integro dovrà essere restituito al punto di acquisto originale. Questo non pregiudica i diritti giuridici riconosciuti al cliente.

Un anno di manutenzione gratuita

Se l'utensile elettrico Tacwise richiede manutenzione o riparazione nei 12 mesi successivi all'acquisto, gli interventi saranno erogati a titolo gratuito da un tecnico Tacwise. Sarà necessario presentare una prova d'acquisto sotto forma di ricevuta originale. L'assistenza offerta nel contesto della garanzia include i costi di manodopera e delle componenti di ricambio. In alcune circostanze, è possibile tuttavia che la sostituzione dell'unità costituisca la soluzione più economica rispetto alla riparazione dell'apparecchio; in questi casi, Tacwise provvederà a fornire un nuovo prodotto. Accessori quali batterie, dispositivi di fissaggio ecc. sono esclusi.

Garanzia Standard di un anno

Se l'utensile elettrico Tacwise dovesse diventare difettoso a causa di materiali o manodopera difettosi entro 12 mesi dalla data di acquisto, garantiamo la sostituzione gratuita di tutte le parti difettose o, a nostra discrezione, la sostituzione gratuita dell'utensile. Questa garanzia non copre:

- Apparecchi sottoposti a modifiche o aggiunte non autorizzate.



- Difetti causati dall'utilizzo di accessori, componenti o ricambi diversi dagli accessori o ricambi originali/approvati Tacwise.
- Componenti soggetti a normale usura a seguito di utilizzo conforme alle indicazioni.
- Difetti del prodotto causati da uso improprio, condizioni ambientali anomale o condizioni di funzionamento inadeguate, nonché dall'inosservanza delle nostre indicazioni d'uso o da manutenzione insufficiente.
- Sarà necessario presentare una prova d'acquisto sotto forma di ricevuta originale.

Per informazioni sul centro di assistenza Tacwise più vicino, si prega di scrivere a service@tacwise.com; per registrare la garanzia, visitare www.tacwise.com/warranty-registration/

