

OPERATOR'S MANUAL

50mm Heavy Duty Air Stapler

F1450V



EN	OPERATOR'S MANUAL	1
DE	BENUTZER-HANDBUCH	10
FR	MODE D'EMPLOI	19
ES	MANUAL DEL OPERADOR	28
IT	MANUALE OPERATIVO	37

To view this operator's manual in other languages visit:
tacwise.com/manuals



IMPORTANT



Before any use, please make sure the person using the equipment has thoroughly read and understood these instructions.

FIG. A

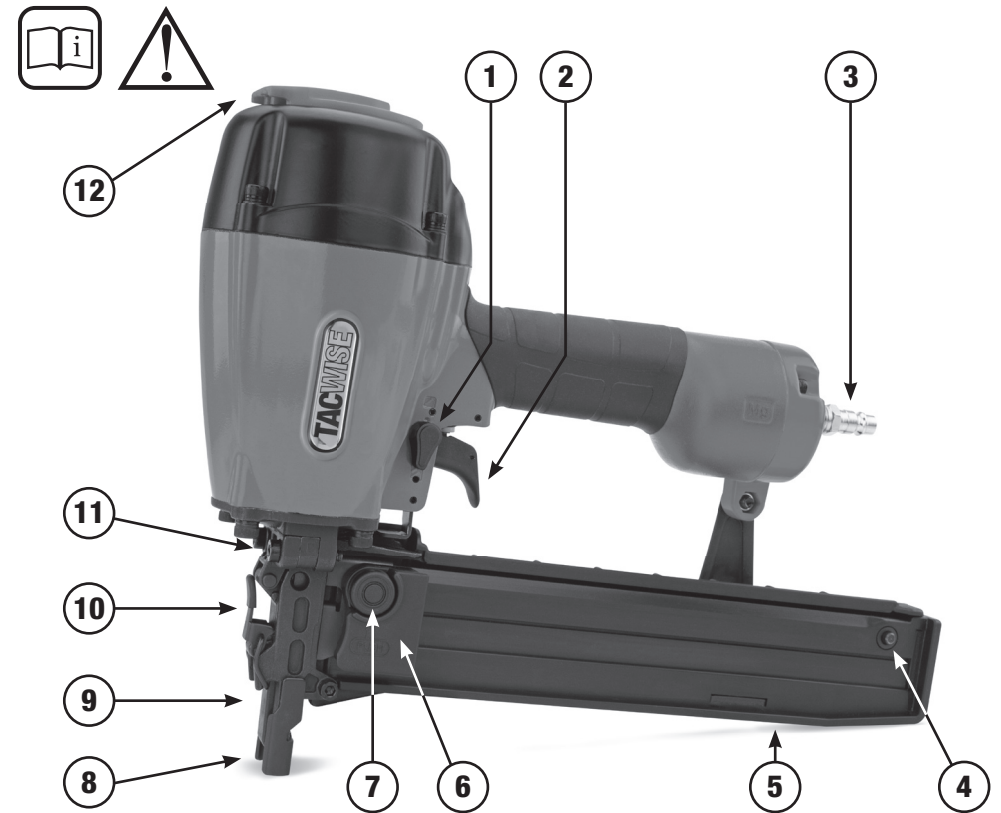

FIG. B - CONNECTING A TOOL TO THE AIR SUPPLY

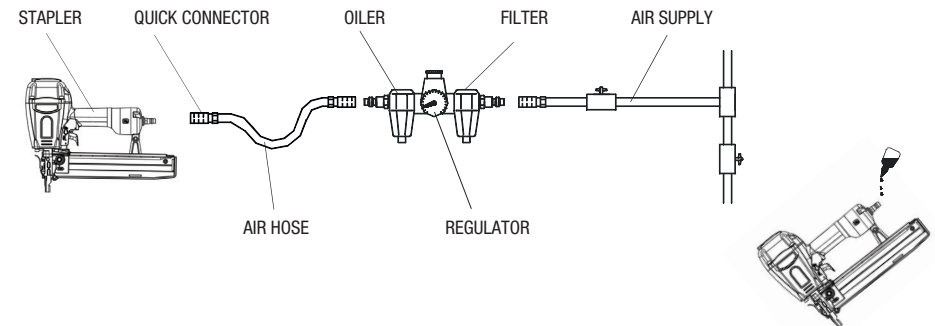

FIG. C - LOADING THE TOOL WITH STAPLES

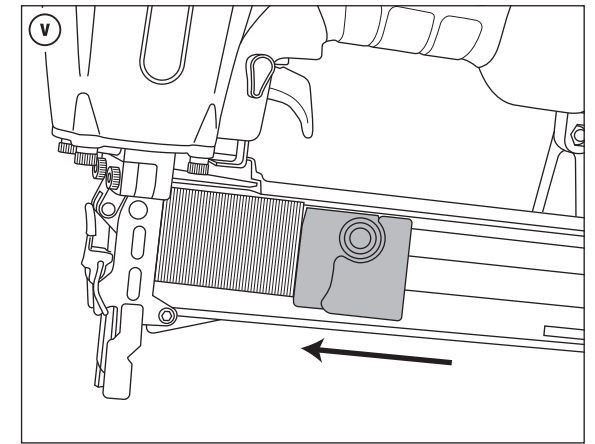
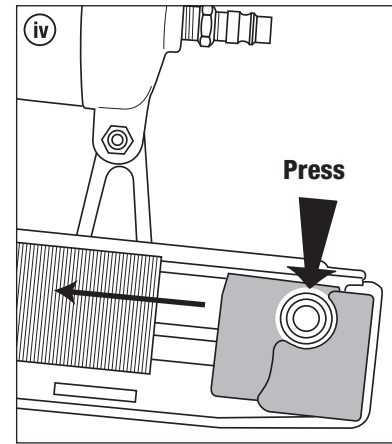
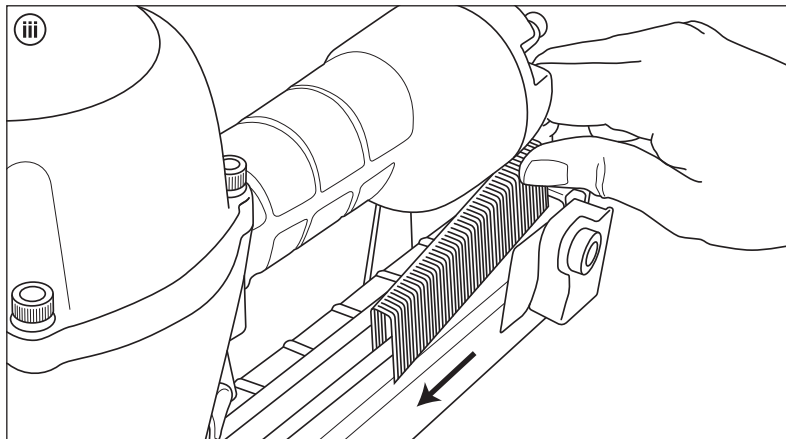
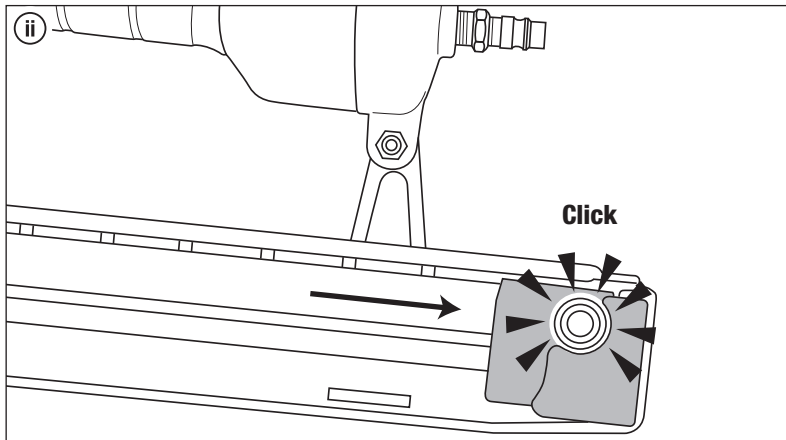
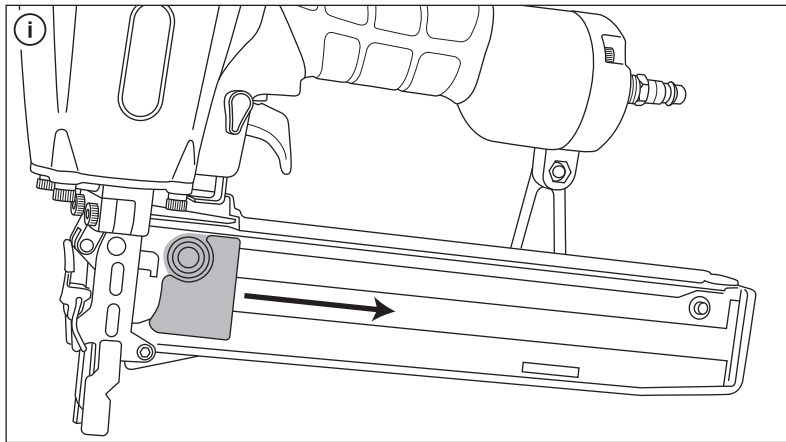

FIG. D - ADJUSTING THE DEPTH

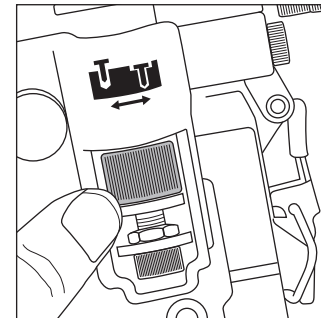

FIG. E - FIRING MODES

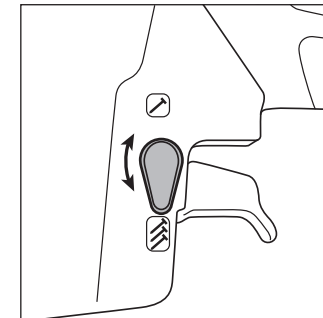

FIG. F - AIR DEFLECTOR

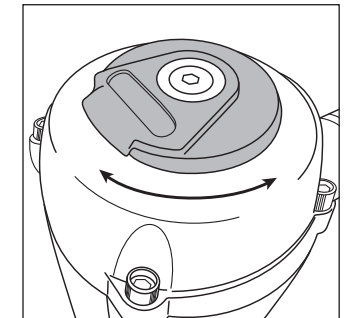
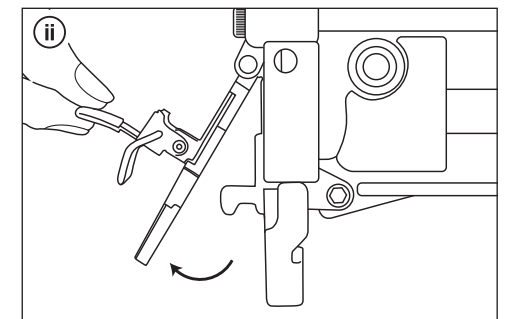
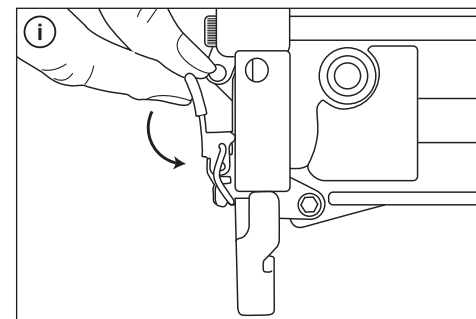

FIG. G - REMOVING A JAMMED FASTENER



EN 50mm Heavy Duty Air Stapler F1450V
Congratulations!

On the purchase of your Tacwise power tool. Your tool will perform to your satisfaction for a long time if handled in accordance with our Safety and Operating instructions.

Save this manual for future reference
Technical Data

Characteristic	Value
Minimum operating air pressure	70psi
Maximum operating air pressure	120psi
Staple type	Tacwise 14 Series
Staple length range	19mm (3/4") – 50mm (2")
Magazine capacity	160 staples
Air inlet	1/4" NPT
Air consumption	4.2 CFM @ 90psi
Weight	2.58kg
Vibration emission level*	2.279m/s ²

* The declared vibration emission level represents the main applications of the tool. However if the tool is used for different applications, with different accessories or poorly maintained, the vibration emission may differ. This may significantly increase exposure level over the total working period.

Declaration of Conformity

This power tool has been designed in compliance with the Regulations and Standards of the European Directives and UK Conformity Assessed Standards. Quality Department, Tacwise Group Plc – UK

WARNING! Before Use Carefully Read And Understand All Instructions.

Failure to do so could result in fire and/or serious personal injury. For any queries relating to safety matters on this power tool, please email service@tacwise.com.

Unpacking

- Carefully remove the tool and accessories from the box.
- Inspect the tool carefully to make sure no breakage or damage occurred during transit.
- If any parts are damaged or missing, please email service@tacwise.com for assistance. Do not operate this tool until the missing or damaged parts are replaced. Failure to do so could result in a personal injury.
- Whilst every effort has been made to ensure accuracy of information contained within this manual, the Tacwise policy is one of continuous improvement to our products and as such we reserve the right to change the product specification without prior notice.

General Safety Instructions

Important. Tacwise recommends that this power tool should not be modified or used for any application other than that for which it was designed. Any such alteration or modification is misuse and could result in a hazardous condition leading to a personal injury. If you are unsure of its relative applications do not hesitate to contact us and we will advise you.

Work Area

- **Keep your work area clean and well lit.** Cluttered benches and dark areas invite accidents.
- **Keep children and pets away.** All bystanders should be kept a safe distance from work area.
- **Secure work.** Use clamps or a vice to hold work. This frees both hands to operate the power tool.
- **Avoid dangerous environments.** Do not use power tool in damp or wet locations, or expose them to rain. Provide adequate space surrounding the work area. Do not use in environments with a potentially explosive atmosphere, such as in the presence of flammable liquids, gases or dust; power tools will create sparks which may ignite the dust or fumes.

Personal Safety

- **Stay alert.** Always watch what you are doing and use common sense. Do not operate a power tool when you are tired or under the influence of medication, alcohol or drugs.
- **Wear proper clothing.** Do not wear loose clothing or jewellery that can catch in moving parts. Non-slip footwear is recommended. Contain long hair and roll long sleeves above the elbow.
- **Do not overreach or use on unstable surfaces.** Keep proper footing and balance at all times.
- **Use safety equipment.** Dust mask, non-skid safety shoes, hard hat, or hearing protection must be used for appropriate conditions. Wear CE or UKCA approved safety goggles at all times. Normal spectacles only have impact resistant lenses; they are NOT safety glasses.

Air Tool Safety

- **Never use oxygen combustible gases, bottled gases or high pressure compressed gas as a power source for this tool.** The tool may explode and cause serious injury.
- **Outdoor extension cords.** When air compressor is used outdoors, use only rounded jacket extension cords intended for outside use. See manufacturer's manual for the AWG required for the compressor's amperage draw.
- **Pay attention to air hose and their connections.** Don't trip over hoses. Make sure all connections are tight.
- **Use the correct air connector.** The connector on the tool must not hold pressure when the air supply is disconnected. If the wrong fitting is used, the tool can be charged with air after being disconnected and still be able to drive a fastener.
- **When connecting the air.** The tool may possibly fire the fasteners as soon as you plug it in to the air hose. Therefore, remove all the fasteners before connecting to the air.
- **Do not depress the trigger when loading.**
- **If the fasteners are jammed,** disconnect the tool from the air and remove the jammed fasteners.

Power Tool Use and Care

- **Do not use on hard surfaces** such as rock, concrete, masonry, bricks or steel. Personal injury or damage to the power tool could result.
- **Store power tools.** When not in use, all power tools should be stored in a dry, locked cupboard, out of the reach of children and other untrained persons.
- **Recommended accessories.** Use only accessories that are recommended by the manufacturer for your model. Accessories that may be suitable for one tool may create a risk of injury when used on another tool.
- **Do not force the power tool.** Use the correct power tool for your application. It will do the job better and safer at the rate for which it was designed.

- **Do not alter or misuse the power tool.** Use of the power tool for operations different from those intended could result in a hazardous situation.
- **Keep fingers off the trigger until ready to drive the fastening.**
- **Secure work.** Use clamps or other practical ways to secure and support the work piece to a stable platform. Holding the work by hand or against your body is unstable and may lead to loss of control.
- **Check for damaged parts.** Check for misalignment or bending of moving parts, breakage of parts and any other condition that may affect the power tools operation. If damaged, immediately discontinue use and ensure the power tool is repaired before using again. Poorly maintained power tools can result in accidents.

Specific Safety Instructions

- **Beware of hidden danger.** Use appropriate detectors to determine if any utility lines (electric, gas or water) are hidden within the work area or call your local utility company for assistance.
- **Always assume that the tool is loaded with fasteners.** Handling the tool without care could result in an unexpected firing of fasteners and lead to personal injury.
- **Do not activate the power tool unless it is in contact with the work piece.** Serious injury can result if you depress the nose/safety contact with your fingers, or by improper operation.
- **Never point any power tool at yourself or at any other person.** While working, hold the tool in such a way that no injuries can be caused to the head or to the body in the event of possible recoil.
- **Do not drive fasteners on top of other fasteners.**
- **Do not use this tool to fasten electric cables.** This tool is not designed for the installation of electric cabling and may damage electric cables which could lead to injury by electric shock or fire hazards.
- **Use only the staples specified in the manual.** Use of accessories that are not designed for this tool could result in personal injury and/or damage to the power tool.
- **Do not touch any parts of the power tool magazine or nose during operation.** Hold only by the handle or housing of the tool.
- **Fastening thin items.** Special caution must be taken for possible penetration through thin items, as this could cause possible harm to anyone or anything behind the work piece or immediate area.
- **Never use the tool as a hammer.** The sudden impact could shift inner components of the power tool, resulting in a fastener discharge and injury.
- **Do not disassemble any of the fastener driving parts.**
- **Prior to each operation,** check that the safety and triggering mechanism is functioning properly.
- **Never fire the power tool into free space or the air.**

Features (Fig. A)

1. Firing mode selector
2. Trigger
3. Quick release plug (Euro Fitting)
4. Feeder stopper
5. Magazine
6. Feeder
7. Feeder release button
8. Nose piece
9. Nose plate
10. Quick release nose gate
11. Depth adjustment wheel
12. Air deflector

Set Up

Your air tool is fully assembled when you receive it. Before using it, attach the air line and desired air system accessories. See Fig. B for the recommended accessories and connection order. Be sure the air hose is de-pressurised when installing or removing adaptors to the air line.

Connecting the Tool to an Air Supply (Fig. B)

- Determine if the tool needs oil and, if necessary, place two drops of oil in the air plug as shown in Fig. B. If you are using an automatic in-line oiler, check and add oil if necessary.
- Turn the compressor on and set the regulator to the proper pressure for the size and type of fastener being used.
- Connect the tool to the air supply.

Loading the Tool with Staples (Fig. C)

NOTE: Always connect the tool to the air supply before loading fasteners to prevent injury from unintended cycling. The tool may possibly fire when it is first connected to the air supply.

- Connect tool to the compressed air system.
- Pull the feeder (6) back to the rear of the magazine until the feeder locks into place on the feeder stopper (4).

WARNING: Feeder under high pressure when pulled back. Take care when loading and unloading.

- Place a strip of staples over the rail of magazine channel (5), ensuring that the staple strip slides freely on the rail.
- Gently press the button on the feeder (7) to release. Slide the feeder (6) back until it aligns with back of the fasteners.

Adjusting the Depth (Fig. D)

The driving depth of the fasteners can be set with the depth adjustment wheel (11):

- **Fasteners are not driven in deep enough:** To increase the driving depth, turn the depth adjustment wheel anti-clockwise.
- or
- **Fasteners are driven in too deeply:** To reduce the driving depth, turn the depth adjustment wheel clockwise.
- Test the new driving depth on a test work piece. Repeat steps above as required.

Operating the Tool

Test the driving depth in a sample piece of wood before using. See section ADJUSTING THE DEPTH.

- Connect the tool to the air supply. Ensure that the air pressure is in correct range, denoted in section TECHNICAL DATA.
- Load fasteners as directed in section LOADING THE TOOL WITH STAPLES.
- Hold the tool body straight, press the nose piece (8) to the work surface and then gently depress the trigger to drive the fastener.
- Lift the tool off the work surface.

Firing Modes (Fig. E)

The tool has two driving modes:

Sequential fire:

- Choose the correct mode by rotating the firing mode selector switch (1).
- Lightly push the tool towards the work surface until the nose piece (8) is depressed.
- Then, squeeze the trigger to drive the fasteners. Whilst maintaining contact with the work surface, the tool will drive a fastener each time the trigger is depressed.

Contact trip (Bump fire):

- Choose the correct mode by rotating the firing mode selector switch (1).
- Depress the trigger and whilst holding the trigger squeezed, repeatedly impact the nose piece (8) on the work surface.
- The tool will drive one fastener each time the nose piece (8) is impacted.

NOTE: The air deflector (12) is directional and can be rotated through 360° (Fig. F).

Removing a Jammed Fastener (Fig. G)

NOTE: You must remove any jammed fasteners before using the tool any further. If you continue to try and fire a fastener while the tool is jammed, you could cause damage to the mechanism.

- Disconnect tool from the compressed air system.
- Remove any unused fasteners from the magazine channel, this should clear the jammed fastener(s).
- Remove any jammed fasteners from the nose piece by opening the quick release nose gate (10).
- Release the latch on the nose gate and open up the nose plate (9). Any jammed fastener(s) will be visible and can be removed.
- Close the nose plate and lock the latch before reconnecting to the air system.

CAUTION: Never release the nose gate if there are fasteners in the magazine channel. This could cause the fasteners to fire out of the front of the tool and could lead to serious injury.

- Following the removal of a jammed fastener, always carefully test the tool function before proceeding with any work. If fasteners become jammed in the nose piece frequently, have the tool serviced by a Tacwise Engineer or appointed service agent.

Regular Maintenance

- Frequent, but not excessive, lubrication is required for best performance. Oil added through the airline connection will lubricate internal parts. An automatic airline oiler is recommended but oil may be added manually before every operation or after about 1 hour of continuous use. Only a few drops of oil at a time are necessary. Too much oil will collect inside the tool and be blown out during the exhaust cycle. **ONLY USE PNEUMATIC TOOL OIL.** Do not use detergent oil or additives, as these lubricants will cause accelerated wear to the seal in the tool.
- Use a small amount of oil on all moving surface and pivots.
- Dirt and water in the air supply are major causes of pneumatic tool wear. Use a filter/oiler for better performance and longer life. The filter must have adequate flow capacity for the specific application. Consult the manufacturer's instructions for proper maintenance of your filter.
- Keep tools clean for better and safer performance. Use non-flammable cleaning solutions (**CAUTION:** Such solutions may damage O-ring and other tool parts) only if necessary - **DO NOT SOAK.**

Troubleshooting

Stop using the tool immediately if any of the following problems occur. Serious personal injury could occur. Any repairs or replacements must be completed by a qualified person or an authorised service centre only.

PROBLEM	CAUSE OF PROBLEM	SOLUTION
Air leaking at trigger area	1. O-ring in trigger valve is damaged. 2. Trigger valve head is damaged. 3. Trigger valve stem, seal or O-ring is damaged.	1. Check and replace O-ring. 2. Check and replace trigger valve head. 3. Check and replace trigger valve stem, seal or O-ring.
Air leaking between body and front plate	Damaged piston O-ring or bumper.	Check and replace O-ring or bumper.
Air leaking between body and cylinder cap	1. Screw loose. 2. Damaged seal.	1. Tighten screws. 2. Check and replace seal.
Blade driving fastener too deeply	1. Worn bumper. 2. Air pressure is too high.	1. Replace bumper. 2. Adjust the air pressure.
Runs slowly or has power loss	1. Insufficient oil. 2. Insufficient air supply. 3. Broken spring in cylinder cap. 4. Exhaust port in cylinder cap is blocked.	1. Lubricate as instructed. 2. Check air supply. 3. Replace spring. 4. Replace damaged internal parts.
Tool skips a fastener	1. Worn bumper or damaged spring. 2. Dirt in front plate. 3. Inadequate airflow to tool. 4. Worn or dry O-ring on piston. 5. Damaged O-ring on trigger valve. 6. Cylinder cap seal leaking.	1. Replace bumper or pusher spring. 2. Clean drive channel of front plate. 3. Check hose and compressor fittings. 4. Replace O-ring or lubricate. 5. Replace O-ring. 6. Replace seal.
Fasteners are jammed	1. Joint guider is worn. 2. Fasteners are wrong size or damaged. 3. Magazine or front plate screws are loose. 4. Blade in piston assembly is damaged.	1. Replace joint guider. 2. Use the recommended and undamaged fasteners. 3. Tighten screws. 4. Replace piston assembly.
Tool will not fully drive fastening	1. Worn blade in piston assembly. 2. Lack of power. 3. Slow cycling and loss of power.	1. Replace piston assembly. 2. Adjust to adequate air pressure. 3. Check cylinder cap spring for broken coils or reduced length. Check if exhaust port of cylinder cap is restricted.

BENUTZERHANDBUCH

50mm Hochleistungs- Drucklufttacker

F1450V



Um das Benutzerhandbuch in anderen Sprachen zu lesen, besuchen Sie: tacwise.com/manuals



WICHTIG



Bitte stellen Sie vor jedem Gebrauch sicher, dass die Person, die das Gerät verwendet, diese Anleitung sorgfältig gelesen und verstanden hat.

FIG. A

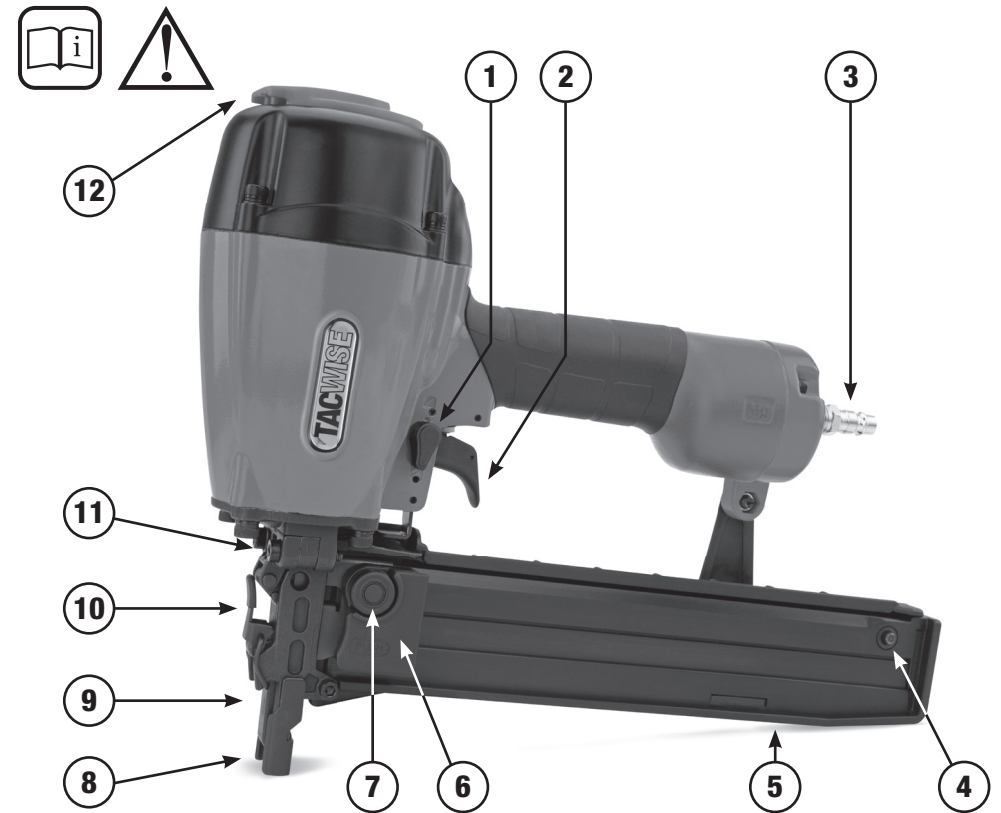

FIG. B - VERBINDEN SIE DAS WERKZEUG MIT DER LUFTZUFUHR

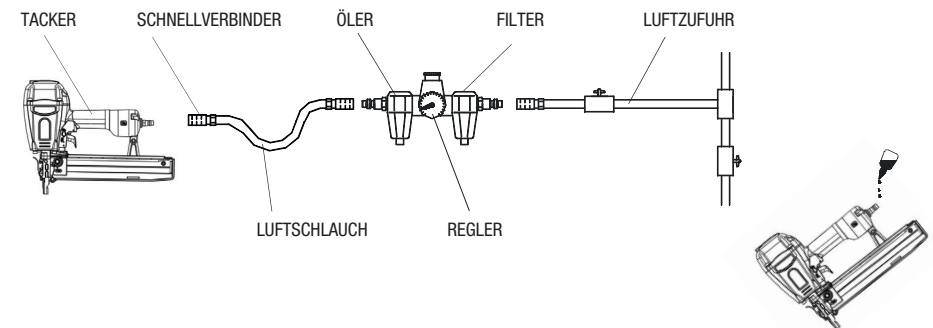

FIG. C - LADEN DES WERKZEUGS MIT KLAMMERN

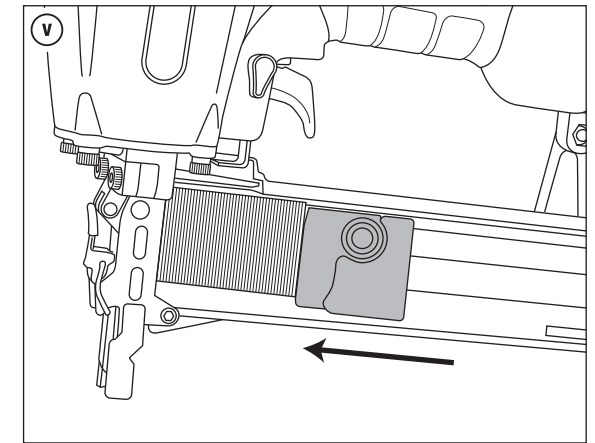
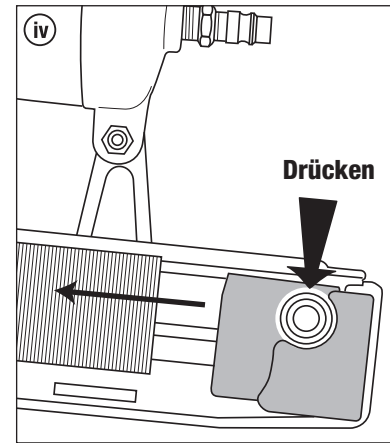
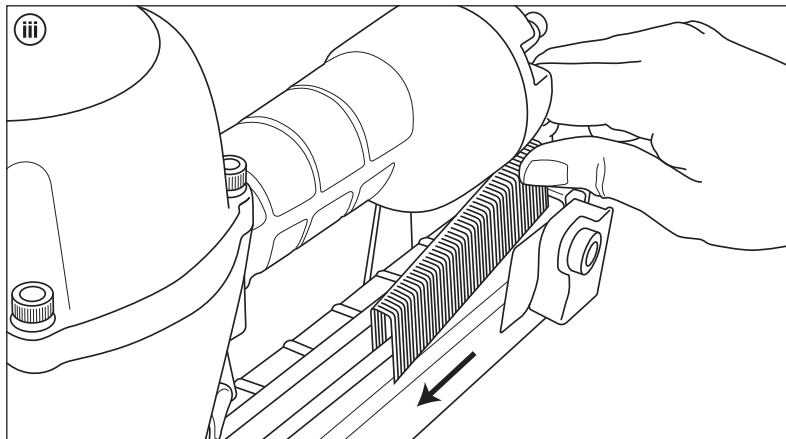
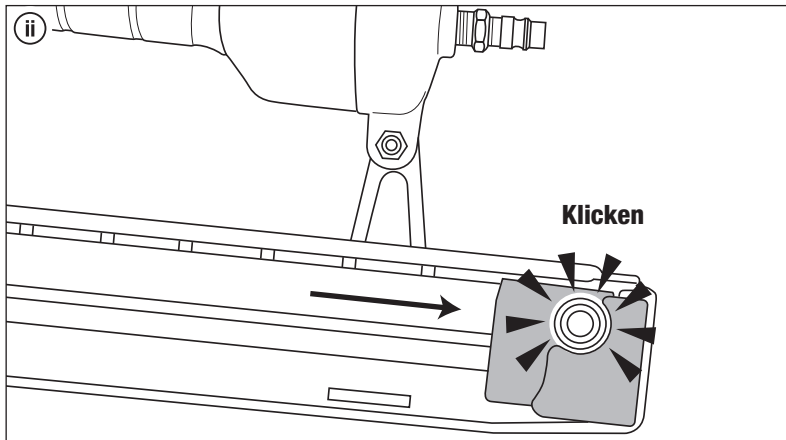
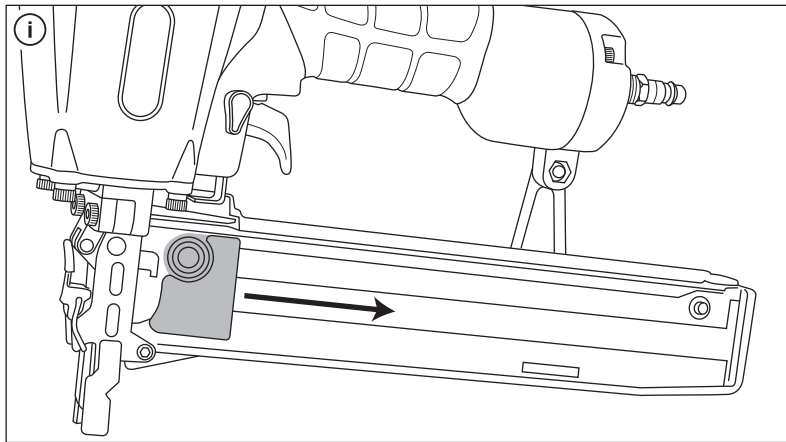

FIG. D - EINSTELLUNG DER TIEFE

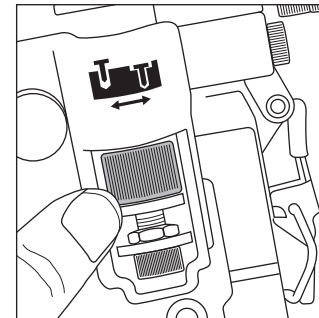

FIG. E - AUSLÖSEMODUS

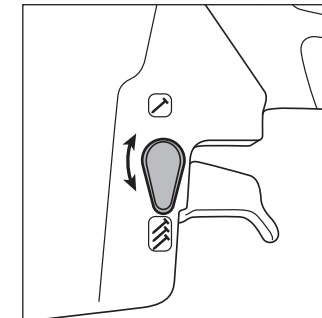

FIG. F - LUFTABWEISER

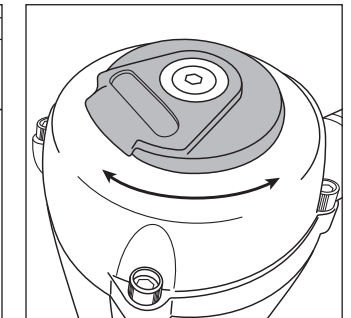
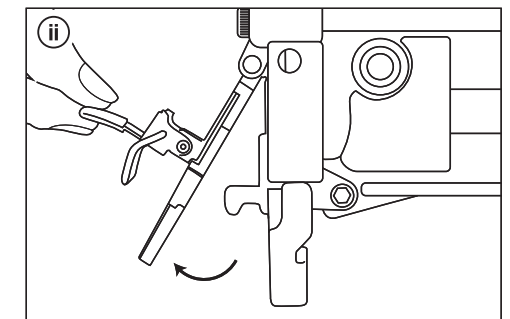
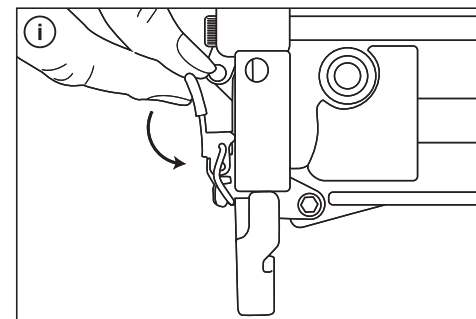

FIG. G - ENTFERNUNG VON VERKLEMMTER NÄGEL/KLAMMERN



DE 50mm Profi Drucklufttacker F1450V
Herzlichen Glückwunsch!

Zum Kauf Ihres Tacwise Elektrowerkzeugs. Ihr Werkzeug wird für eine lange Zeit zu Ihrer Zufriedenheit funktionieren, wenn es gemäß unseren Sicherheits- und Betriebsanleitungen verwendet wird. **Speichern Sie diese Anleitung für später**

Technische Daten

Eigenschaft	Wert
Minimaler Betriebsluftdruck	70 psi
Maximaler Betriebsluftdruck	120 psi
Typ der Heftklammer	Tacwise 14 Serie
Klammerlängenbereich	19 mm (3/4 Zoll) - 50 mm (2 Zoll)
Magazinkapazität	160 Heftklammern
Lufteinlass	1/4" NPT
Luftverbrauch	4,2 CFM @ 90psi
Gewicht	2,58 kg
Schwingungsemissionsniveau* 2.279m/s ²	

* Das angegebene Schwingungsemissionsniveau stellt die Hauptanwendungen des Werkzeugs dar. Wenn das Werkzeug jedoch für unterschiedliche Anwendungen, mit unterschiedlichem Zubehör benutzt oder schlecht gepflegt wird, kann die Schwingungsemission abweichen. Dies kann das Expositionsniveau über die gesamte Arbeitszeit deutlich erhöhen.

Konformitätserklärung

Dieses Elektrowerkzeug wurde in Übereinstimmung mit den Vorschriften und Normen der europäischen Richtlinien sowie für die Kennzeichnung „UK Conformity Assessed“ entwickelt. Quality Department, Tacwise Group Plc – Großbritannien



WARNUNG! Lesen Sie vor Gebrauch alle Anweisungen sorgfältig durch, und stellen Sie sicher, dass Sie diese verstehen. Dies zu missachten kann zu einem Stromschlag, einer Feuer und/oder schwere Verletzungen führen. Bei Fragen zur Sicherheit dieses Elektrowerkzeugs senden Sie bitte eine E-Mail an service@tacwise.com.

Auspacken

- Nehmen Sie das Werkzeug und Zubehör vorsichtig aus der Verpackung.
- Überprüfen Sie das Werkzeug sorgfältig, um sicherzustellen, dass während des Transports keine Bruch- oder andere Schäden entstanden sind.
- Falls irgendwelche Teile beschädigt sind oder fehlen, senden Sie bitte eine E-Mail an service@tacwise.com, um Hilfe zu erhalten. Benutzen Sie das Werkzeug nicht bevor nicht die fehlenden oder beschädigten Teile ausgetauscht wurden. Nichtbeachtung kann zu Körperverletzungen führen.
- Obwohl alle Anstrengungen unternommen wurden, um zu gewährleisten, dass alle in diesem Handbuch enthaltenen Informationen genau sind, richtet sich die Tacwise-Richtlinie nach der kontinuierlichen Verbesserung unserer Produkte und daher behalten wir uns das Recht vor, die Produktspezifikation ohne vorherige Ankündigung zu ändern.

Allgemeine Sicherheitshinweise

Wichtig. Tacwise empfiehlt, dieses Elektrowerkzeug weder zu verändern noch für andere Anwendungen zu benutzen, als für die es entwickelt wurde. Jede derartige Änderung oder jeder Fehlgebrauch ist eine Zweckentfremdung, die zu gefährlichen Betriebsbedingungen und Körperverletzung führen kann. Wenn Sie sich über die jeweiligen Anwendungen nicht sicher sind, zögern Sie nicht, uns zu kontaktieren und wir werden Sie beraten.

Arbeitsbereich

- **Achten Sie darauf, dass Ihr Arbeitsbereich sauber und gut ausgeleuchtet ist.** Unordnung oder unbeleuchtete Arbeitsbereiche können zu Unfällen führen.
- **Halten Sie Kinder und Haustiere fern.** Alle Besucher sollten einen sicheren Abstand zum Arbeitsbereich einhalten.
- **Sicheres Arbeiten.** Verwenden Sie Klemmen oder einen Schraubstock, um das Werkstück zu halten. So bleiben beide Hände zur Bedienung des Elektrowerkzeugs frei.
- **Vermeiden Sie Gefahrenbereiche.** Verwenden Sie das Elektrowerkzeug nicht in feuchten oder nassen Umgebungen und setzen Sie es keinem Regen aus. Sorgen Sie für ausreichend Platz um den Arbeitsbereich herum. Arbeiten Sie mit dem Elektrowerkzeug nicht in explosionsgefährdeter Umgebung, in der sich brennbare Flüssigkeiten, Gase oder Stäube befinden. Elektrowerkzeuge erzeugen Funken, die den Staub oder die Dämpfe entzünden können.

Persönliche Sicherheit

- **Seien Sie aufmerksam.** Achten Sie darauf, was Sie tun, und gehen Sie mit Vernunft an die Arbeit mit einem Elektrowerkzeug. Bedienen Sie kein Elektrowerkzeug, wenn Sie müde sind oder unter dem Einfluss von Medikamenten, Alkohol oder Drogen stehen.
- **Tragen Sie angemessene Kleidung.** Tragen Sie keine lose Kleidung oder Schmuck, die sich in den beweglichen Teilen verfangen können. Es wird rutschfestes Schuhwerk empfohlen. Decken Sie langes Haar ab und rollen Sie lange Ärmel bis zum Ellenbogen hoch.
- **Arbeiten Sie nicht in Überreichweite oder auf instabilen Flächen.** Behalten Sie immer einen festen Stand und das Gleichgewicht.
- **Verwenden Sie Sicherheitsausrüstung.** Unter entsprechenden Bedingungen müssen Staubmaske, rutschfeste Sicherheitsschuhe, Schutzhelm oder Gehörschutz getragen werden. Tragen Sie immer eine Schutzbrille mit CE- oder UKCA-Kennzeichen. Normale Brillen haben nur schlagfeste Gläser; sie sind KEINE Schutzbrillen.

Sicherheit von Druckluftwerkzeugen

- **Verwenden Sie als Energiequelle für dieses Gerät niemals Sauerstoffbrenngase, Flaschengase oder Hochdruckgas.** Das Gerät kann explodieren und schwere Verletzungen herbeiführen.
- **Verlängerungskabel für den Außenbereich.** Wenn der Luftkompressor im Freien eingesetzt wird, verwenden Sie nur Verlängerungskabel mit abgedundeter Außenummantelung, die für den Einsatz im Freien beabsichtigt sind. Im Handbuch des Herstellers finden Sie das Standardmaß für den Durchmesser des Kabels, der für die Stromaufnahme des Kompressors erforderlich ist.
- **Achten Sie auf den Luftschlauch und seine Anschlüsse.** Stolpern Sie nicht über Schläuche. Vergewissern Sie sich, dass alle Verbindungen fest sitzen.
- **Verwenden Sie den richtigen Luftanschluss.** Der Anschluss am Gerät darf beim Trennen der Luftzufuhr nicht unter Druck stehen. Wenn das falsche Anschlussstück verwendet wird, kann das Werkzeug nach dem Trennen von der Luftzufuhr nach wie vor geladen und in der Lage sein, ein Befestigungselement auszutreiben.

- **Beim Anschließen der Luft.** Das Werkzeug kann die Nägel möglicherweise abfeuern, sobald Sie es an den Luftschlauch anschließen. Entfernen Sie daher alle Nägel, bevor Sie es an die Luft anschließen.
- **Drücken Sie beim Laden nicht auf den Auslöser.**
- **Wenn die Befestigungselemente verklemt sind,** trennen Sie das Gerät von der Luft und entfernen Sie die verklemtten Befestigungselemente.

Gebrauch und Pflege von Elektrowerkzeugen

- **NICHT auf harten Oberflächen** wie Gestein, Beton, Mauerwerk, Ziegelsteinen oder Stahl verwenden. Personenschäden oder Beschädigung des Elektrowerkzeugs könnten die Folge sein.
- **Aufbewahrung von Elektrowerkzeugen.** Alle Werkzeuge sollen in einem trockenen, verschlossenen Schrank, weg von Kindern und anderen ungeschulten Personen aufbewahrt werden.
- **Empfohlenes Zubehör.** Verwenden Sie nur Zubehör, das vom Hersteller für Ihr Modell empfohlen wird. Zubehör, das für ein Werkzeug geeignet sein kann, kann bei Verwendung an einem anderen Werkzeug zu Verletzungsgefahr führen.
- **Üben Sie auf das Elektrowerkzeug keine Gewalt aus.** Verwenden Sie das für Ihre Anwendung richtige Elektrowerkzeug. In dem Bereich, für den es konzipiert wurde, wird es die Arbeit besser und sicherer erledigen.
- **Verändern und zweckentfremden Sie das Elektrowerkzeug nicht.** Wird das Elektrowerkzeug für andere Arbeiten verwendet als für die es vorgesehenen ist, kann es zu einer Gefahrensituation kommen.
- **Halten Sie die Finger vom Auslöser fern, bis Sie bereit sind, die Schraube zu drehen.**
- **Sicheres Arbeiten.** Befestigen und sichern Sie das Werkstück mittels Zwingen oder auf andere Art und Weise an einer stabilen Unterlage. Wenn Sie das Werkstück nur mit der Hand oder gegen Ihren Körper halten, bleibt es instabil, was zum Verlust der Kontrolle führen kann.
- **Überprüfen Sie es auf beschädigte Teile.** Überprüfen Sie auf Fehlansrichtung oder Biegung beweglicher Teile, Bruch von Teilen und alle anderen Bedingungen, die den Betrieb von Elektrowerkzeugen beeinträchtigen könnten. Stellen Sie bei Beschädigung die Benutzung sofort ein und gewährleisten Sie, dass das Elektrowerkzeug vor erneutem Gebrauch repariert wird. Schlecht gewartete Elektrowerkzeuge können zu Unfällen führen.

Spezifische Sicherheitshinweise

- **Achten Sie auf versteckte Gefahr.** Verwenden Sie geeignete Detektoren, um festzustellen, ob Versorgungsleitungen (Strom, Gas oder Wasser) im Arbeitsbereich verborgen sind, oder erkundigen Sie sich beim örtlichen Versorgungsunternehmen.
- **Gehen Sie immer davon aus, dass das Werkzeug mit Befestigungselementen geladen ist.** Unvorsichtiger Umgang mit dem Werkzeug kann zu einem unerwarteten Abfeuern von Befestigungselementen und zu Körperverletzungen führen.
- **Aktivieren Sie das Elektrowerkzeug nur dann, wenn es mit dem Werkstück in Berührung kommt.** Durch unsachgemäße Bedienung oder wenn Sie die Sicherheitskontaktnase mit den Fingern drücken, können schwere Verletzungen auftreten.
- **Richten Sie ein Elektrowerkzeug niemals auf sich selbst oder auf eine andere Person.** Halten Sie das Gerät bei der Arbeit so, dass bei einem möglichen Rückstoß keine Verletzungen am Kopf oder am Körper auftreten können.
- **Treiben Sie keine Befestigungselemente auf anderen Befestigungselementen ein.**

- **Benutzen Sie dieses Werkzeug nicht, um Elektrokabel zu befestigen.** Dieses Werkzeug ist nicht für die Installationen von elektrischen Kabeln ausgelegt und kann elektrische Kabel beschädigen, was zu Verletzungen durch Stromschlag oder Brandgefahr führen kann.
- **Verwenden Sie nur die im Handbuch angegebenen Klammern.** Die Verwendung von Zubehöerteilen, die nicht für dieses Gerät vorgesehen sind, kann zu Verletzungen und/oder Schäden am Elektrowerkzeug führen.
- **Berühren Sie während des Gebrauchs keine Teile des Elektrowerkzeugmagazins oder der Nase.** Halten Sie nur den Griff oder das Werkzeuggehäuse.
- **Befestigung dünner Gegenstände.** Beim Durchdringen dünner Gegenstände ist besondere Vorsicht geboten, da dabei Personen oder Gegenstände, die sich hinter oder in unmittelbarer Nähe des Werkstücks befinden, verletzt werden oder Schaden nehmen können.
- **Benutzen Sie das Werkzeug niemals als Hammer.** Bei einem plötzlichen Aufschlag könnten sich die inneren Bauteile des Elektrowerkzeugs verschieben, was zu einer Verlagerung von Befestigungselementen und zu Verletzungen führen kann.
- **Demontieren Sie keine der Antriebsteile.**
- **Vor jeder Inbetriebnahme muss geprüft werden,** ob der Sicherheits- und Auslösemechanismus ordnungsgemäß funktioniert.
- **Lösen Sie das Elektrowerkzeug nie in den freien Raum oder in die Luft aus.**

Merkmale (Fig. A)

1. Wahlschalter für Auslösemodus
2. Auslöser
3. Schnellverschlussstecker (Euro-Norm)
4. Feeder-Stopper
5. Magazin
6. Feeder
7. Entriegelungsknopf
8. Nasenstück
9. Nasenplatte
10. Schnellverschluss-Nasenöffnung
11. Tiefeinstellrad
12. Luftabweiser

EINRICHTUNG

Ihr Werkzeug ist vollständig montiert, wenn Sie es erhalten. Befestigen Sie vor Gebrauch die Luftleitung und das gewünschte Luftsystemzubehör. Fig. B zeigt die empfohlene Zubehör und Anschlussreihenfolge. Stellen Sie sicher, dass der Luftschlauch drucklos ist, wenn Sie an der Luftleitung Verbindungsstücke anbringen oder entfernen.

Anschließen des Werkzeugs an eine Luftzufuhr (Fig. B)

- Stellen Sie fest, ob das Werkzeug Öl benötigt und geben Sie bei Bedarf zwei Tropfen Öl in den Luftstopfen, wie bei Figur B. Wenn Sie einen automatischen Inline-Öler verwenden, prüfen und füllen Sie gegebenenfalls Öl nach.
- Schalten Sie den Kompressor ein und stellen Sie den Regler auf den richtigen Druck für die Größe und den Typ des Befestigungselements ein.
- Verbinden Sie das Werkzeug mit der Luftzufuhr.

Laden des Werkzeugs mit Klammern (Fig. C)

HINWEIS: Schließen Sie das Werkzeug immer an die Luftversorgung an, bevor Sie Befestigungselemente laden, um Verletzungen durch unbeabsichtigtes Betätigen zu vermeiden. Beim erstmaligen Anschließen an die Luftversorgung kann es zu einem Auslösen des Geräts kommen.

- Verbinden Sie das Werkzeug mit dem Druckluftsystem.
- Ziehen Sie den Feeder (6) zurück zur Rückseite des Magazins, bis der Feeder am Feeder-Stopper (4) einrastet.

WARNUNG: Beim Zurückziehen steht der Feeder unter hohem Druck. Bitte führen Sie das Wiederbeladen und Entladen des Nachfüllmagazins mit äußerster Vorsicht durch.

- Legen Sie einen Heftklammerstreifen über die Schiene des Magazinkanals (5) und achten Sie darauf, dass der Heftklammerstreifen frei auf der Schiene gleitet.
- Drücken Sie zum Lösen leicht auf den Knopf am Einzug (7). Schieben Sie den Feeder (6) zurück, bis er mit der Rückseite der Befestigungen übereinstimmt.

Einstellung der Tiefe (Fig. D)

Die Eindringtiefe der Nägel kann mit dem Tiefeineinstellrad (11) eingestellt werden:

- **Die Nägel werden nicht tief genug eingetrieben:** Um die Eindringtiefe zu erhöhen, drehen Sie das Tiefeineinstellrad nach links. Oder
- **Die Nägel werden zu tief eingetrieben:** Um die Eindringtiefe zu verringern, drehen Sie das Tiefeineinstellrad nach rechts.
- Testen Sie die neue Eindringtiefe an einem Testwerkstück. Wiederholen Sie die oben genannten Schritte nach Bedarf.

Bedienung des Werkzeugs

Testen Sie vor Gebrauch die Eindringtiefe mit einem Probehohlzstück. Siehe Abschnitt EINSTELLEN DER TIEFE.

- Verbinden Sie das Werkzeug mit der Luftzufuhr. Achten Sie darauf, dass der Luftdruck im richtigen Bereich liegt, wie es im Abschnitt TECHNISCHE DATEN angegeben ist.
- Laden Sie die Befestigungselemente wie im Abschnitt LADEN DER BEFESTIGUNGSELEMENTE beschrieben HEFTKLAMMERN.
- Halten Sie das Hauptteil fest, drücken Sie den Nasenstück (8) an die Arbeitsfläche und betätigen Sie dann vorsichtig den Auslöser.
- Heben Sie das Werkzeug von der Arbeitsfläche ab.

Auslösemodus (Fig. E)

Das Werkzeug verfügt über zwei Antriebsmodi:

Einzelauslösung in Folge:

- Wählen Sie vor dem Auslösen den richtigen Modus, indem Sie den WAHLSCHALTER FÜR AUSLÖSEMODUS drehen (1).
- Drücken Sie das Werkzeug leicht in Richtung der Arbeitsfläche, bis das Nasenstück (8) eingedrückt ist.
- Drücken Sie dann den Auslöser, um die Befestigungselemente anzutreiben. Solange der Kontakt mit der Arbeitsfläche aufrechterhalten wird, treibt das Werkzeug bei jeder Betätigung des Auslösers eine Klammer ein.

Kontaktauslösung:

- Wählen Sie vor dem Auslösen den richtigen Modus, indem Sie den WAHLSCHALTER FÜR AUSLÖSEMODUS drehen (1).
- Drücken Sie den Auslöser und schlagen Sie das Nasenstück (8) wiederholt auf die Arbeitsfläche, während Sie den Auslöser gedrückt halten.
- Bei jedem Aufprall auf das Nasenstück (8) treibt das Werkzeug ein Befestigungselement ein.

HINWEIS: Der Luftabweiser (12) ist in der Richtung verstellbar und kann um 360° gedreht werden (Fig. F).

Entfernung von verklemmten Nägeln (Fig. G)

HINWEIS: Verklemmte Nägel müssen entfernt werden, bevor das Werkzeug weiter verwendet wird. Wenn Sie einen Nagel abzufeuern während das Werkzeug verklemmt ist, kann der Mechanismus beschädigt werden.

- Trennen Sie das Werkzeug vom Druckluftsystem.
 - Entfernen Sie alle unbenutzten Nägel aus dem Magazin-Kanal, dies sollte die Verklemmung von Nägeln beseitigen.
 - Entfernen Sie jede im Nasenstück eingeklemmte Nägel, indem Sie die Schnellverschluss-Nasenöffnung (10) öffnen.
 - Lösen Sie den Riegel an der Nasenplatte und öffnen Sie die Nasenplatte (9). Etwaige eingeklemmte Nägel sind nun sichtbar und können entfernt werden.
 - Schließen Sie die Nasenplatte und sichern Sie den Riegel, bevor Sie das Gerät wieder mit dem Druckluftsystem verbinden.
- VORSICHT:** Öffnen Sie niemals die Nasenöffnung, wenn sich Befestigungselemente im Magazinskanal befinden. Dies könnte zum Abfeuern von Nägeln aus der Vorderseite des Werkzeugs und zu schweren Verletzungen führen.
- Testen Sie nach dem Entfernen einer verklemmten Nagel oder Klammer immer sorgfältig die Funktion des Werkzeugs, bevor Sie mit der Arbeit fortfahren. Lassen Sie das Werkzeug von einem Tacwise Techniker oder einem autorisierten Servicevertreter warten, falls sich häufig Nägel im Nasenstück verklemmen.

Reguläre Pflege

- Für die beste Leistung ist eine häufige, aber nicht übermäßige Schmierung erforderlich. Öl, das über die Druckluftleitung zugeführt wird, schmirt die Innenteile. Es wird ein automatischer Airline-Öler empfohlen, aber Öl kann vor jeder Inbetriebnahme oder nach ca. 1 Stunde Dauerbetrieb manuell zugegeben werden. Es sind immer nur ein paar Tropfen Öl notwendig. Zu viel Öl sammelt sich im Inneren des Werkzeugs und wird während des Absaugzyklus ausgeblasen. **VERWENDEN SIE NUR ÖL FÜR PNEUMATISCHES WERKZEUG.** Verwenden Sie kein Reinigungsmittelöl oder Additive, da diese Schmierstoffe im Werkzeug einen beschleunigten Dichtungsverschleiß verursachen.
- Verwenden Sie auf allen beweglichen Oberflächen und Drehpunkten eine kleine Menge Öl.
- Schmutz und Wasser in der Luftzufuhr sind Hauptursachen für den Verschleiß von pneumatischen Werkzeugen. Für eine bessere Leistung und längere Betriebsdauer verwenden Sie einen Filter/Öler. Der Filter muss über eine für die jeweilige Anwendung ausreichende Durchflusskapazität verfügen. Für eine ordnungsgemäße Wartung Ihres Filters beachten Sie die Anweisungen des Herstellers.
- Um eine bessere und sicherere Leistung zu erzielen, halten Sie die Werkzeuge sauber. Verwenden Sie nicht brennbare Reinigungslösungen (VORSICHT: Solche Lösungen können den O-Ring und andere Werkzeugteile beschädigen) nur falls nötig - NICHT EINWEICHEN.

Problembeseitigung

Hören Sie sofort auf, das Werkzeug zu benutzen, wenn eines der folgenden Probleme auftritt. Es könnten schwere Personenschäden auftreten. Reparaturen oder Ersatzteile dürfen nur von Fachpersonal oder einem autorisierten Servicecenter durchgeführt werden.

PROBLEM	PROBLEMURSACHE	LÖSUNG
Luftaustritt im Auslösebereich	1. Der O-Ring im Auslöseventil ist beschädigt. 2. Der Kopf des Auslöseventils ist beschädigt. 3. Auslöseventilschaft, Dichtung oder O-Ring ist beschädigt.	1. Prüfen und ersetzen Sie den O-Ring. 2. Prüfen und ersetzen Sie den Kopf des Auslöseventils. 3. Prüfen und ersetzen Sie die Auslöseventilstange, die Dichtung oder den O-Ring.
Luft tritt zwischen Gehäuse und Frontplatte aus	Beschädigter Kolben-O-Ring oder Dämpfer.	Prüfen und ersetzen Sie den O-Ring oder Dämpfer.
Luftaustritt zwischen Gehäuse und Zylinderdeckel	1. Schraube locker. 2. Beschädigte Dichtung.	1. Ziehen Sie die Schrauben an. 2. Prüfen und ersetzen Sie die Dichtung.
Die Klinge treibt das Befestigungselement zu tief ein	1. Verschlossene Dämpfer. 2. Der Luftdruck ist zu hoch.	1. Ersetzen Sie den Dämpfer. 2. Stellen Sie den Luftdruck ein.
Das Werkzeug arbeitet langsam oder hat einen Leistungsverlust	1. Zu wenig Öl. 2. Unzureichende Luftzufuhr. 3. Feder im Zylinderdeckel gebrochen. 4. Die Absaugöffnung im Zylinderdeckel ist blockiert.	1. Schmieren Sie gemäß den Anweisungen. 2. Überprüfen Sie die Luftzufuhr. 3. Ersetzen Sie die Feder. 4. Ersetzen Sie beschädigten Innenteile.
Werkzeug überspringt ein Befestigungselement	1. Verschlossene Dämpfer oder beschädigte Feder (53). 2. Schmutz in der Frontplatte. 3. Unzureichender Luftstrom zum Werkzeug. 4. Verschlossene oder trockener O-Ring am Kolben. 5. Beschädigter O-Ring am Auslöseventil. 6. Zylinderdeckeldichtung ist undicht.	1. Ersetzen Sie den Dämpfer oder die Druckfeder. 2. Reinigen Sie den Eintriebskanal der Frontplatte. 3. Überprüfen Sie die Schlauch- und Kompressor-Anschlussstücke. 4. Ersetzen und schmieren Sie den O-Ring. 5. Ersetzen Sie den O-Ring. 6. Ersetzen Sie die Dichtung.
Die Befestigungselemente sind verklemmt	1. Die Verbindungsführung ist verschlissen. 2. Die Befestigungselemente haben die falsche Größe oder sind beschädigt. 3. Die Magazin- oder Frontplattenschrauben sind lose. 4. Die Klinge in der Kolbenbauartfertigung ist beschädigt.	1. Ersetzen Sie die Gelenkführung. 2. Verwenden Sie die empfohlenen und unbeschädigte Befestigungselemente. 3. Ziehen Sie die Schrauben an. 4. Ersetzen Sie die Kolbenbauartfertigung.
Das Werkzeug führt die Befestigung nicht vollständig durch	1. Verschlossene Klinge in der Kolbenbauartfertigung. 2. Fehlender Strom. 3. Langsamer Zyklus und Leistungsverlust.	1. Ersetzen Sie die Kolbenbauartfertigung. 2. Stellen Sie den Luftdruck auf einen ausreichenden Wert ein. 3. Prüfen Sie die Zylinderkappenfeder auf gebrochene Spulen oder reduzierte Länge. Überprüfen Sie, ob die Absaugöffnung der Zylinderkappe eingeschränkt ist.

MANUEL DE L'OPÉRATEUR

Agrafeuse Pneumatique Professionnelle 50 mm

F1450V



FIG. A

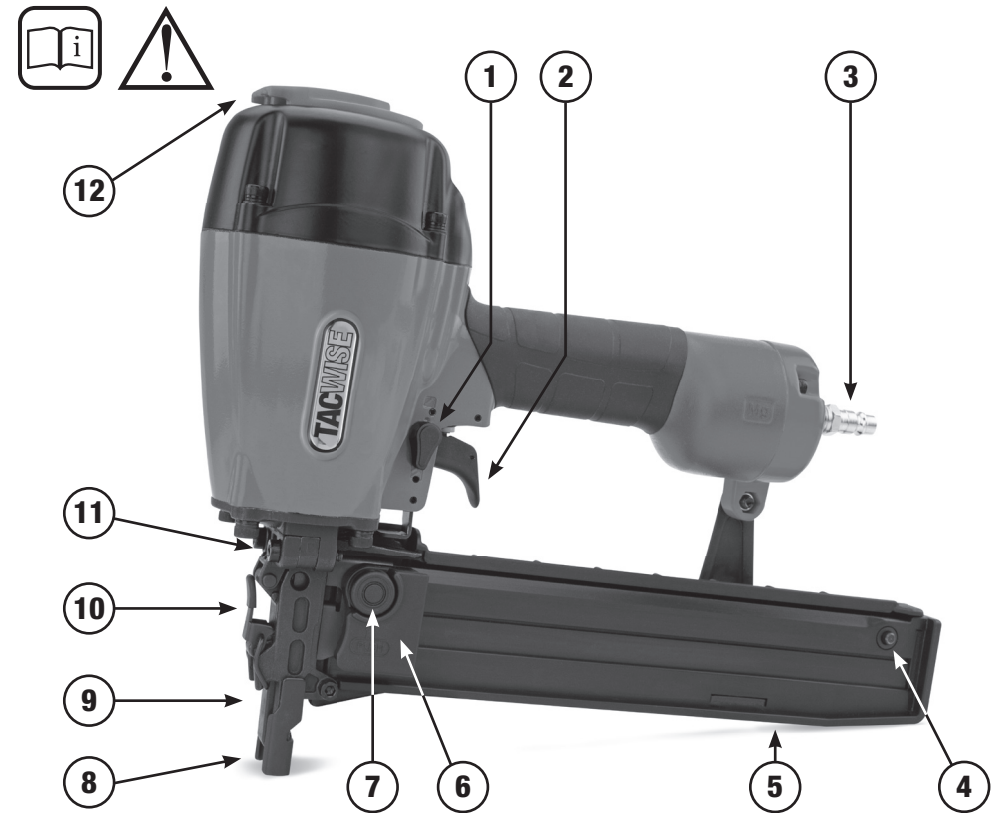

Pour consulter ce manuel de l'opérateur dans d'autres langues, visitez : tacwise.com/manuals



IMPORTANT



Avant toute utilisation, veuillez vous assurer que la personne utilisant l'équipement a soigneusement lu et compris ces instructions.

FIG. B - CONNECTING A TOOL TO THE AIR SUPPLY

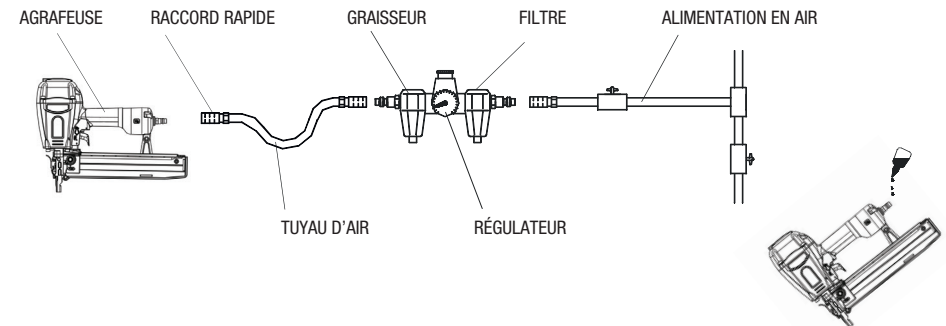

FIG. C - CHARGER L'OUTIL AVEC LES AGRAFES

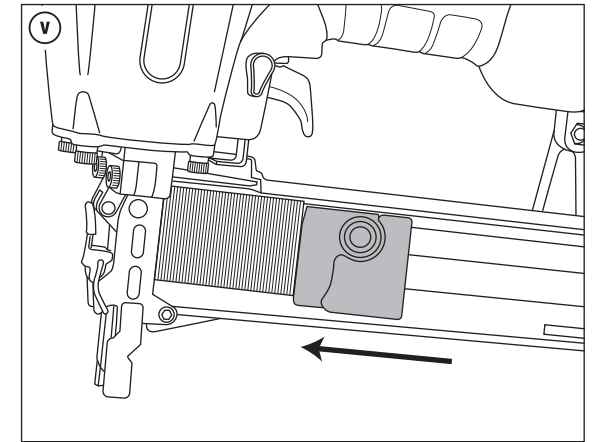
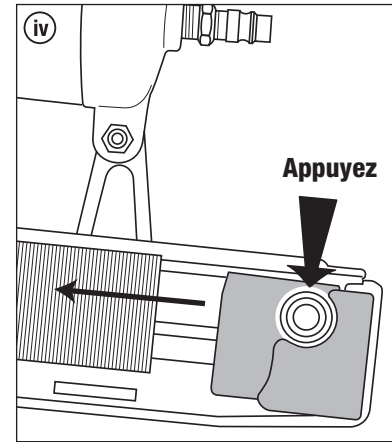
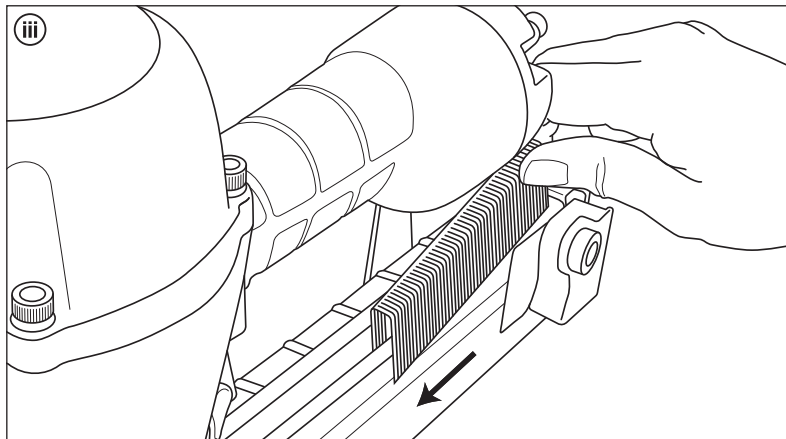
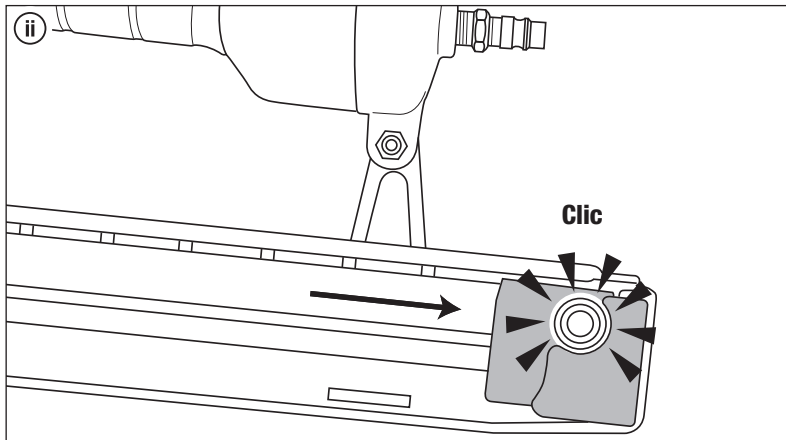
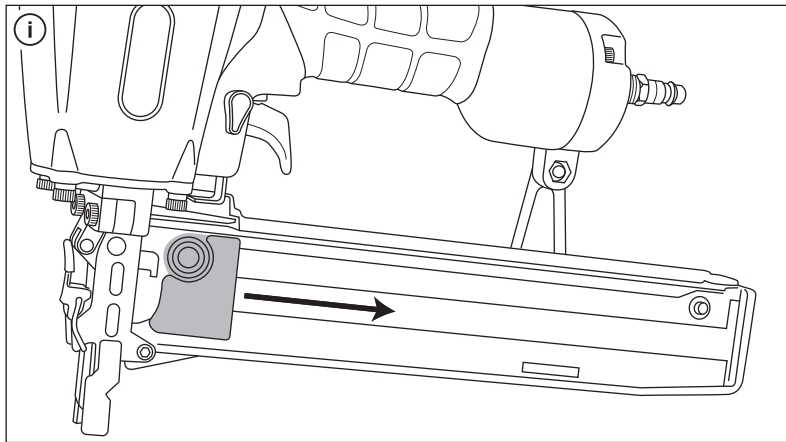

FIG. D - RÉGLER LA PROFONDEUR

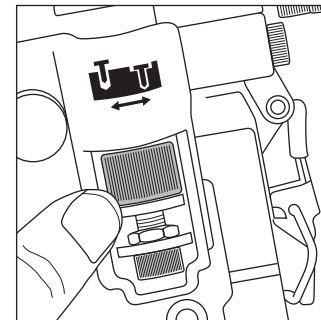

FIG. E - MODES DE TIR

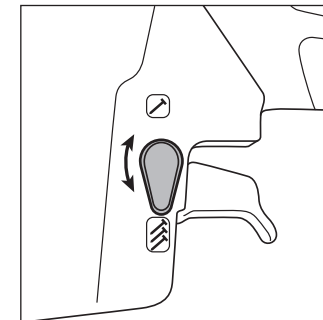

FIG. F - DÉFLECTEUR D'AIR

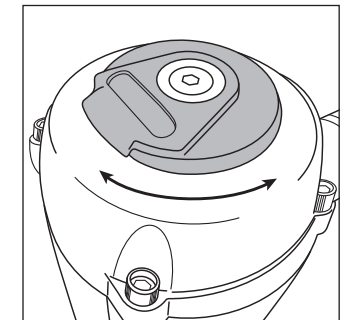
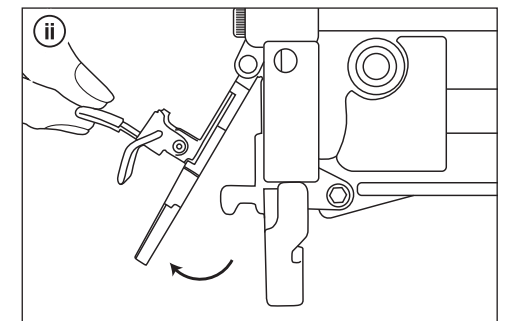
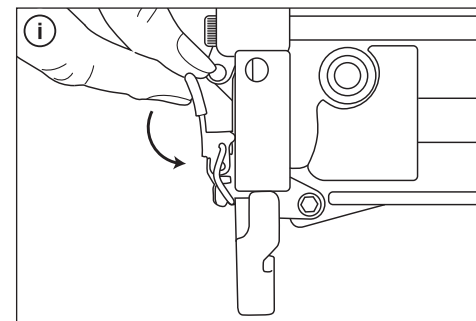

FIG. G - RETIRER UNE ATTACHE COINCÉE



FR Agrafeuse Pneumatique Professionnelle 50 mm F1450V

Félicitations!

d'avoir fait l'acquisition de votre outil Tacwise. Si vous utilisez votre outil conformément à nos consignes de sécurité et d'utilisation, il fonctionnera de manière optimale sur le long terme. **Conservez cette notice d'utilisation pour future référence**

Données Techniques

Caractéristique	Valeur
Pression d'air en fonctionnement minimal	70psi
Pression d'air en fonctionnement maximal	120psi
Type d'agrafes	Agrafes 14 Tacwise
Longueur des agrafes	19mm (3/4") – 50mm (2")
Capacité du chargeur	160 Agrafes
Entrée d'air	1/4" NPT
Consommation d'air	4,2 PCM @ 90psi
Poids	2,58 kg
Niveau d'émission de vibrations*	2,279 m/s ²

* Le niveau d'émission de vibrations indiqué reflète les principales applications de l'outil. Toutefois, l'émission de vibrations peut varier selon les cas d'utilisation, avec différents accessoires ou un mauvais entretien. Ceci peut accroître considérablement le niveau d'exposition lors du fonctionnement de l'outil.

Déclaration de Conformité

Cet outil a été conçu conformément aux Réglementations et Normes des Directives Européennes et aux Normes Britanniques d'Évaluation. Département de Qualité, Tacwise PLC - Royaume-Uni



AVERTISSEMENT! Bien lire et comprendre toutes les consignes de sécurité avant d'utiliser ce produit.

Tout manquement à ces consignes peut provoquer un feu et/ou des dommages corporels graves. Pour toute questions reliée aux consignes de sécurité de cet outil, veuillez contacter service@tacwise.com.

Déballage

- Retirez soigneusement l'outil et ses accessoires de la boîte.
- Examinez l'outil pour vérifier qu'il n'a pas été endommagé lors du transport.
- En cas de pièces endommagées ou manquantes, veuillez envoyer un courriel à service@tacwise.com pour obtenir de l'aide. Ne pas opérer cet outil avant que les pièces endommagées soient remplacées. Le non-respect de cette consigne peut occasionner des dommages corporels.
- Bien que tout ait été mis en œuvre pour assurer l'exactitude des informations contenues dans cette notice, Tacwise s'engage à améliorer continuellement ses produits et, à ce titre, se réserve le droit de modifier les spécifications du produit sans préavis.

Consignes Générales de Sécurité

Important. Tacwise conseille de ne pas modifier cet outil et de ne pas l'utiliser pour des applications autres que celles pour lesquelles il a été conçu. Toute altération ou modification constitue une mauvaise utilisation pouvant provoquer des dommages corporels. En cas de doute concernant ses applications, n'hésitez pas à nous contacter pour des conseils.

Zone de Travail

- Conservez une zone de travail propre et bien éclairée.** Les zones de travail encombrés et peu éclairées sont propices aux accidents.
- Tenez les enfants et les animaux domestiques à l'écart.** Tous les observateurs doivent maintenir une distance de sécurité de la zone de travail.
- Sécurisez l'objet de travail.** Utilisez des pinces ou un étai pour immobiliser l'objet. De cette façon, les deux mains sont libres pour actionner l'outil.
- Évitez les zones de travail à risque.** Ne pas utiliser les outils électriques dans des lieux humides ou sujets à l'humidité et ne pas les exposer à la pluie. Prévoyez un espace suffisant autour de la zone de travail. Ne pas utiliser dans des environnements où l'atmosphère est potentiellement explosive, comme en présence de liquides inflammables, de gaz ou de poussières ; les outils à alimentation peuvent provoquer des étincelles qui peuvent enflammer la poussière ou les émanations environnantes.

Sécurité Personnelle

- Restez vigilant.** Faites toujours attention aux gestes effectués et faites preuve de bon jugement. Ne pas utiliser cet outil en cas de fatigue ou sous l'influence de médicaments, d'alcool ou de drogues.
- Portez des vêtements appropriés.** Ne pas porter de vêtements amples ou de bijoux qui peuvent s'accrocher dans les pièces mobiles. Le port de chaussures antidérapantes est recommandé. Attachez ou couvrez les cheveux longs et retroussez les manches longues au-dessus du coude.
- Ne pas trop s'approcher ou utiliser sur des surfaces instables.** Conservez une bonne stabilité et un bon équilibre.
- Utilisez l'équipement de sécurité.** Pour des raisons de sécurité, le port d'un masque anti-poussière, de chaussures de sécurité antidérapantes, d'un casque de protection ou d'une protection auditive est obligatoire. Toujours porter des lunettes de sécurité approuvées CE ou UKCA. Les lunettes de vue ordinaires sont seulement munies de verres résistants aux impacts ; ce ne sont PAS des lunettes de sécurité.

Sécurité des Outils Pneumatiques

- Il est interdit d'utiliser des gaz combustibles à l'oxygène, des gaz en bouteille ou du gaz comprimé à haute pression comme source d'alimentation pour cet outil.** L'outil peut exploser et provoquer des blessures graves.
- Rallonges pour l'extérieur.** Lorsque le compresseur d'air est utilisé à l'extérieur, n'utilisez que des rallonges à gaine arrondie faites pour l'extérieur. Voir le mode d'emploi du fabricant concernant l'AWG requis pour l'ampérage du compresseur.
- Portez une attention particulière au tuyau d'air et à ses raccords.** Ne trébuchez pas sur les tuyaux. Assurez-vous que tous les raccords soient bien serrés.
- Utilisez le bon connecteur d'air.** Le connecteur se trouvant sur l'outil ne doit pas retenir la pression lorsque le conduit d'air est débranché. Si un mauvais raccord est utilisé, l'outil peut être rempli d'air après avoir été débranché et être encore capable de déclencher un clou.

- Lors de la connexion de l'air.** L'outil peut possiblement déclencher les agrafes dès qu'il est branché à une prise d'air. Par conséquent, enlever toutes les agrafes avant de brancher l'outil à l'air.
- Ne PAS appuyer sur la gâchette lors du chargement.**
- Si les agrafes sont coincées,** débranchez l'outil de l'air et retirez les agrafes coincées.

Utilisation et Entretien de l'outil à Alimentation

- Ne pas utiliser sur des surfaces dures** comme la roche, le béton, la maçonnerie, la brique ou l'acier. Vous risqueriez de vous blesser ou d'endommager l'outil.
- Entreposez les outils à alimentation.** Tous les outils non utilisés doivent être entreposés dans un placard sec et verrouillé, hors de la portée des enfants et d'autres personnes inexpérimentées.
- Accessoires recommandés.** Utilisez seulement les accessoires recommandés par le fabricant. Les accessoires adaptés à un outil peuvent présenter un risque de blessure s'ils sont utilisés sur un autre outil.
- Ne pas forcer l'outil à alimentation.** Utilisez l'outil approprié à votre utilisation. L'outil est plus efficace et plus sûr lorsqu'il est utilisé à la vitesse pour laquelle il a été conçu.
- Ne pas altérer ou utiliser l'outil de façon inappropriée.** Toute utilisation de l'outil à des fins autres que celles prévues peuvent provoquer des situations risquées.
- Tenez les doigts éloignés de la gâchette jusqu'à ce que l'on soit prêt à agraffer.**
- Sécurisez la pièce.** Utilisez des pinces ou tout autre accessoire permettant de fixer et de maintenir la pièce sur une plateforme stable. Tenir la pièce manuellement ou contre son corps est dangereux et peut mener à une perte de contrôle.
- Vérifiez si les pièces sont endommagées.** Observez le mauvais alignement, le grippage ou le bris des pièces mobiles et toute autre condition pouvant affecter le fonctionnement de l'outil. En cas de bris, cessez immédiatement l'utilisation et faire réparer l'outil avant de l'utiliser à nouveau. Un mauvais entretien des outils à alimentation peut entraîner des accidents.

Précautions de Sécurité Spécifiques

- Attention aux dangers cachés.** Utilisez des détecteurs appropriés pour déterminer si des lignes de services publics (électricité, gaz ou eau) sont dissimulées dans la zone de travail ou appeler votre fournisseur d'électricité local pour obtenir de l'aide.
- Toujours supposer que l'outil est chargé d'agrafes.** Manipuler l'outil négligemment peut entraîner un déclenchement inattendu des agrafes et occasionner des dommages corporels.
- Ne pas mettre l'outil en marche jusqu'à qu'il soit en contact avec la pièce de travail.** Des blessures graves peuvent survenir en cas d'enfoncement du cran de sécurité avec les doigts ou de mauvaise utilisation.
- Ne jamais pointer un outil sur soi-même ou une autre personne.** Lorsque l'outil est en marche, manipulez l'outil de manière à ce qu'en cas de recul, aucune blessure à la tête ou au corps ne puisse être causée.
- Ne pas enfoncer des agrafes sur le dessus d'autres agrafes.**
- Ne pas utiliser cet outil pour poser des câbles électriques.** Cet outil n'a pas été conçu pour l'installation de câbles électriques et pourrait les endommager, ce qui risque de causer un choc électrique ou un incendie.
- Utilisez seulement les agrafes spécifiés dans la notice d'utilisation.** L'utilisation d'accessoires non adaptés à cet outil peut entraîner des dommages corporels et/ou endommager l'outil électrique.

- Ne touchez aucune pièce du chargeur ou de la buse de l'outil en cours de fonctionnement.** Tenez l'outil que par sa poignée ou son boîtier.
- Fixation des objets minces.** Faire particulièrement attention à la pénétration possible d'objets minces, car cela peut causer des dommages à quiconque ou à quoi que ce soit se trouvant derrière la pièce ou dans la zone immédiate de travail.
- Ne jamais utiliser cet outil comme marteau.** De tels impacts sont capable d'endommager le composants intérieurs avec pour conséquence le déclenchement involontaire d'agrafes ainsi que des dommages corporels.
- Ne démontez aucune pièce de la motrice.**
- Avant chaque opération,** vérifiez que le mécanisme de déclenchement et de sécurité fonctionne correctement.
- Ne jamais actionner l'outil dans un espace libre ou dans l'air.**

Caractéristiques (Fig. A)

- Sélection du mode de tir
- Gâchette
- Raccord à dégagement rapide (Fixation Euro)
- Bouchon d'alimentation
- Chargeur
- Alimentation
- Bouton de relâchement d'alimentation
- Embout frontal
- Plaque de nez
- Plaque frontale avec un système de dégagement rapide
- Molette de réglage de profondeur
- Déflecteur d'air

Mise en Place

Votre pistolet à air est complètement assemblé lorsque vous le recevez. Avant d'utiliser l'outil, reliez la conduite d'air et les accessoires désirés. Voir la Figure B pour les accessoires recommandés et l'ordre de raccordement. Veillez à ce que le tuyau d'air soit dépressurisé lors de l'installation ou du retrait des adaptateurs de la conduite d'air.

Connection de l'outil au Conduit d'air (Fig. B)

- Vérifiez si l'outil a besoin d'huile et, si nécessaire, déposez deux gouttes d'huile dans le bouchon d'air comme illustré à la Fig. B. Si vous utilisez un graisseur automatique, vérifiez et ajoutez de l'huile.
- Mettez le compresseur en marche et ajustez le régulateur à la pression appropriée selon la taille et le type d'agrafes utilisés.
- Raccordez l'outil au conduit d'air.

Charger l'outil avec les Agrafes (Fig. C)

REMARQUE : Connectez toujours l'outil à l'alimentation d'air avant de charger les fixations pour éviter les blessures causées par un cyclisme involontaire. L'outil peut en certain cas se déclencher lorsqu'il est connecté pour la première fois à l'alimentation d'air.

- Connectez l'outil au système d'air comprimé.
- Tirez le chargeur (6) vers l'arrière du magasin jusqu'à ce qu'il se verrouille en place sur la butée du chargeur (4)

AVERTISSEMENT: Alimentateur sous haute pression lorsqu'il est tiré vers l'arrière. Soyez prudent lors du chargement de l'outil.

- Placez une bande d'agrafes sur le rail du canal du magasin (5), en vous assurant que la bande d'agrafes glisse librement sur le rail.
- Appuyez doucement sur le bouton du chargeur (7) pour le libérer. Faites glisser le chargeur (6) vers l'arrière jusqu'à ce qu'il s'aligne avec l'arrière des fixations.

Réglage de la Profondeur (Fig. D)

La profondeur d'enfoncement des agrafes peut être réglée en utilisant la mollette (11):

- **Les agrafes ne sont pas suffisamment enfoncées :** Pour augmenter la profondeur des agrafes, faites tourner la mollette vers la gauche.

ou

- **Les agrafes sont trop enfoncées:** Pour réduire la profondeur des agrafes, faites tourner la mollette vers la droite.
- Faites un essai pour vérifier la profondeur. Répétez les étapes ci-dessus si nécessaire.

Utilisation de l'outil

Avant l'utilisation, testez la profondeur d'enfoncement sur une simple pièce de bois. Voir la section RÉGLAGE DE LA PROFONDEUR.

- Raccordez l'outil à l'alimentation d'air. Assurez-vous que la pression d'air corresponde à la pression indiquée sous la section DONNÉES TECHNIQUES.
- Chargez les agrafes comme indiqué ci-dessus dans la section CHARGER L'OUTIL AVEC LES AGRAFES.
- Tenez le corps de l'outil droit, appuyez le nez (8) sur la surface de travail, puis appuyez doucement sur la gâchette pour enfoncer l'agrafe.
- Retirez l'outil de la surface de travail.

Modes de Tir (Fig. E)

L'outil possède deux modes de tir :

Mode de tir séquentiel:

- Choisissez le mode de tir approprié en faisant tourner le sélecteur de mode tir (1).
- Poussez légèrement l'outil vers la surface de travail jusqu'à ce que le nez (8) soit enfoncé.
- Ensuite, appuyez sur la gâchette pour enfoncer les agrafes. Pendant qu'il reste en contact avec la surface de travail, l'outil enfoncera une agrafe à chaque fois que la gâchette est appuyée.

Mode de déclenchement au contact:

- Choisissez le mode de tir approprié en faisant tourner le sélecteur de mode tir (1).
- Appuyez sur la gâchette et, tout en maintenant la gâchette enfoncée, frappez à plusieurs reprises le nez (8) sur la surface de travail.
- L'outil enfoncera une agrafe à chaque fois que le nez (8) est impacté.

REMARQUE : Le déflecteur d'air (12) est directionnel et peut pivoter sur 360° (Fig. F).

Retirer une Agrafe Coincée (Fig. G)

REMARQUE : Toute agrafe coincée doit être retirée avant d'utiliser l'outil à nouveau. Si l'outil continue d'être utilisé alors qu'il y a une agrafe coincée, cela pourrait endommager le mécanisme.

- Débranchez l'outil du système d'air comprimé.
- Retirez toutes les agrafes du chargeur, cela devrait permettre d'enlever celles qui sont coincées.
- Retirez toutes les agrafes coincées du nez en ouvrant la porte du nez à dégagement rapide (10).
- Relâchez le loquet de la porte avant et ouvrez la plaque avant (9). Toute agrafe coincée sera visible et pourra être enlevée.
- Fermez la plaque avant et verrouillez le loquet avant de vous reconnecter au système d'air.

ATTENTION: Ne jamais relâcher le bec s'il y a des agrafes dans le chargeur. Cela pourrait déclencher une agrafe et causer des blessures graves.

- Après le retrait d'une agrafe coincée, testez toujours soigneusement le fonctionnement de l'outil avant de procéder

à tout travail. Si des attaches se coincent régulièrement dans le bec, envoyez votre outil en révision auprès d'un ingénieur Tacwise ou d'un réparateur agréé.

Entretien Régulier

- Une lubrification fréquente, mais non excessive, est nécessaire pour obtenir des performances optimales. L'huile ajoutée par la conduite d'air permettra de lubrifier les pièces internes. Un graisseur automatique est recommandé, mais l'huile peut être ajoutée manuellement avant chaque utilisation ou après environ 1 heure d'utilisation continue. Quelques gouttes d'huile à la fois sont nécessaires. Une trop grande quantité d'huile s'accumulera à l'intérieur de l'outil et sera expulsée pendant le cycle d'échappement. UTILISEZ UNIQUEMENT DE L'HUILE POUR OUTILS PNEUMATIQUES.
- N'utilisez pas d'huile détergente ou d'additifs, car ces lubrifiants provoqueront une usure accélérée du joint de l'outil.
- Utilisez une petite quantité d'huile sur toutes les surfaces en mouvement et pivotantes.
- La présence de saleté et d'eau à l'intérieur du conduit d'air est la principale cause d'usure des outils pneumatiques. Utilisez un filtre/graisseur pour de meilleures performances et une meilleure durée de vie. Le filtre doit avoir un débit suffisant pour une application spécifique. Consultez les instructions du fabricant pour un entretien adéquat de votre filtre.
- Gardez les outils propres pour des performances optimales et sécurisées. Utilisez des solutions de nettoyage ininflammables (AVERTISSEMENT : Ces solutions peuvent endommager le joint torique et autres parties de l'outil) seulement si nécessaire - NE PAS TREMPER.

En cas de Problèmes

Cessez immédiatement l'utilisation de l'outil si l'un des problèmes suivants survient. Des risques de blessures graves pourraient survenir. Les réparations ou remplacements doivent être uniquement effectués par une personne qualifiée ou un centre de service agréé.

PROBLÈME	ORIGINE DU PROBLÈME	SOLUTION
Fuite d'air dans la zone de déclenchement	<ol style="list-style-type: none"> 1. L'anneau torique de la valve de déclenchement est endommagé. 2. La tête de la valve de déclenchement est endommagée. 3. La valve du déclencheur, les joints ou le joint torique sont endommagés. 	<ol style="list-style-type: none"> 1. Vérifiez et remplacez le joint torique. 2. Vérifiez et remplacez la tête de la valve à déclenchement. 3. Vérifiez et remplacez la tige de la valve à déclenchement, le joint ou le joint torique.
Fuite d'air entre le corps et la plaque frontale	Endommagement du joint torique ou de l'amortisseur.	Vérifiez et remplacez le joint torique ou l'amortisseur.
Fuite d'air entre le corps de l'outil et le bouchon du cylindre	<ol style="list-style-type: none"> 1. Vis desserrée. 2. Joint endommagé. 	<ol style="list-style-type: none"> 1. Serrez les vis. 2. Vérifiez et remplacez le joint.
La lame de frappe enfonce les agrafes trop profondément	<ol style="list-style-type: none"> 1. Amortisseur usé. 2. La pression d'air est trop élevée. 	<ol style="list-style-type: none"> 1. Remplacez l'amortisseur. 2. Ajustez la pression de l'air.
Fonctionnement lent ou perte de puissance	<ol style="list-style-type: none"> 1. Huile insuffisante. 2. Alimentation d'air insuffisante. 3. Ressort cassé dans le cylindre. 4. L'orifice d'échappement dans le cylindre est bloqué. 	<ol style="list-style-type: none"> 1. Lubrifiez en suivant les instructions. 2. Vérifiez l'alimentation d'air. 3. Remplacez le ressort. 4. Remplacez les pièces internes endommagées.
L'outil passe une agrafes	<ol style="list-style-type: none"> 1. Amortisseur usé ou ressort endommagé. 2. Saleté dans la plaque frontale. 3. Débit d'air inadéquat vers l'outil. 4. Joint torique usé ou sec sur le piston. 5. Joint torique endommagé sur la valve à déclenchement. 6. Fuite du joint au niveau du cylindre. 	<ol style="list-style-type: none"> 1. Remplacez l'amortisseur ou les ressorts. 2. Nettoyez le canal d'entraînement de la plaque frontale. 3. Vérifiez les raccords du tuyau et du compresseur. 4. Remplacez le joint torique ou lubrifiez-le. 5. Remplacez le joint torique. 6. Remplacez le joint.
Les clous se retrouvent coincés	<ol style="list-style-type: none"> 1. Le joint de guidage est usé. 2. Les clous sont de mauvaise taille ou endommagés. 3. Les vis du chargeur ou de la plaque frontale sont desserrées. 4. La lame de l'ensemble à piston est endommagée. 	<ol style="list-style-type: none"> 1. Remplacez le joint de guidage. 2. Utilisez les clous recommandés et en bon état. 3. Serrez les vis. 4. Remplacez l'ensemble à piston.
L'outil ne tire pas complètement l'agrafe	<ol style="list-style-type: none"> 1. La lame de l'ensemble à piston est usée. 2. Manque de puissance. 3. Cycle lent et perte de puissance. 	<ol style="list-style-type: none"> 1. Remplacez l'ensemble à piston. 2. Ajustez la pression d'air au niveau adéquat. 3. Vérifiez le ressort du cylindre pour voir s'il y a des bobines cassées ou de longueur réduite. Vérifier si l'orifice d'échappement du cylindre est bloqué.

MANUAL DEL OPERADOR

50mm Grapadora Neumática Profesional

F1450V



FIG. A

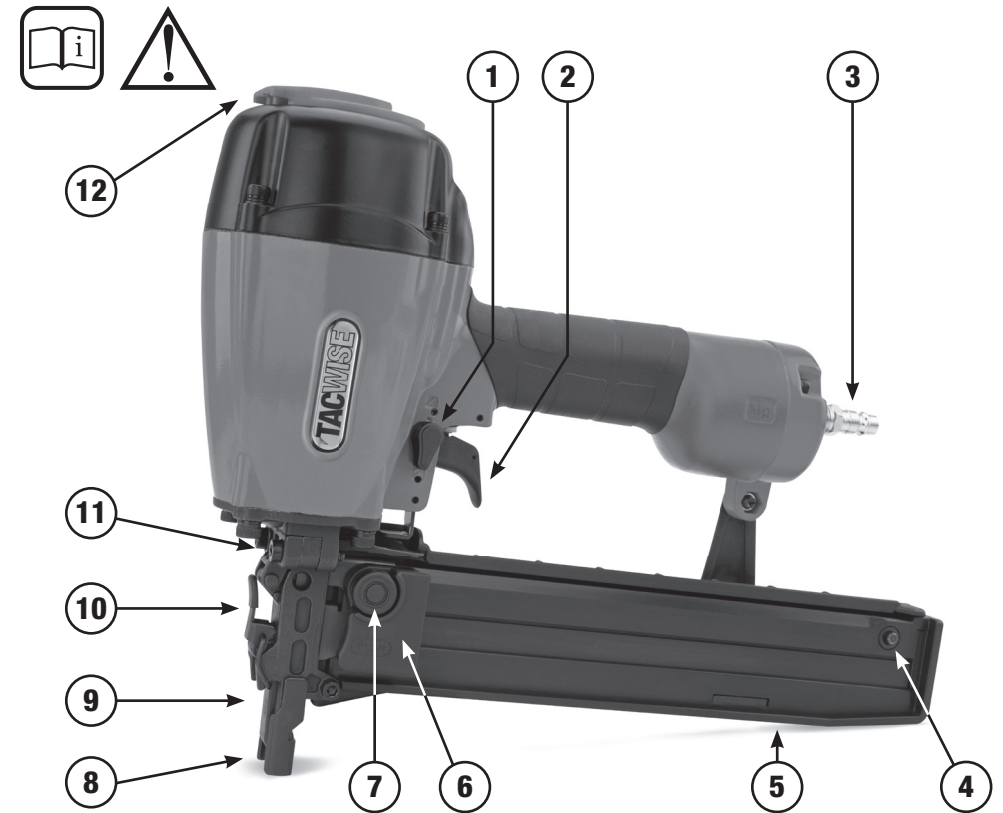

Para ver el manual del operador en otros idiomas, visite: tacwise.com/manuals



IMPORTANTE



Asegúrese que la persona que use esta herramienta haya leído detenidamente y entendido estas instrucciones.

FIG. B - CONEXIÓN DE UNA HERRAMIENTA AL SUMINISTRO DE AIRE

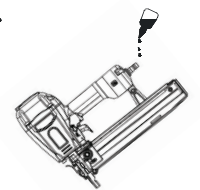
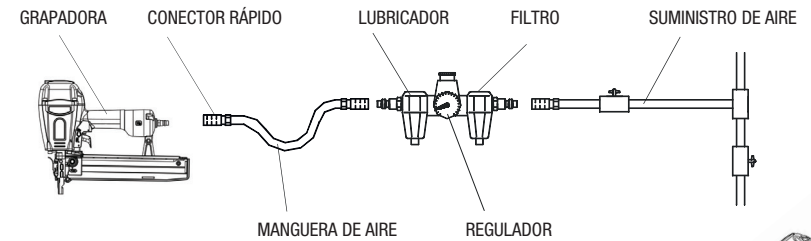

FIG. C - CARGAR LA HERRAMIENTA CON GRAPAS

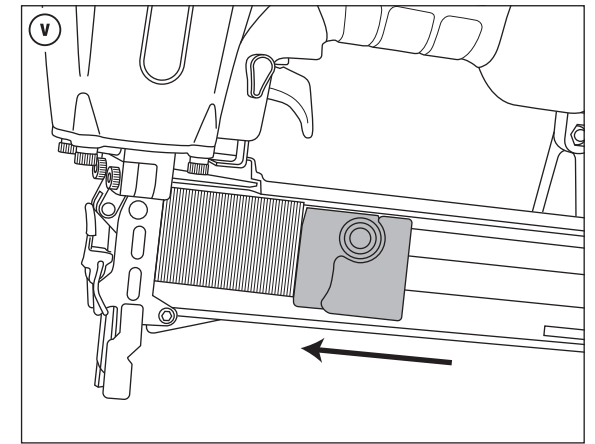
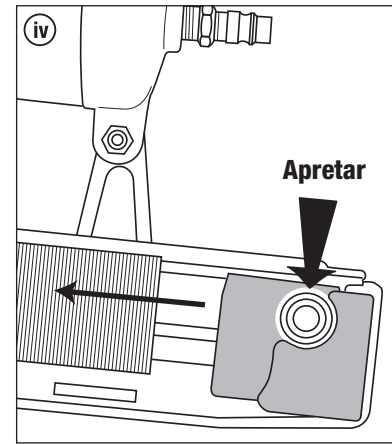
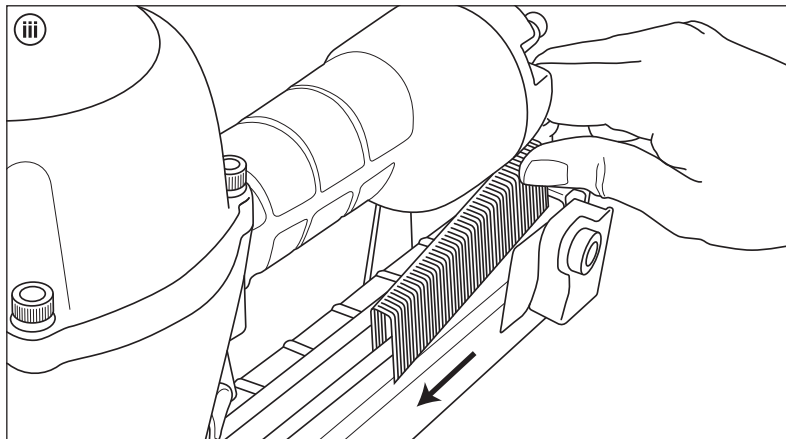
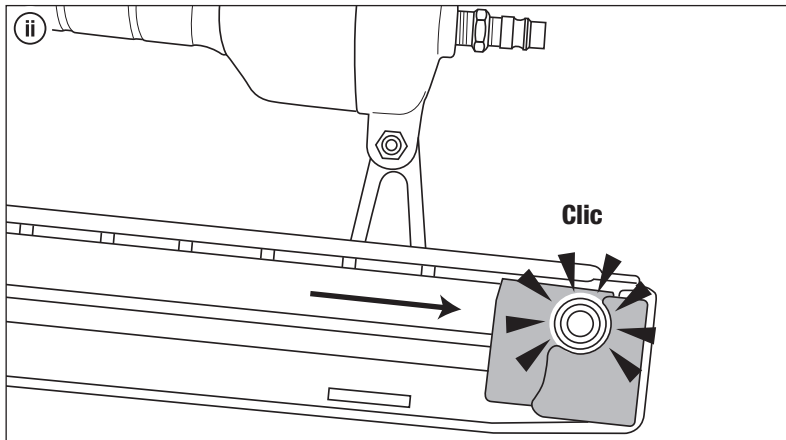
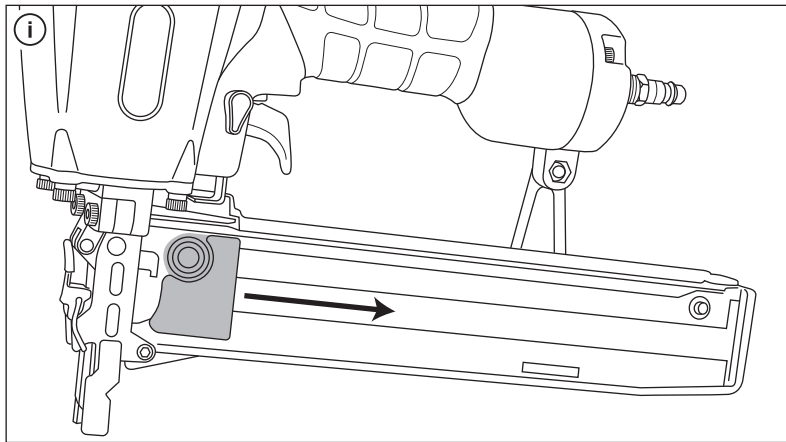

FIG. D - AJUSTE DE LA PROFUNDIDAD

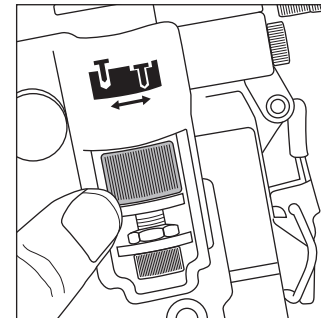

FIG. E - MODO DE DISPARO

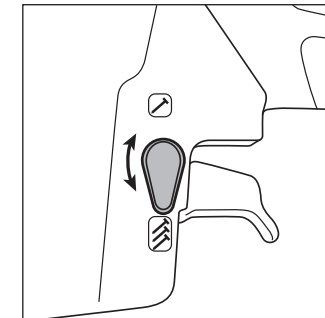

FIG. F - DEFLECTOR DE AIRE

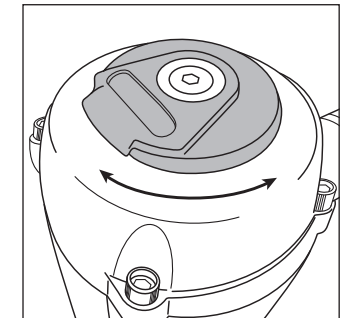
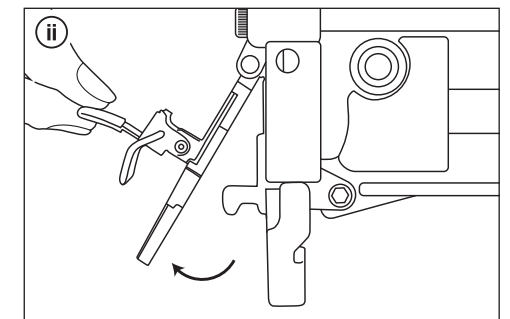
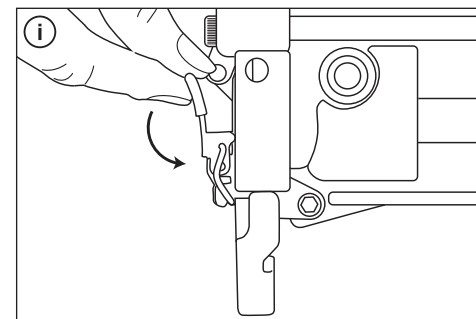

FIG. G - DESATASCAR FIJACIONES BLOQUEADAS



ES 50 mm Grapadora Neumática Profesional F1450V
¡Felicitaciones!

Por la compra de su herramienta neumática Tacwise. Su herramienta funcionará satisfactoriamente y durante mucho tiempo si la utiliza según nuestras Instrucciones de Funcionamiento y Seguridad.

Guarde este manual para consulta futura
Datos técnicos

Características	Valor
Presión neumática mínima de funcionamiento	70 psi
Presión neumática máxima de funcionamiento	120 psi
Tipo de grapa	Tacwise Serie 14
Longitud de grapa	19 mm (3/4") – 50 mm (2")
Capacidad del cargador	160 grapas
Entrada de aire	1/4" NPT
Consumo de aire	4.2 CFM @ 90psi
Peso	2,58 kg
Nivel de vibraciones*	2.279m/s ²

* El nivel de vibraciones declarado corresponde a las principales aplicaciones de la herramienta. Si la herramienta se utiliza para otras aplicaciones, con accesorios diferentes o con un mantenimiento deficiente, la emisión de vibraciones puede diferir. Esto puede aumentar significativamente el nivel de exposición durante el periodo de uso.

Declaración de Conformidad

Esta herramienta se proyectó en conformidad con los Reglamentos y Normas de las Directivas Europeas y los Estándares de Conformidad Evaluada del Reino Unido.

Departamento de Calidad, Tacwise Group Plc – Reino Unido

¡ADVERTENCIA! Lea Detenidamente Estas las Instrucciones Antes de Usar la Herramienta.

No seguir estas instrucciones podría provocar un incendio y/o lesiones personales graves. Si tiene alguna pregunta sobre cuestiones de seguridad de esta herramienta, envíe un correo electrónico a service@tacwise.com.

Desembalaje

- Retire con cuidado la herramienta y los accesorios de la caja.
- Inspeccione la herramienta y asegúrese que no se hayan producido roturas ni daños durante el transporte.
- Si falta alguna pieza o está dañada, envíe un correo electrónico a service@tacwise.com para obtener ayuda. No use esta herramienta hasta que no se reemplacen las piezas faltantes o dañadas. No hacerlo podría resultar en lesiones graves.
- Aunque hemos hecho todo lo posible por garantizar la exactitud de la información contenida en este manual, la política de Tacwise es de mejorar continuamente nuestros productos y, como tal, nos reservamos el derecho de cambiar las especificaciones del producto sin previo aviso.

Instrucciones Generales de Seguridad

Importante. Tacwise aconseja que esta herramienta no se modifique ni se utilice para aplicaciones distintas a aquellas para las que fue proyectada. Cualquier alteración o modifica se considera uso incorrecto y podría dar lugar a una situación peligrosa y causar lesiones. Si no está seguro del uso, no dude en contactarnos y le asesoraremos.

Área de Trabajo

- **Mantenga el área de trabajo limpia y bien iluminada.** Áreas desordenadas y zonas oscuras propician los accidentes.
- **Mantenga alejados a niños y mascotas.** Los visitantes deben mantenerse a una distancia prudencial del área de trabajo.
- **Fije el trabajo.** Use abrazaderas o un tornillo de banco para fijar el trabajo. Esto libera las manos para sujetar la herramienta.
- **Evite los entornos peligrosos.** No utilice la herramienta en lugares húmedos o mojados, ni la esponja a la lluvia. Proporcione un espacio adecuado alrededor del área de trabajo. No use la herramienta en ambientes potencialmente explosivos, como en presencia de líquidos inflamables, gases o polvo. Las herramientas producen chispas que pueden incendiar el polvo o los vapores.

Seguridad Personal

- **Manténgase alerta.** Observe siempre lo que está haciendo y use el sentido común. No opere una herramienta cuando esté cansado o bajo la influencia de medicamentos, alcohol o drogas.
- **Use ropa adecuada.** No use ropa holgada ni joyas que puedan engancharse en las piezas móviles. Se recomienda usar calzado antideslizante. Recójase el cabello largo y súbbase las mangas largas por encima del codo.
- **No se exceda en su alcance ni use superficies inestables.** Mantenga la postura y el equilibrio en todo momento.
- **Use equipo de seguridad.** Deben usarse mascarillas anti-polvo, zapatos de seguridad antideslizantes, cascos o protecciones auditivas según la necesidad. Use en todo momento gafas de seguridad con aprobación CE o UKCA. Las gafas normales sólo tienen lentes resistentes al impacto. NO son gafas de seguridad.

Seguridad de las Herramientas Neumáticas

- **Nunca utilice gases combustibles con oxígeno, gases embotellados o gases comprimidos ad alta presión como fuente de energía para esta herramienta.** La herramienta podría explotar y causar daños graves.
- **Cable alargador para exteriores.** Cuando use el compresor de aire en el exterior, use solo cables alargadores con protección para exteriores. Consulte el manual del fabricante para conocer el AWG necesario para el amperaje del compresor.
- **Preste atención al tubo de aire y sus conexiones.** No tropiece con los tubos. Asegúrese de que todas las conexiones estén apretadas.
- **Use el conector de aire adecuado.** El conector no debe retener la presión cuando se desconecta el suministro de aire. Si se utiliza un conector incorrecto, la herramienta puede permanecer presurizada después de su desconexión y puede aun disparar una fijación.
- **Cuando se conecta al compresor.** La herramienta puede disparar las fijaciones inmediatamente cuando se conecta a la manguera de aire. Por tanto, retire todas las fijaciones antes de conectar el aire.
- **No presione el gatillo al cargar.**
- **Si las fijaciones están atascadas,** desconecte la herramienta del aire y retire las fijaciones atascadas.

Uso y Cuidado de la Herramienta

- **No utilice la herramienta en superficies duras como rocas, hormigón, mampostería, ladrillo o acero.** Podrían producirse lesiones personales o daños a la herramienta.
- **Guarde la herramienta con cuidado.** Cuando no estén en uso, las herramientas deben guardarse en un armario sin humedad, bajo llave y fuera del alcance de niños y personas no cualificadas.

- **Accesorios recomendados.** Solo utilice accesorios recomendados por el fabricante de la herramienta para su modelo. Accesorios adecuados para una herramienta pueden generar lesiones si se utilizan en una herramienta distinta.
- **No fuerce la herramienta.** Utilice la herramienta adecuada al tipo de trabajo. Hará el trabajo mejor y de manera segura usándola a la velocidad para la cual fue proyectada.
- **No modifique ni haga mal uso de la herramienta.** El uso de la herramienta para aplicaciones diferentes a las previstas podría provocar una situación peligrosa.
- **Mantenga los dedos alejados del gatillo hasta que esté listo para accionar las fijaciones.**
- **Fije el trabajo.** Utilice abrazaderas o una morsa para asegurar la pieza de trabajo a una superficie estable. Sujetar el trabajo con la mano o contra su cuerpo es inestable y puede provocar la pérdida de control.
- **Compruebe si hay piezas dañadas.** Compruebe si hay desalineamiento o flexión en las piezas móviles, piezas rotas y cualquier otra condición que pueda afectar al funcionamiento de la herramienta. Si está dañada, deje de usarla inmediatamente y asegúrese de repararla antes de utilizarla nuevamente. Las herramientas que han recibido un mantenimiento inadecuado pueden provocar accidentes.

Instrucciones de Seguridad Específicas

- **Peligros ocultos.** Utilice detectores adecuados para determinar si hay algún servicio (electricidad, gas o agua) oculto en el área de trabajo o llame a las compañías de servicios para solicitar asistencia.
- **Siempre asuma que la herramienta está cargada con fijaciones.** Manejar la herramienta sin cuidado podría provocar un disparo inesperado de las fijaciones y provocar lesiones personales.
- **No active la herramienta a menos que esté en contacto con la pieza de trabajo.** Presionar la punta/contacto de seguridad con los dedos o utilizar la herramienta sin cuidado podría provocar lesiones graves.
- **Nunca apunte una herramienta hacia si mismo o hacia otra persona.** Durante el trabajo, sujete la herramienta de tal manera que, en caso de retroceso, no se produzcan lesiones personales.
- **No dispare fijaciones una encima de otra.**
- **No utilice esta herramienta para sujetar cables eléctricos.** Esta herramienta no está proyectada para la instalación de cableado eléctrico y puede dañar los cables y causar lesiones por descarga eléctrica o riesgos de incendio.
- **Use solo las grapas indicadas en el manual.** El uso de accesorios no proyectados para esta herramienta podría resultar en lesiones personales y/o daños a la herramienta.
- **No toque ninguna parte del cargador o de la punta de la herramienta durante el funcionamiento.** Sostenga la herramienta solo por la empuñadura o la carcasa.
- **Fijación en elementos de poco espesor.** Se debe prestar especial atención ante la posible penetración a través de elementos delgados, ya que se pueden causar daños a personas o cosas detrás de la pieza de trabajo o en zonas próximas.
- **Nunca utilice la herramienta como martillo.** El impacto repentino podría cambiar los componentes internos de la herramienta, dando como resultado una descarga de la fijación y producir lesiones.
- **No desmonte ninguna pieza que forme parte del mecanismo impulsor**
- **Antes de cada uso,** verifique que el seguro y el mecanismo de disparo estén funcionando correctamente.
- **Nunca dispare la herramienta al aire.**

Características (Fig. A)

1. Selector modo de disparo
2. Gatillo
3. Acople con liberación rápida (europeo)
4. Bloque alimentador
5. Cargador
6. Alimentador
7. Botón de liberación alimentador
8. Punta
9. Placa frontal
10. Pestillo de liberación rápida de la placa frontal
11. Ajuste de profundidad
12. Deflector de aire

Configuración

Su herramienta neumática está completamente ensamblada cuando la recibe. Antes de usarla, conecte la línea de aire y los accesorios deseados del sistema neumático. La Fig. B muestra los accesorios recomendados y su orden de conexión. Asegúrese de que la manguera de aire esté despresurizada al instalar o retirar adaptadores a la línea de aire.

Conectar la Herramienta a un Suministro de Aire (Fig. B)

- Controle si la herramienta necesita aceite, y coloque dos gotas de aceite en el acople como se indica en la Fig. B. Si usa un lubricador automático controle, y si es necesario, añada aceite.
- Ponga en marcha el compresor y ajuste el regulador a la presión adecuándolo al tamaño y el tipo de fijaciones.
- Conecte la herramienta al suministro de aire.

Cargar la Herramienta con Grapas (Fig. C)

NOTA: Conecte siempre la herramienta al suministro de aire antes de cargar las fijaciones para evitar lesiones por ciclos involuntarios. Es posible que la herramienta se dispare cuando se conecta por primera vez al suministro de aire.

- Desconecte la herramienta del compresor de aire.
 - Mueva el alimentador (6) hacia la parte trasera del cargador hasta que encaje en el tope del alimentador (4).
- ATENCIÓN:** El alimentador está bajo presión cuando se retira. Tener cuidado al cargar y descargar.
- Coloque una tira de grapas sobre el riel del canal del cargador (5), asegurándose de que la tira de grapas se deslice libremente sobre el riel.
 - Presione suavemente el botón del alimentador (7) para liberarlo. Deslice el alimentador (6) hacia atrás hasta que se alinee con la parte posterior de las fijaciones.

Ajuste de la Profundidad (Fig. D)

La profundidad de penetración de las fijaciones se puede cambiar con la rueda de ajuste de profundidad (11):

- **Las fijaciones no entran suficientemente en profundidad:** Para aumentar la profundidad, gire la rueda de ajuste de profundidad en sentido anti horario.
- **Las fijaciones penetran demasiado en profundidad:** Para reducir la profundidad, gire la rueda de ajuste de profundidad en sentido horario.
- Pruebe la nueva profundidad de penetración en una pieza de prueba. Repita los pasos anteriores según sea necesario.

Uso de la Herramienta

Pruebe la profundidad de penetración en una pieza de prueba antes de usar la herramienta.

Consulte la sección AJUSTE DE LA PROFUNDIDAD.

- Conecte la herramienta al suministro de aire. Asegúrese de que la presión neumática esté en el rango correcto indicado en el apartado DATOS TÉCNICOS.
- Cargue las fijaciones según se indica en el apartado CARGA DE LAS GRAPAS.
- Sujete el cuerpo de la herramienta, presione la punta (8) sobre la superficie de trabajo, asegúrese que la herramienta esté recta y luego apriete suavemente el gatillo para accionar la fijación.
- Levante la herramienta de la superficie de trabajo.

Modos de Disparo (Fig. E)

La herramienta tiene dos modos de funcionamiento:

Secuencial:

- Elija el modo correcto antes de disparar girando el Selector modo de disparo (1).
- Empuje ligeramente la herramienta hacia la superficie de trabajo hasta que la punta (8) quede presionada (8).
- Luego, apriete el gatillo para accionar las fijaciones. Mientras mantiene el contacto con la superficie de trabajo, la herramienta accionará una fijación cada vez que se apriete el gatillo.

De contacto (funcionamiento de rebote):

- Elija el modo correcto antes de disparar girando el Selector modo de disparo (1).
- Presione el gatillo y, mientras lo mantiene apretado, impacte repetidamente la punta (8) en la superficie de trabajo.
- La herramienta accionará una fijación cada vez que se impacte la punta (8).

NOTA: El deflector de aire (12) es direccional y se puede girar 360° (Fig. F).

Desatascar Fijaciones Bloqueadas (Fig. G)

NOTA: Siempre quite todas las fijaciones atascadas antes de volver a utilizar la herramienta. Si sigue utilizando la herramienta cuando está atascada puede dañar el mecanismo.

- Desconecte la herramienta del compresor de aire.
- Saque todos las fijaciones inutilizadas del canal del cargador, esto también debería despejar las fijaciones atascadas.
- Para quitar las fijaciones atascadas en la punta, abrir el pestillo de liberación rápida de la placa frontal (10).
- Suelte el pestillo de la placa frontal y abra la placa (9). Cualquier fijación atascada será visible y se podrá extraer fácilmente.
- Cerrar la placa frontal y bloquear el pestillo antes de volver a conectar la herramienta al sistema de aire.

ADVERTENCIA: Nunca suelte el pestillo de la placa frontal si hay fijaciones en el riel del cargador. Esto podría causar que las fijaciones se disparen por la parte delantera de la herramienta y podrían provocar lesiones graves.

- Después de haber quitado una fijación atascada, comprobar que la herramienta funcione correctamente antes de volver a utilizarla. Si las fijaciones se atascan en la punta frecuentemente, haga que un técnico de Tacwise o un servicio autorizado repare la herramienta.

Mantenimiento

- Para obtener un mejor rendimiento, es necesario una lubricación frecuente pero no excesiva. El aceite agregado a través de la conexión de la línea lubricará las partes internas. Se recomienda usar un lubricador automático, aunque puede añadirse aceite manualmente antes de cada uso o después de 1 hora de uso continuo. Solo son necesarias unas gotas de aceite cada vez. Una cantidad excesiva de aceite se acumulará dentro de la herramienta y se expulsará durante el ciclo de eyección. USE SOLO ACEITE PARA HERRAMIENTAS NEUMÁTICAS. No use aceite detergente ni aditivos, ya que estos lubricantes acelerarán el desgaste de las juntas de la herramienta.
- Use una pequeña cantidad de aceite en todas las superficies móviles y pivotes.
- Suciedad y agua en el suministro de aire son las causas principales del desgaste de las herramientas neumáticas. Utilice un filtro/lubricador para mejorar el rendimiento y la vida útil. El filtro debe ser capaz de admitir un caudal adecuado a la aplicación. Consulte las instrucciones del fabricante para un adecuado mantenimiento del filtro.
- Mantenga limpia la herramienta para un mejor rendimiento. Use soluciones de limpieza no inflamables y sólo si es necesario (PRECAUCIÓN: tales soluciones pueden dañar la junta tórica y otras piezas de la herramienta) - NO REMOJE.

Resolución de Problemas

Deje de usar la herramienta inmediatamente si se produce uno de los problemas siguientes. Podrían producirse graves lesiones personales. Cualquier reparación o sustitución debe ser realizada solo por personal calificado o en un servicio técnico autorizado.

PROBLEMA	CAUSA DEL PROBLEMA	SOLUCIÓN
Fuga de aire en la zona del gatillo	1. La junta tórica de la válvula de disparo está dañada. 2. El cabezal de la válvula de disparo está dañado. 3. El vástago de la válvula de disparo, sello, o junta tórica están dañados.	1. Controle y sustituya la junta tórica. 2. Controle y sustituya el cabezal de la válvula de disparo. 3. Controle y sustituya el vástago de la válvula de disparo, sello o junta tórica.
Fuga de aire entre el cuerpo y la placa frontal	Junta tórica o tope del pistón dañados.	Compruebe y sustituya la junta tórica o el tope.
Fuga de aire entre el cuerpo y la tapa del cilindro	1. Tornillo suelto. 2. Sello dañado.	1. Apriete los tornillos. 2. Compruebe y sustituya el sello.
La cuchilla impulsora empuja la fijación demasiado en profundidad	1. Tope gastado. 2. La presión del aire es demasiado alta.	1. Sustituya el tope. 2. Ajuste la presión del aire.
Funciona lentamente o pierde potencia	1. Aceite insuficiente. 2. Suministro de aire insuficiente. 3. Muelle roto en la tapa del cilindro. 4. El escape en la tapa del cilindro está bloqueado.	1. Lubrique según las instrucciones. 2. Compruebe el suministro de aire. 3. Sustituya el muelle. 4. Sustituya las partes internas dañadas.
La herramienta pasa por alto una fijación	1. Tope gastado o muelle dañado. 2. Suciedad en la placa frontal. 3. Flujo de aire inadecuado hacia la herramienta. 4. Embolo del pistón gastado o seco. 5. Junta tórica dañada en la válvula de disparo. 6. Fuga en el sello de la tapa del cilindro.	1. Sustituya el tope o el muelle de empuje. 2. Limpie el canal impulsor de la placa frontal. 3. Compruebe la manguera y los accesorios del compresor. 4. Sustituya la junta tórica o lubrique. 5. Sustituya la junta tórica. 6. Sustituya el sello.
Las fijaciones se han atascado	1. Junta guía gastada. 2. Las fijaciones tienen un tamaño erróneo o están dañadas. 3. El cargador o los tornillos de la placa frontal están flojos. 4. La guía del conjunto del pistón está dañada.	1. Sustituya la junta guía. 2. Utilice las fijaciones recomendadas y en buen estado. 3. Apriete los tornillos. 4. Sustituya el conjunto del pistón.
La herramienta no acciona completamente la fijación	1. Guía desgastada en el conjunto del pistón. 2. Falta de potencia. 3. Funcionamiento lento y pérdida de potencia.	1. Sustituya el conjunto del pistón. 2. Ajuste a la presión de aire adecuada. 3. Controle el muelle de la tapa del cilindro por roturas o una longitud inferior a la normal. Compruebe si el escape de la tapa del cilindro está obstruido.

MANUALE DELL'OPERATORE

Cucitrice Pneumatica

Professionale da 50 mm

F1450V



Per visualizzare questo manuale in altre lingue, visita:
tacwise.com/manuals



IMPORTANTE



Prima di qualsiasi utilizzo, accertarsi che la persona che utilizza l'apparecchio abbia letto e compreso le presenti istruzioni.

FIG. A

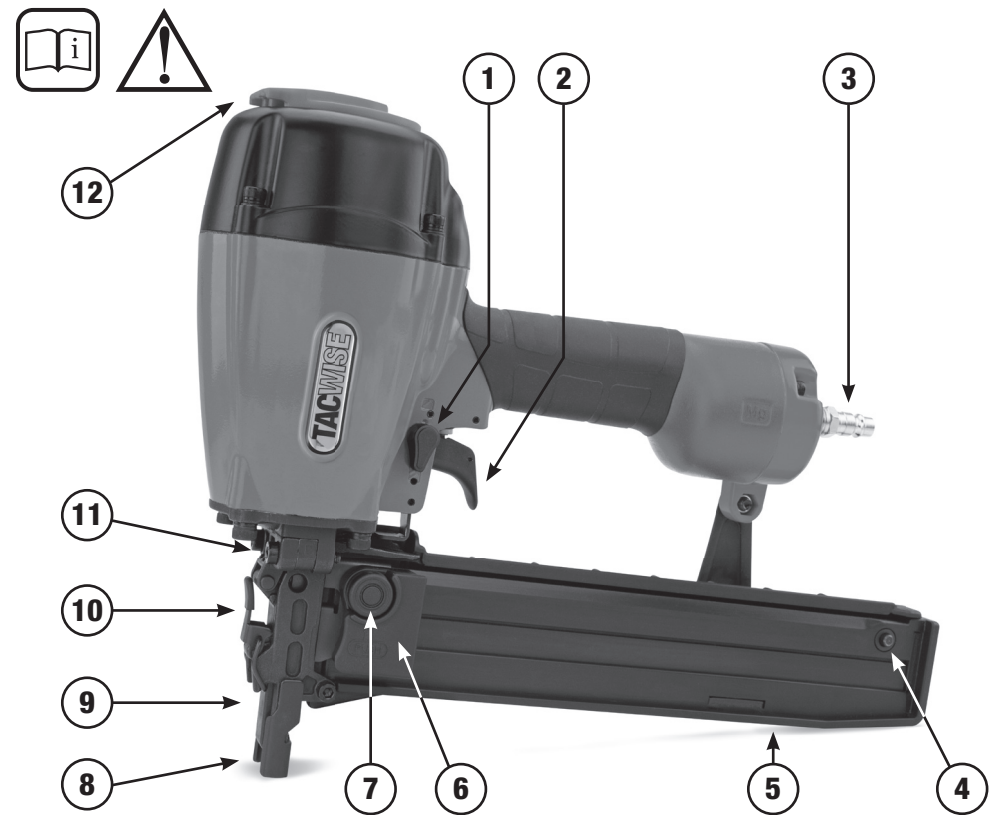

FIG. B - COLLEGAMENTO APPARECCHIO AD ALIMENTAZIONE D'ARIA

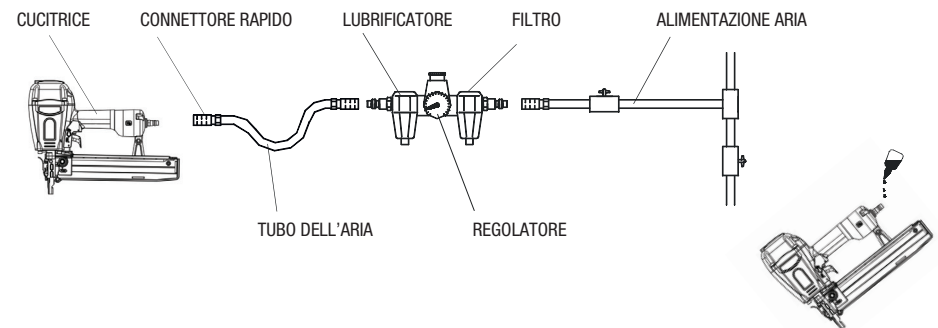

FIG. C - CARICAMENTO DELL'APPARECCHIO CON PUNTI

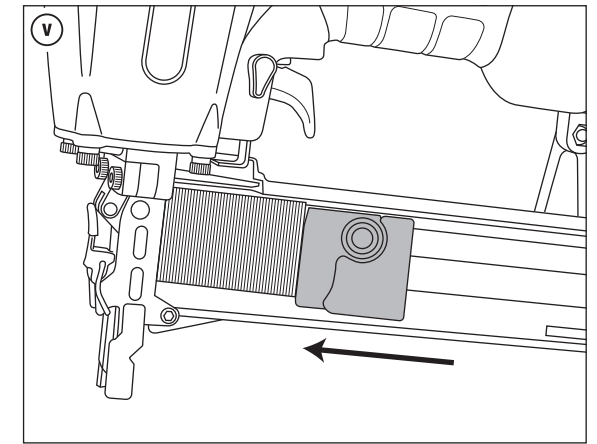
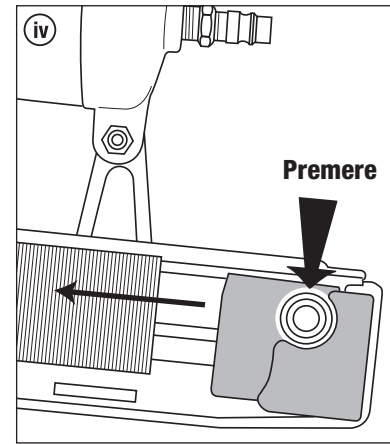
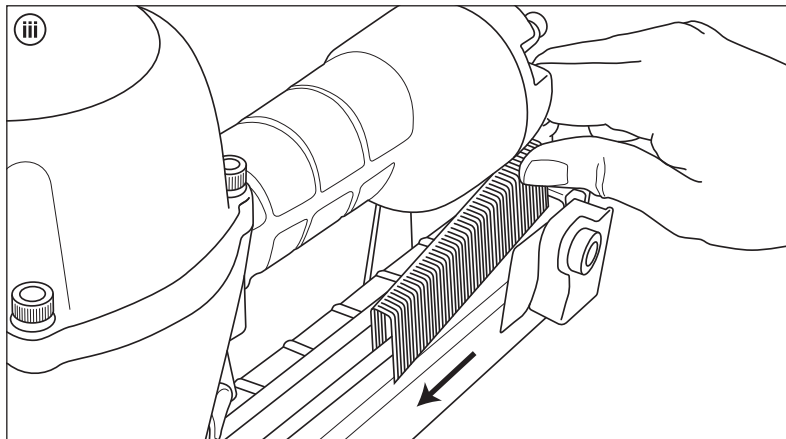
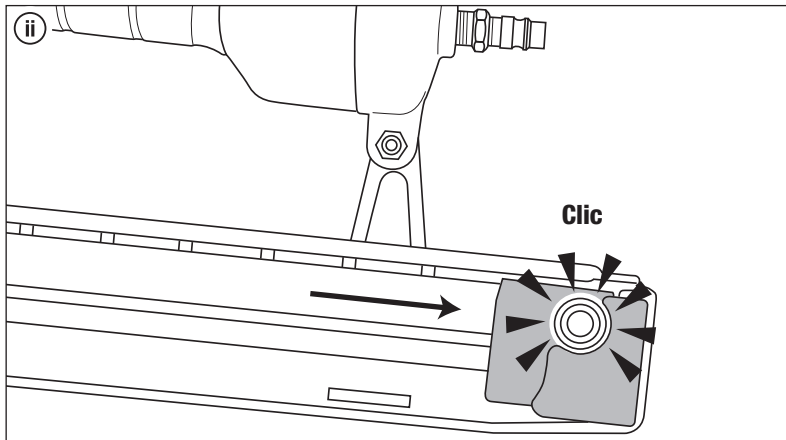
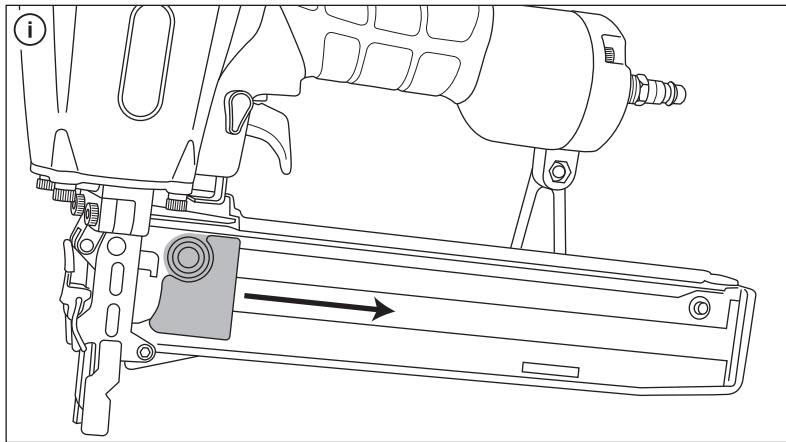

FIG. D - REGOLAZIONE DELLA PROFONDITÀ

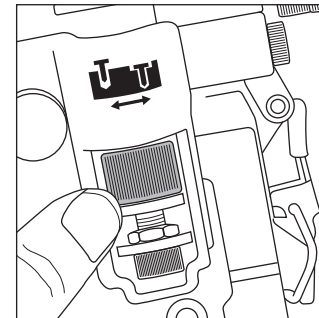

FIG. E - PULSANTE CAMBIO MODALITÀ DI SPARO

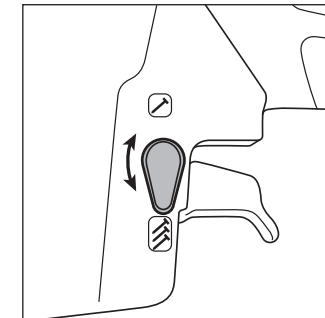

FIG. F - DEFLETTORE D'ARIA

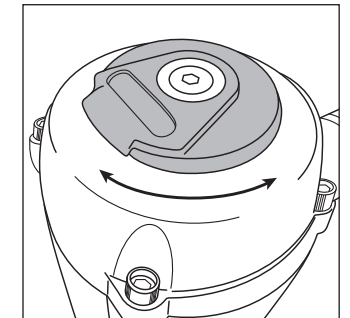
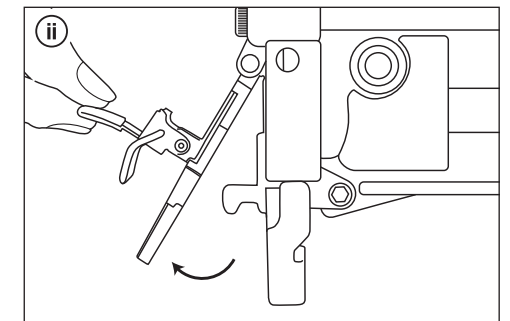
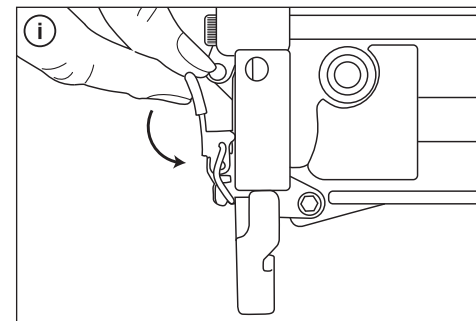

FIG. G - RIMOZIONE DI UN ELEMENTO INCEPPATO



IT 50 mm Graffatrice Pneumatica Professionale F1450V
Complimenti!

Per l'acquisto di questo apparecchio pneumatico Tacwise. Questo apparecchio funzionerà a lungo in modo soddisfacente se maneggiato in conformità con le nostre istruzioni di sicurezza e funzionamento.

Conservare il presente manuale per futura consultazione

Dati Tecnici

Caratteristica	Valore
Pressione di esercizio minima	70 psi
Pressione di esercizio massima	120 psi
Tipologia punti	Tacwise Serie 14
Lunghezza punti	19 mm (3/4") – 50 mm (2")
Capacità del caricatore	160 punti
Presa d'aria	1/4" NPT
Consumo d'aria	4,2 CFM @ 90psi
Peso	2,58 kg
Livello di emissione di vibrazioni*	2,279m/s ²

*Il livello dell'emissione di vibrazioni dichiarato si riferisce alle principali applicazioni dell'apparecchio. Tuttavia, se l'utensile viene utilizzato per applicazioni diverse, con accessori diversi o sottoposto a scarsa manutenzione, l'emissione di vibrazioni può differire. Può aumentare significativamente il livello di esposizione durante il periodo di lavoro.

Dichiarazione di Conformità

Questo apparecchio è stato progettato in conformità alle Norme e agli Standard introdotti nel Quadro delle Direttive Europee, nonché alla Valutazione di Conformità del Regno Unito.

Dipartimento Qualità, Tacwise Group Plc – Regno Unito

AVVERTENZA! Leggere attentamente le Istruzioni Prima di Utilizzare l'Apparecchio.

La mancata osservanza di questa precauzione potrebbe provocare incendi e/o gravi lesioni personali. Per qualsiasi domanda relativa alla sicurezza del presente apparecchio si prega di scrivere all'indirizzo service@tacwise.com.

Disimballaggio

- Rimuovere con attenzione lo strumento e gli accessori dalla scatola.
- Controllare l'apparecchio con attenzione per assicurarsi che non si siano verificati danni durante il trasporto.
- In caso di componenti mancanti o danneggiati, scrivere all'indirizzo service@tacwise.com per ricevere assistenza. Non utilizzare questo apparecchio fino a quando le parti mancanti o danneggiate non vengono sostituite. La mancata osservanza di questa indicazione potrebbe dar luogo a infortuni.
- Sebbene sia stato compiuto ogni sforzo per garantire l'accuratezza delle informazioni contenute in questo manuale, la politica Tacwise prevede il miglioramento continuo dei nostri prodotti e come tale ci riserviamo il diritto di modificare le specifiche del prodotto senza preavviso.

Istruzioni Generali sulla Sicurezza

Importante. Tacwise raccomanda che questo apparecchio non venga modificato o utilizzato per applicazioni diverse da quelle per cui è stato progettato. Qualsiasi alterazione o modifica è un uso improprio e potrebbe portare a situazioni pericolose con il rischio di incorrere in lesioni personali. In caso di dubbi sulle relative applicazioni, raccomandiamo contattarci per richiedere assistenza.

Area di Lavoro

- **Mantenere l'area di lavoro pulita e ben illuminata.** Aree non illuminate e banchi ingombri favoriscono gli incidenti.
- **Tenere i bambini e gli animali domestici a debita distanza.** Tutti i visitatori devono essere tenuti a distanza di sicurezza dall'area di lavoro.
- **Fissare il lavoro.** Utilizzare morsetti o una morsa per fissare il lavoro. Questo permette tenere saldamente l'apparecchio con entrambe le mani.
- **Evitare ambienti non idonei.** Non utilizzare l'apparecchio in luoghi umidi o bagnati o sotto la pioggia. Fornire uno spazio adeguato attorno all'area di lavoro. Non utilizzare l'apparecchio in ambienti con atmosfera potenzialmente esplosiva, ovvero in presenza di liquidi, gas o polveri infiammabili; gli apparecchi generano scintille che possono incendiare la polvere o le esalazioni.

Sicurezza Personale

- **Stare attenti.** Osservare sempre cosa si sta facendo e fare appello al buonsenso. Non utilizzare l'apparecchio pneumatico quando si è stanchi o sotto l'influenza di farmaci, alcol o stupefacenti.
- **Indossa abiti adeguati.** Non indossare abiti larghi o gioielli che possano impigliarsi nelle parti in movimento. Si raccomanda inoltre di utilizzare calzature antiscivolo. Raccogliere i capelli lunghi e rimboccare le maniche fino a sopra il gomito.
- **Non utilizzare l'apparecchio su superfici instabili o a un'altezza difficile da raggiungere.** Tenere i piedi saldamente appoggiati e mantenere l'equilibrio.
- **Utilizzare dispositivi di sicurezza.** Indossare dispositivi quali mascherina antipolvere, calzature di sicurezza antiscivolo, casco o protezione auricolare a seconda delle situazioni. Indossare sempre occhiali di sicurezza omologati CE o UKCA. Gli occhiali standard sono equipaggiati solo con lenti resistenti agli urti e NON sono considerati un dispositivo di sicurezza.

Sicurezza degli Apparecchi Pneumatici

- **Non utilizzare gas combustibili che reagiscono a contatto con l'ossigeno, gas in bombole o gas compressi ad alta pressione come fonte d'alimentazione per l'apparecchio.** Il dispositivo potrebbe esplodere e provocare seri infortuni.
- **Utilizzo di prolunghe.** Quando il compressore d'aria viene utilizzato all'aperto, utilizzare solo prolunghe a guaina arrotondata destinate all'uso esterno. Consultate il manuale del produttore per l'AWD richiesto per l'assorbimento del amperaggio del compressore.
- **Prestare attenzione ai tubi dell'aria e ai rispettivi raccordi.** Attenzione a non inciampare sui tubi. Assicuratevi che tutte le connessioni siano ben salde.
- **Utilizzare il connettore d'aria corretto.** Il connettore dell'apparecchio non deve trattenere la pressione quando l'alimentazione d'aria è scollegata. Se vengono usati accessori non idonei, l'apparecchio potrebbe trattenere aria al suo interno una volta scollegato, ed essere in grado di sparare un elemento di fissaggio.
- **Quando si collega il compressore.** L'apparecchio potrebbe sparare elementi di fissaggio appena effettuato l'attacco al tubo dell'aria. Pertanto, rimuovere tutti gli elementi di fissaggio prima del collegamento all'aria.
- **Non premere il grilletto durante il caricamento.**
- **Se gli elementi di fissaggio sono inceppati,** scollegare l'utensile dall'aria e rimuovere gli elementi di fissaggio inceppati.

Utilizzo e Cura dell'apparecchio

- **Non utilizzare su superfici dure** come roccia, cemento, muratura, mattoni o acciaio. Ciò potrebbe causare lesioni personali o danneggiare l'apparecchio.
- **Immagazzinaggio.** Quando non in uso, gli utensili devono essere conservati in un armadio asciutto e chiuso a chiave, fuori dalla portata dei bambini e di persone non addestrate.
- **Accessori consigliati.** Utilizzare esclusivamente accessori consigliati dal produttore per il suo modello. Gli accessori adatti a un determinato apparecchio potrebbero accrescere il rischio di infortunio se usati su un apparecchio diverso.
- **Non forzare l'apparecchio.** Utilizzare l'apparecchio adatto in base all'applicazione. desiderata. Farà il lavoro meglio e in modo più sicuro alla velocità per la quale è stato progettato.
- **Non apportare modifiche o utilizzare l'apparecchio in modo improprio.** L'uso dell'apparecchio per applicazioni diverse da quelle previste potrebbe dar luogo a situazioni di pericolo.
- **Tenere le dita lontane dal grilletto finché non si è pronti a inserire gli elementi di fissaggio.**
- **Fissare il lavoro.** Utilizzare morsetti o altre metodi per fissare e sostenere il pezzo da lavorare su una superficie stabile. Tenere il lavoro fermo con la mano o contro il proprio corpo è instabile e può portare alla perdita di controllo.
- **Verificare la presenza di parti danneggiate.** Verificare la presenza di eventuali disallineamenti o torsioni delle parti mobili, componenti rotte o altre condizioni che potrebbero influenzare il corretto funzionamento dell'apparecchio. Se danneggiato, interrompere immediatamente l'uso e assicurarsi che l'apparecchio venga riparato prima di riutilizzarlo. L'utilizzo di utensili sottoposti a manutenzione insufficiente può dar luogo a incidenti.

Avvertenze di Sicurezza Specifiche

- **Attenzione a pericoli nascosti.** Utilizzare rilevatori appropriati per stabilire l'eventuale presenza di condutture (elettricità, gas o acqua) nascoste nell'area di lavoro o rivolgersi ai propri fornitori per assistenza.
- **Considerare sempre che l'apparecchio può essere carico.** Un utilizzo incauto dell'apparecchio potrebbe provocare l'accidentale erogazione di elementi di fissaggio, dando luogo a infortuni.
- **Non azionare l'apparecchio a meno che non sia a contatto con il pezzo da lavoro.** Premere la punta/contatto di sicurezza con le dita o adoperare l'apparecchio in modo incauto potrebbe dar luogo a seri infortuni.
- **Non puntare mai l'apparecchio verso se stessi o verso altre persone.** Durante il lavoro tenere l'apparecchio in modo che in caso di eventuali rinculi non possano verificarsi lesioni alla testa o al corpo.
- **Evitare di posare elementi di fissaggio sopra altri elementi di fissaggio.**
- **Non utilizzare questo apparecchio per il fissaggio di cavi elettrici.** Questo strumento non è progettato per l'installazione di cavi elettrici e potrebbe danneggiare i cavi provocando scosse elettriche o rischi di incendio.
- **Utilizzare esclusivamente i punti specificati nel presente manuale.** L'utilizzo di accessori non idonei per questo apparecchio possono provocare infortuni e/o danni all'apparecchio.
- **Non toccare alcuna componente del caricatore o della punta durante il funzionamento.** Afferrare l'apparecchio solo dal manico o dal corpo principale.
- **Fissaggio di elementi sottili.** Particolare attenzione deve essere prestata alla possibile penetrazione attraverso elementi sottili, poiché ciò potrebbe provocare danni a persone o cose dietro il pezzo o nelle zone limitrofe.

- **Non usare mai l'apparecchio come un martello.** L'impatto improvviso potrebbe spostare i componenti interni, provocando la scarica degli elementi di fissaggio con conseguente infortunio dell'operatore.
- **Non smontare nessuna parte del meccanismo di azionamento degli elementi di fissaggio.**
- **Prima di ogni utilizzo,** accertarsi che i meccanismi di sicurezza e di possa funzionino correttamente.
- **Non sparare in aria o nel vuoto.**

Caratteristiche (Fig. A)

1. Pulsante cambio modalità di sparo
2. Grilletto
3. Spina a rilascio rapido (recordo europeo)
4. Fermo dell'alimentatore
5. Caricatore
6. Alimentatore
7. Pulsante rilascio alimentatore
8. Punta
9. Placca frontale
10. Scancio rapido della placca frontale
11. Rotella di regolazione della profondità
12. Delettore d'aria

Impostazione

L'apparecchio è fornito completamente montato. Prima dell'uso, attaccare il tubo dell'aria e gli accessori desiderati. La Fig. B illustra gli accessori raccomandati e l'ordine d'installazione. Accertarsi che il tubo dell'aria sia depressurizzato durante l'installazione o rimozione degli adattatori.

Collegamento all'alimentazione d'aria (Fig. B)

- Determinare se l'utensile necessita olio e, se necessario, inserire due gocce d'olio nella presa d'aria come mostrato in Fig. B. Se si utilizza un oliatore automatico in linea, controllare e aggiungere olio se necessario.
- Accendere il compressore e impostare il regolatore sulla pressione corretta per le dimensioni e il tipo di elementi di fissaggio utilizzati.
- Collegare l'apparecchio all'alimentazione d'aria.

Caricamento dell'Apparecchio con Punti (Fig. C)

- NOTA:** Collegare sempre l'utensile all'alimentazione d'aria prima di caricare gli elementi di fissaggio per evitare lesioni dovute a cicli involontari. È possibile che l'apparecchio si accenda quando viene collegato per la prima volta all'alimentazione d'aria.
- Scollegare l'apparecchio dal compressore.
 - Tirare l'alimentatore (6) verso la parte posteriore del caricatore finché non si blocca sul fermo dell'alimentatore, in posizione (4).
- ATTENZIONE:** L'alimentatore è sottoposto a molta pressione quando viene tirato indietro. Prestare la massima attenzione durante il caricamento e lo scaricamento.
- Posizionare una striscia di punti sulla guida del canale del caricatore (5), assicurandosi che la striscia di punti scorra liberamente sulla guida.
 - Premere delicatamente il pulsante sull'alimentatore (7) per rilasciarlo. Far scorrere indietro l'alimentatore (6) fino ad allinearli con la parte posteriore degli elementi di fissaggio.

Regolazione della profondità (Fig. D)

La profondità di penetrazione degli elementi di fissaggio può essere impostata con la rotella di regolazione della profondità (11):

- **La possa degli elementi di fissaggio non avviene a una profondità sufficiente:** Per incrementare la profondità di possa, girare la rotella in senso antiorario.
- oppure
- **La possa degli elementi di fissaggio avviene a una profondità eccessiva:** Per ridurre la profondità di possa, girare la rotella in senso orario.
- Testare la nuova profondità di possa su un pezzo di prova. Ripetere i passaggi precedenti a seconda delle esigenze.

Funzionamento dell'apparecchio

Testare la profondità di possa su un pezzo di legno prima dell'uso. Vedere la sezione REGOLAZIONE DELLA PROFONDITÀ.

- Collegare l'apparecchio all'alimentazione d'aria. Assicurarsi che la pressione rientri in quella specificata nella sezione DATI TECNICI.
- Caricare i dispositivi di fissaggio come indicato nella sezione CARICAMENTO DEI PUNTI.
- Tenere dritto l'apparecchio, premere la punta (8) sulla superficie di lavoro, e premere delicatamente il grilletto per inserire la fissazione.
- Sollevare l'apparecchio dalla superficie di lavoro.

Modalità di Sparo (Fig. E)

Lo strumento ha due modalità di posa:

Modalità sequenziale:

- Scegliete la modalità corretta prima di sparare ruotando il selettore di modalità (1).
- Spingere leggermente l'apparecchio verso la superficie di lavoro finché la punta (8) non viene premuta.
- Quindi, premere il grilletto per azionare gli elementi di fissaggio. Mantenendo il contatto con la superficie di lavoro, l'apparecchio azionerà un elemento di fissaggio ogni volta che si preme il grilletto.

Sparo continuo/a raffica (a contatto):

- Scegliete la modalità corretta prima di sparare ruotando il selettore di modalità (1).
- Premere il grilletto e, tenendolo premuto, impattare ripetutamente la punta (8) sulla superficie da lavoro.
- L'apparecchio azionerà un elemento di fissaggio ogni volta che la punta (8) viene colpita.

NOTA: Il deflettore d'aria (12) è direzionale e può essere ruotato di 360° (Fig. F).

Rimozione di un Elemento di Fissaggio Inceppato (Fig. G)

NOTA: È necessario rimuovere eventuali elementi inceppati prima di riutilizzare l'apparecchio. Se si prova a utilizzare l'apparecchio mentre è inceppato, si rischia di danneggiare il meccanismo.

- Scollegare l'apparecchio dal compressore.
- Togliere eventuali elementi di fissaggio inutilizzati dal canale del caricatore, questo dovrebbe anche rimuovere gli elementi inceppati.
- Rimuovere eventuali elementi di fissaggio inceppati nella punta aprendo lo sgancio rapido della placca frontale (10).
- Rilasciare il fermo sulla placca frontale e aprire la placca (9). Eventuali elementi di fissaggio inceppati saranno visibili e potranno essere rimossi.
- Chiudere la placca (testina) e bloccare il chiavistello prima di ricollegare al compressore.

ATTENZIONE: Non aprire mai la placca frontale se ci sono elementi di fissaggio nel canale del caricatore. Ciò potrebbe causare lo sparo di elementi di fissaggio dalla parte anteriore dell'attrezzo e potrebbe causare gravi lesioni.

- Dopo la rimozione degli elementi di fissaggio bloccati, testare attentamente l'apparecchio prima di procedere con qualsiasi lavoro. Se gli elementi di fissaggio si inceppano frequentemente nella punta, si raccomanda rivolgersi a un tecnico Tacwise o a un centro di assistenza autorizzato.

Manutenzione

- Per ottenere le migliori prestazioni è necessaria una lubrificazione frequente, ma non eccessiva. L'olio aggiunto attraverso il collegamento d'aria lubrificerà le parti interne. Sebbene sia preferibile l'impiego di un lubrificatore automatico, l'aggiunta di olio può essere effettuata anche manualmente prima di ogni utilizzo o dopo circa un'ora di utilizzo continuo. Sono necessarie solo poche gocce di olio ogni volta. Una quantità eccessiva d'olio si accumulerà all'interno dell'apparecchio e verrà espulsa durante il ciclo di spurgo. **UTILIZZARE ESCLUSIVAMENTE OLIO PER APPARECCHI PNEUMATICI.** Non utilizzare oli detergenti o additivi, poiché questi lubrificanti causeranno l'usura accelerata della guarnizione dell'utensile.
- Utilizzare una piccola quantità di olio su tutte le superfici mobili e sui perni.
- Accumulo d'acqua e sporco all'interno dell'alimentazione d'aria sono le principali cause dell'usura degli apparecchi pneumatici. Per risultati più soddisfacenti e una vita utile prolungata utilizzare un filtro/lubrificatore. Il filtro dovrà avere una portata adeguata all'applicazione. Consultare le istruzioni del produttore per una corretta manutenzione del filtro.
- Una corretta pulizia dell'apparecchio favorisce prestazioni migliori e una maggiore sicurezza durante l'uso. Utilizzare soluzioni di pulizia non infiammabili e solo se necessario (**ATTENZIONE:** tali soluzioni potrebbero danneggiare le guarnizioni o altre componenti dell'apparecchio). **NON IMMERGERE IN ACQUA.**

Risoluzione problemi

Interrompere immediatamente l'utilizzo dell'apparecchio se si verificano i problemi seguenti. Questo eviterà potenziali infortuni. Qualsiasi operazione di riparazione o sostituzione dovrà essere svolta da personale qualificato o dai centri assistenza autorizzati.

PROBLEMA	CAUSA DEL PROBLEMA	SOLUZIONE
Perdita d'aria nell'area grilletto	1. O-ring della valvola d'innesto danneggiata. 2. Testa valvola d'innesto danneggiata. 3. Stelo valvola d'innesto, O-ring o guarnizione danneggiati.	1. Ispezionare e sostituire il O-ring. 2. Ispezionare e sostituire la testa della valvola d'innesto. 3. Controllare e sostituire lo stelo della valvola d'innesto, la guarnizione o il O-ring.
Perdita d'aria tra il corpo e la piastra anteriore	O-ring pistone o ammortizzatore danneggiato.	Ispezionare e sostituire il O-ring o l'ammortizzatore.
Perdita d'aria tra il corpo e il tappo del cilindro	1. Vite allentate. 2. Guarnizione danneggiata.	1. Stringere le viti. 2. Ispezionare e sostituire la guarnizione.
La lama spinge troppo in profondità	1. Ammortizzatore usurato. 2. Pressione aria troppo elevata.	1. Sostituire l'ammortizzatore. 2. Regolare la pressione dell'aria.
L'apparecchio funziona lentamente o si verificano perdite di potenza	1. Olio insufficiente. 2. Alimentazione d'aria insufficiente. 3. Molla danneggiata nel coperchio del cilindro. 4. Sfiato nel coperchio del cilindro ostruito.	1. Lubrificare secondo le istruzioni. 2. Ispezionare l'alimentazione dell'aria. 3. Sostituire la molla. 4. Sostituire i componenti interni danneggiati.
L'apparecchio salta un elemento di fissaggio	1. Ammortizzatore usurato o molla danneggiata. 2. Sporco in corrispondenza della piastra anteriore. 3. Portata d'aria verso l'apparecchio non adeguata. 4. O-ring pistone usurato o secco. 5. O-ring valvola d'innesto danneggiata. 6. Guarnizione del coperchio del cilindro perde.	1. Sostituire l'ammortizzatore o lo spingi molla. 2. Pulire canale della piastra anteriore. 3. Controllare i raccordi del tubo e del compressore. 4. Sostituire il O-ring o lubrificare. 5. Sostituire il O-ring. 6. Sostituire la guarnizione.
Elementi di fissaggio inceppati	1. Giunto guida usurato. 2. Fissazioni danneggiate o di dimensione non idonea. 3. Viti caricatore o piastra anteriore allentate. 4. Lama gruppo pistone danneggiata.	1. Sostituire il giunto guida. 2. Utilizzare fissazioni in buone condizioni e del tipo consigliato. 3. Stringere le viti. 4. Sostituire il gruppo pistone.
L'apparecchio non inserisce completamente la fissazione	1. Lama usurata nel gruppo pistone. 2. Potenza insufficiente. 3. Ciclo lento e perdita di potenza.	1. Sostituire il gruppo pistone. 2. Portare la pressione dell'aria a livelli adeguati. 3. Ispezionare la molla del coperchio del cilindro per identificare eventuali danni o accertarsi che la lunghezza della molla sia sufficiente. Verificare la presenza di eventuali ostruzioni a livello dello sfiato del coperchio del cilindro.

Tacwise Group Plc, England.
Rapesco-Tacwise BV, Netherlands.
tacwise.com

07/24

Tacwise Group Plc, Unit 1 Connections Business Park, Otford Road, Sevenoaks, Kent, England TN14 5DF