

OPERATOR'S MANUAL

53-13EL

12V Cordless 2-in-1 Staple/Nail Gun



EN	OPERATOR'S MANUAL	4
FR	MODE D'EMPLOI	18
DE	BENUTZER-HANDBUCH	33
ES	MANUAL DEL OPERADOR	49
IT	MANUALE OPERATIVO	64

FIG. A



FIG. B - BATTERY CHARGING

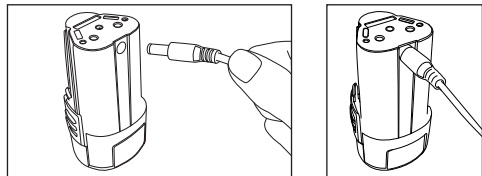

FIG. C - LOADING/REMOVING BATTERY

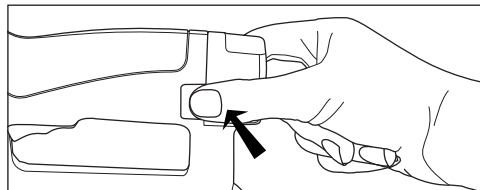

FIG. D - LOADING/UNLOADING STAPLES & NAILS

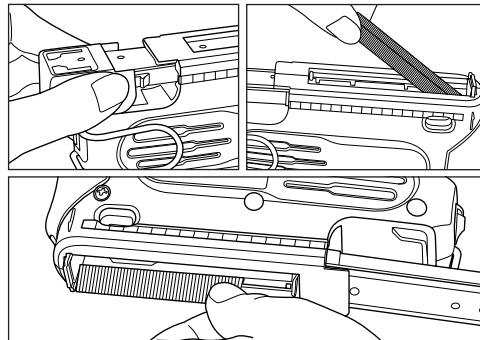
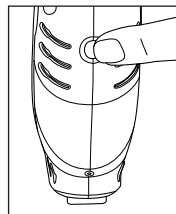

FIG. E - LED LIGHT ON/OFF



Congratulations!

On the purchase of your power tool. Your tool will perform to your satisfaction for a long time if handled in accordance with our Safety and Operating instructions.

Save this manual for future reference**Technical data**

Tool	12V Cordless Staple/Nail Gun
Model type	53-13EL
Input voltage	12V DC
Vibration emission level*	2.75m/s ²
Staple type	Tacwise 53 & 13 Staples
Staple length	6-12mm
Nail type	Tacwise 180 & 18G Nails
Nail length	10mm
Max. firing speed	30 staples or nails per minute
Magazine capacity	140 staples/85 nails
Min. nailing distance from wall	15mm
Continuous operation duration per charge with 1.3Ah battery	3000 staples/nails
Weight (with battery)	910g
Battery	
Battery type	Lithium-ion
Voltage	12V DC
Capacity	1.3Ah
Weight	174g
Re-order code	1582
Charger	
Mains voltage/input V AC	100-240V
Battery type	Lithium-ion
Charging time	3-5 hrs approx.
Weight	74g

* The declared vibration emission level represents the main applications of the tool. However if the tool is used for different applications, with different accessories or poorly maintained, the vibration emission may differ. This may significantly increase exposure level over the total working period.

Declaration of Conformity

This power tool has been designed in compliance with the European Directives, German Product Safety Act, UL and CSA standards.



WARNING! Before use carefully read and understand all instructions. Failure to do so could result in electric shock, fire and/or serious personal injury. The term "power tool" in all of the warnings listed below refers to your battery-operated (cordless) 12V staple/nail gun. For any queries relating to safety matters on this power tool, please email service@tacwise.com.

Unpacking

- Carefully remove the power tool and accessories from the outer packaging.
- Inspect the power tool carefully to make sure no breakage or damage occurred during transit.
- If any parts are damaged or missing, please email service@tacwise.com for assistance. Do not operate this power tool until the missing or damaged parts are replaced. Failure to do so could result in a personal injury.
- Whilst every effort has been made to ensure accuracy of information contained within this manual, the Tacwise policy is one of continuous improvement to our products and as such we reserve the right to change the product specification without prior notice.

General Safety Instructions

Important. This power tool should not be modified or used for any application other than that for which it was designed. Any such alteration or modification is misuse and could result in a hazardous condition leading to a personal injury. If you are unsure of its relative applications do not hesitate to contact us and we will advise you.

Work Area

- **Keep your work area clean and well lit.** Cluttered benches and dark areas invite accidents.
- **Keep children and pets away.** All visitors should be kept a safe distance from work area.
- **Avoid dangerous environments.** Do not use power tool in damp or wet locations, or expose them to rain. Provide adequate space surrounding the work area. Do not use in environments with a potentially explosive atmosphere, such as in the presence of flammable

liquids, gases or dust; power tools will create sparks which may ignite the dust or fumes.

- **Secure work.** Use clamps or a vice to hold work. This frees both hands to operate the power tool.

Personal Safety

- **Stay alert.** Always watch what you are doing and use common sense. Do not operate a power tool when you are tired or under the influence of medication, alcohol or drugs.
- **Wear proper clothing.** Do not wear loose clothing or jewellery that can catch in moving parts. Non-slip footwear is recommended. Contain long hair and roll long sleeves up above the elbow.
- **Do not over reach or use on unstable surfaces.** Keep proper footing and balance at all times.
- **Use safety equipment.** Dust mask, non-skid safety shoes, hard hat, and hearing protection must be used for appropriate conditions. Wear CE approved safety goggles at all times. Normal spectacles only have impact resistant lenses; they are NOT safety glasses.

Electrical Safety

- **Disconnect battery from the tool when not in use,** before servicing, when changing accessories such as staples/nails etc. or storing the power tool. Such preventive safety measures reduce the risk of starting the power tool accidentally.
- **Do not expose power tool to rain or wet conditions.**
- **Power tool plugs must match the outlet.** Do not use any adaptor plugs with earthed (grounded) power tools. Unmodified plugs and matching outlets will reduce risk of electric shock.
- **Protect yourself from electric shock.** When working with power tools, avoid contact with any earthed or grounded surfaces such as pipes, radiators, hobs and refrigerators.
- **Do not abuse the cord.** Never carry the charger by the power cable or pull it with force from the socket. Keep the power cable away from heat, oil, sharp edges or moving parts. Damaged or entangled cords may create a fire or increase the risk of electric shock.

Power Tool Use and Care

- **Do not force the power tool.** Use the correct power tool for your application. It will do the job better and safer at the rate for which it was designed.
- **Do not alter or misuse the power tool.** Use of the power tool for operations different from those intended could result in a hazardous situation.
- **Do not fire if the staples/nails are jammed.** This will cause damage to the driver blade and could invite accidents.
- **Keep fingers off the trigger until ready to drive staple/nail.**
- **Do not use on hard surfaces** such as rock, concrete, masonry, bricks or steel. Personal injury or damage to the power tool could result.
- **Secure work.** Use clamps or other practical ways to secure and support the work piece to a stable platform. Holding the work by hand or against your body is unstable and may lead to loss of control.
- **Store power tools.** When not in use, all power tools should be stored in a dry, locked cupboard and out of the reach of children and other untrained persons.
- **Check for damaged parts.** Check for misalignment or bending of moving parts, breakage of parts and any other condition that may affect the power tools operation. If damaged, immediately discontinue use and ensure the power tool is repaired before using again. Poorly maintained power tools can result in accidents.
- **Maintain power tools with care.** Cables must be checked at regular intervals and replaced if damaged.
- **Recommended accessories.** Use only accessories that are recommended by the manufacturer for your model. Accessories that may be suitable for one tool may create a risk of injury when used on another tool.
- **Keep the power tool and its handle** dry, clean and free from oil and grease for the best and safest performance. Always use a clean cloth when cleaning. Never use brake fluids, gasoline, petroleum-based products, or any strong solvents to clean your power tool. Following this rule will reduce the risk of loss of control and deterioration of the power tool housing.

Battery Tool Use and Care

- **Only use the battery charger specified by the manufacturer.** Use of the wrong battery pack with the charger may create the risk of a fire.
- **Keep away from other metal objects** such as keys, coins, nails, screws, paper clips etc., when battery pack is not in use. Small metal objects like those listed above could make a connection across the terminals, shorting the battery terminals together and may cause a fire.
- **Never leave a battery pack unattended whilst charging.**
- **Liquid may leak from the battery under abusive conditions.** Avoid contact. If skin should accidentally come into contact with liquid, flush with water. If liquid should come into contact with eyes seek additional medical help. Liquid ejected from a damaged battery may cause irritation or burns.

Specific Safety Instructions

- **Always assume that the tool is loaded with fasteners.** Handling the tool without care could result in an unexpected firing of fasteners and lead to personal injury.
- **Use only the staples/nails specified in the manual.** Use of accessories that are not designed for this tool could result in personal injury and/or damage to the power tool.
- **Do not touch any parts of the power tool magazine or nose during operation.** Hold only by the handle or housing of the tool.
- **Do not activate the power tool unless it is in contact with the work piece.** Serious injury can result if you depress the safety contact nose with your fingers, or by improper operation.
- **Fastening thin items.** Special caution must be taken for possible penetration through thin items, as this could cause possible harm to anyone or anything behind the work piece or immediate area.
- **Never use the tool as a hammer.** The sudden impact could shift inner components of the power tool, resulting in a fastener discharge and injury.
- **When fastening has been completed always disconnect from the power source (battery) prior to unloading the magazine.**
- **Do not disassemble any of the fastener driving parts.**
- **Prior to each operation,** check that the safety and triggering mechanism is functioning properly.
- **Never point any power tool at yourself or at any other person.** While working, hold the tool in such a way that no injuries can be caused to the head or to the body in the event of possible recoil.
- **Never actuate the power tool into free space or the air.**

- **Do not drive fasteners on top of other fasteners.**
- **If a fastener jams, disconnect the battery from the tool.** The mechanism may be under compression and a jammed fastener may be discharged while attempting to free it.
- **Do not attempt to open the battery pack.** There is a danger of short-circuiting.
- **Do not use this tool to fasten electric cables.** This tool is not designed for the installation of electric cabling and may damage electric cables which could lead to injury by electric shock or fire hazards.
- **Use appropriate detectors** to determine if any utility lines (electric, gas or water) are hidden within the work area or call your local utility company for assistance.
- **Protect the battery against heat** (continuous intense sunlight), fire, water and moisture. There is a danger of explosion.
- **A damaged battery or one that is subject to improper use can emit vapours.** Ventilate the area and seek medical help if needed. The vapours can irritate the respiratory system.
- **Only use the battery in conjunction with your Tacwise power tool.** This will protect it against overloading.
- **Use only original Tacwise batteries with the power tool.** There may be a danger of injury as well as property damage through exploding batteries that are imitations, reconditioned or other brands. Also make sure that the voltage of your charger corresponds to that of your mains.

Model and Serial No.

The model name and serial number of this tool will be found on a label located on the tool's housing. Please record the model name and serial number in the space provided below. Please always give the following information when contacting us:

MODEL NAME

SERIAL NUMBER

Explanation of Label on Power Tool



Wear CE approved safety goggles at all times



Read instruction manual before use



Dispose of power tool in accordance with environmental legislation



CE: Conforms with EC directives



GS: Conforms with German Product Safety Act



CUS: Conforms with UL and CSA standards

Explanation of Information For Battery Pack



Read instruction manual before use



Do not charge damaged battery packs



Do not incinerate the battery pack



Charge at temperatures between 0°C and 45°C only



Recyclable



Dispose of batteries in accordance with environmental legislation



CE: Conforms with EC directives

Explanation of Information For Battery Charger



Read instruction manual before use



Use indoors only



Electrical safety; make sure the voltage of your charger corresponds to that of your mains



Danger – electrical item



Dispose of electrical equipment in accordance with environmental legislation



CE: Conforms with EC directives



Polarity

Service

Any servicing requires specialist tools and knowledge and should be performed only by our qualified service engineers or appointed service agent. We strongly recommend that the main housing of the tool is not opened, as such action may result in injury and may compromise the tool warranty.

Features (FIG. A)

1. Status indicator
2. Trigger
3. Battery
4. Battery release
5. Belt hook
6. On/off switch
7. Magazine release
8. Magazine
9. Staple/nail indicator
10. Safety contact nose
11. LED light
12. LED light on/off switch

Battery charging (FIG. B)

Use only the battery charger that comes with the product. Only the battery charger that is matched to the lithium-ion battery should be used in your power tool.

- Insert the mains charging cable into the battery pack, aligning the contact. Push cable end into the battery as far as it will go. Plug the charger into a power socket. The indicator light on the battery pack will be red (battery is charging).
- When battery is fully charged (approx. 3-5hrs) the green indicator light will show.
- The battery is now ready to use. Remove the charger from the power socket and remove the battery pack from the charger.

NOTE: The battery is supplied partially charged. To ensure full capacity of the battery, completely charge the battery before using your power tool for the first time. The lithium-ion battery can be charged at any time without reducing its service life and reaches full capacity after its 5th charge/discharge cycle. The power tool should be charged regularly every few months to prevent damage to the battery. The battery is protected from exhaustive discharge.

The battery is equipped with an NTC temperature control which allows charging only within a temperature range of between 0°C and 70°C MAX. A long battery service life is achieved in this manner. Observe the notes for "battery disposal". The LED will flash red if the temperature is too high or low when the battery is charging.

LED Functions of Battery (whilst charging)

- Red LED on = charging.
- Green LED on = battery fully charged.
- Flashing red LED = battery temperature is too high or low.

LED Functions of Tool

- Red LED = battery low.
- Green LED = staple/nail being fired.

Loading/Removing the Battery (FIG. C)

To load, slide battery into battery housing until it clicks. Squeeze the battery release (4) and pull the battery out completely.

Checking the Safety Contact Nose Mechanism

- Ensure you remove all nails/staples from the magazine (8).
- Press the safety contact nose (10) on the workpiece and pull the trigger (2). The safety nose/contact mechanism and trigger should move freely.
- Place the safety contact nose on the workpiece and press the power tool down into the workpiece without pulling the trigger, the power tool should not fire. Lift the power tool from the workpiece and the safety contact nose should spring back automatically.
- Reload the nails/staples into the magazine (8).

NOTE: Do not use the power tool if the safety nose/contact mechanism does not move freely.

Loading the Tool with Staples (FIG. D)

- Ensure the tool is switched off and unplugged from the charger.
- Turn the tool so the magazine (8) is facing upwards.
- Squeeze magazine release (7) and slide the magazine out.
- Insert staples along the left edge, ensuring they are placed with the sharp edge pointing upwards.
- Push the magazine back until it locks into position.

Loading the Tool with Nails (FIG. D)

- Ensure the tool is switched off and unplugged from the charger.
- Turn the tool so the magazine (8) is facing upwards.
- Squeeze magazine release (7) and slide the magazine out.
- Tilt the tool and place the nails along the left edge of the magazine with the sharp edge pointing upwards.
- Push the magazine back until it locks into position.

NOTE: Do not load fasteners of different lengths together. Do not load staples and nails mixed together.

NOTE: We strongly recommend that you only use approved/genuine Tacwise staples and nails.

Unloading the Tool

- Ensure the tool is switched off.
- Turn the tool so the magazine (8) is facing upwards.
- Squeeze magazine release (7) and slide the magazine out.
- Remove the staple/nail strip from the magazine.

NOTE: Use caution when sliding the magazine back to close. Do not use excessive force. Otherwise, the magazine slider could become damaged and there is danger of your fingers being caught, or pinched.

Using the Tool

- Ensure the tool is loaded correctly.
- Turn the tool on at the on/off switch (6).
- Hold the handle of the power tool firmly with magazine at 90° angle to the work piece.
- Press the safety contact nose (10) into the work piece.
- Squeeze the trigger (2).
- Release the trigger once the staple/nail has been fired.
- Lift the safety contact nose from the work piece.
- Turn the tool off at the on/off switch (6).

The tool has two driving modes:

- Put the nose on the working surface, lightly push the tool toward the working surface until the safety contact nose is depressed, then, depress the trigger to drive the fasteners.
- First, depress the trigger, then, repeatedly impact the safety contact nose, the tool can repeatedly drive the fasteners. The tool will drive one fastener when the nose is depressed.

NOTE: The staple/nail gun will not fire staples/nails unless the safety contact nose is depressed. Do not keep the trigger depressed when the power tool is not in use to prevent accidental firing.

Turning the LED Light On and Off (FIG. E)

This tool is fitted with an LED light that can be switched on to increase the ease of use of the tool.

- Press the LED light on/off switch (12) once to turn the LED on.
- Press the LED light on/off switch (12) once again to turn the LED off.

Clearing Jams

NOTE: You must remove any jammed staples or nails before using the tool any further. If you continue to try and fire a fastener while the tool is jammed, you could cause damage to the mechanism.

- Ensure the tool is switched off.
- Squeeze magazine release (7) and slide the magazine (8) out.
- Tilt the tool and remove any unused staples/nails from the magazine channel (use pliers for ease), this should clear the jammed fastener(s).
- Do not insert damaged staples/nails back into the magazine channel.

NOTE: If staples or nails become jammed in the nosepiece frequently, have the tool serviced by a our engineers or appointed service agent.

Maintenance

Your power tool has been designed to operate over a long period of time with a minimum of maintenance. Continuous satisfactory operating depends upon proper tool care and regular cleaning. If the machine should fail despite the care taken in manufacturing and testing procedures, repair should be carried out by our engineers or appointed service agent. In all correspondence and spare parts order, please always include the serial number given on this machine.

Cleaning

- Remove battery before cleaning the housing with a soft cloth.
- Keep the ventilation slots clear and regularly clean.
- Clean the magazine (8). Remove any debris that may accumulate in the magazine during operation.

Lubrication

This tool requires no lubrication. Do not lubricate the tool, as it will damage the internal parts.

Product Advice and Technical Support

What to do if you have a problem with your power tool?

Email service@tacwise.com.

Transport

The contained lithium-ion batteries are subject to the Dangerous Goods Legislation requirements. The user can transport the batteries by road without further requirements.

When being transported by third parties (e.g. air transport or forwarding agency), special requirements on packaging and labelling must be observed. For preparation of the item being shipped, consulting an expert for hazardous material is required. Dispatch batteries only when the housing is undamaged. Tape or mask off open contacts and pack up the battery in such a manner that it cannot move around in the packaging. Please also observe possibly more detailed national regulations.

Unwanted Tools

Recycle unwanted materials instead of disposing them as waste. All tools and packaging should be sorted, taken to the local recycling centre and disposed of in an environmentally safe way. Alternatively, please email service@tacwise.com for details on how to dispose of your power tool free of charge in an environmentally friendly manner.

Battery Disposal

Follow your Local Authority procedures for the disposal of Lithium-ion battery packs.

Guarantee

All our power tools are carefully checked, tested and are subject to the stringent controls of Quality Assurance. We therefore offer the following guarantee for power tools. Your warranty claim based on your sales contract with the retailer, including your statutory rights, shall not be affected by this guarantee.

One-Month Guarantee

If you are not completely satisfied with the performance of your power tool or it is faulty or damaged on purchase then we will exchange the product or issue a full refund within 28 days of purchase. Proof of purchase must be produced with an original receipt and the tool must be returned complete as purchased to the point of purchase. This does not affect your statutory rights.

One-Year Free Servicing

If your power tool requires maintenance or servicing in the 12 months following purchase, it will be undertaken free of charge by our service engineers. Proof of purchase must be produced with an original receipt. This includes labour and spare parts for the tool. However in some cases the most economical option will likely be a replacement service exchange unit supplied by us. Accessories such as batteries, fasteners etc. are excluded.

One-Year Standard Battery Warranty

Should your battery become defective due to faulty materials or workmanship within 12 months from the date of purchase we guarantee, at our discretion, to replace the defective battery free of charge. This warranty does not cover:

- Batteries that have received unauthorized changes or additions.
- Defects caused by using accessories or compatible tools not approved by the manufacturer.
- Batteries that have been opened/attempted to be opened by any person other than a Tacwise engineer or appointed service agent.
- Defects to the battery caused by improper use, abnormal environmental conditions or inappropriate operating conditions, non-compliance with our operating instructions or insufficient servicing or maintenance.
- Proof of purchase must be produced with an original receipt.

Two-Year Standard Warranty

Should your power tool become defective due to faulty materials or workmanship within 24 months from the date of purchase, we guarantee to replace all defective parts free of charge or at our discretion, replace the tool free of charge. This warranty does not cover:

- Tools that have received unauthorised changes or additions.
- Defects caused by using accessories, components or spare parts other than approved/genuine manufacturer's accessories or parts.
- Component parts that are subject to natural wear and tear caused by use in accordance with our operating instructions.
- Defects to the tool caused by improper use, abnormal environmental conditions or inappropriate operating conditions, non-compliance with our operating instructions or insufficient servicing or maintenance.
- Proof of purchase must be produced with an original receipt.

For details of your nearest service engineer, please email service@tacwise.com, or to register your warranty visit www.tacwise.com/warranty-registration/

(FR) Agrafeuse/cloueuse 2 en 1 12V sans fil**Félicitations !**

Pour l'achat de votre outil électrique. Si vous utilisez votre outil conformément à nos consignes de sécurité et d'utilisation, il fonctionnera de manière optimale sur le long terme.

Veillez conserver cette notice d'utilisation pour consultation ultérieure.

Données techniques

Outil	Agrafeuse/cloueuse 12V sans fil
Type de modèle	53 À 13 EL
Tension d'entrée	12V DC
Niveau d'émission de vibrations*	2,75 m/s ²
Type d'agrafes	Agrafes Tacwise 53 et 13
Longueur de l'agrafe	6-12mm
Type de clous	Clous Tacwise 180 et 18G
Longueur du clou	10mm
Vitesse maximale de déclenchement	30 agrafes ou clous par minute
Capacité du chargeur	140 agrafes/85 clous
Distance minimale de clouage par rapport au mur	15mm
Durée de fonctionnement continu par charge avec batterie 1.3Ah	3000 agrafes/clous
Poids (avec batterie)	910g
Batterie	
Type de batterie	Lithium-ion
Tension	12V DC
Capacité	1.3Ah
Poids	174g
Code de réapprovisionnement	1582
Chargeur	
Tension secteur/entrée V CA	100-240 V
Type de batterie	Lithium-ion
Temps de charge	3 à 5,5 heures approx.
Poids	74g

* Le niveau d'émission de vibrations indiqué reflète les principales applications de l'outil. Cependant, l'émission de vibrations peut différer si l'outil est utilisé pour différentes applications, avec différents accessoires ou mal entretenu. Le niveau d'exposition peut ainsi augmenter de manière significative sur l'ensemble de la période de travail.

Déclaration de conformité

Cet outil électrique a été conçu conformément à la directive européenne, à la loi allemande sur la sécurité des produits et normes UL et CSA.

**AVERTISSEMENT ! Lire attentivement et comprendre toutes les consignes avant d'utiliser ce produit.**

Tout manquement à cette consigne peut provoquer un choc électrique, un incendie et/ou des dommages corporels graves. Dans les avertissements énumérés ci-dessous, les termes « outil électrique » désignent votre agrafeuse/cloueuse 12V (sans fil) alimentée par batterie. Pour toute question relative à la sécurité de cet outil électrique, veuillez envoyer un courriel à service@tacwise.com.

Déballage

- Retirer soigneusement l'appareil et ses accessoires de l'emballage.
- Vérifier minutieusement si l'outil électrique ne présente aucun bris ou dommage lié au transport.
- En cas de pièces endommagées ou manquantes, veuillez envoyer un courriel à service@tacwise.com pour obtenir de l'aide. Ne pas utiliser cet outil électrique avant le remplacement des pièces endommagées ou manquantes. Le non-respect de cette consigne peut occasionner des dommages corporels.
- Bien que tout ait été mis en œuvre pour assurer l'exactitude des informations contenues dans cette notice, Tacwise s'engage à améliorer continuellement ses produits et, à ce titre, se réserve le droit de modifier les spécifications du produit sans préavis.

Consignes générales de sécurité

Important. Cet outil électrique ne doit pas être modifié ou utilisé à d'autres fins que celles pour lesquelles il a été conçu. Toute altération ou modification de ce type constitue une mauvaise utilisation pouvant se traduire par un risque de dommages corporels. En cas de doute concernant ses applications, n'hésitez pas à nous contacter pour obtenir des conseils.

Zone de Travail

- **Garder la zone de travail propre et bien éclairée.** Les établis encombrés et les zones de travail peu éclairées sont propices aux accidents.
- **Tenir les enfants et les animaux domestiques à l'écart.** Tous les visiteurs doivent être maintenus à une distance de sécurité de la zone de travail.
- **Éviter les zones de travail à risque.** Ne pas utiliser les outils électriques dans des lieux humides ou sujets à l'humidité et ne pas les exposer à la pluie. Prévoir un espace suffisant autour de la zone de travail. Ne pas utiliser dans des environnements où l'atmosphère est potentiellement explosive, comme en présence de liquides inflammables, de gaz ou de poussières ; les outils électriques peuvent provoquer des étincelles qui peuvent enflammer la poussière ou les émanations environnantes.
- **Sécuriser la pièce.** Utiliser des pinces ou un étau pour immobiliser la pièce. De cette façon, les deux mains sont libres pour actionner l'outil électrique.

Sécurité personnelle

- **Rester vigilant.** Faites toujours attention aux gestes effectués et faites preuve de bon sens. Ne pas utiliser un outil électrique en cas de fatigue ou sous l'influence de médicaments, d'alcool ou de drogues.
- **Porter des vêtements appropriés.** Ne pas porter de vêtements amples ou de bijoux qui peuvent s'accrocher aux pièces mobiles. Le port de chaussures antidérapantes est recommandé. Attacher ou couvrir les cheveux longs et retrousser les manches longues au-dessus du coude.
- **Ne pas trop s'approcher ou utiliser sur des surfaces instables.** Gardez une position et un équilibre approprié en permanence.
- **Utiliser l'équipement de sécurité.** Pour des raisons de sécurité, le port d'un masque anti-poussière, de chaussures de sécurité antidérapantes, d'un casque de protection ou d'une protection auditive est obligatoire. Toujours porter des lunettes de sécurité homologuées CE. Les lunettes de vue ordinaires sont seulement munies de verres résistants aux impacts ; ce ne sont PAS des lunettes de sécurité.

Sécurité Électrique

- **Débrancher la batterie de l'outil lorsqu'elle n'est pas en fonction,** avant d'entretenir, de changer les accessoires comme les agrafes ou les clous, etc. ou d'entreposer l'outil électrique. De telles mesures de sécurité préventives réduisent le risque de démarrage accidentel de l'outil électrique.

- **Ne pas exposer l'outil électrique à la pluie ou à des conditions humides.**
- **Toujours brancher l'outil électrique à une prise possédant des fiches de même configuration.** Ne pas utiliser d'adaptateur avec des outils électriques raccordés à la terre. L'usage des prises d'origine réduira le risque de choc électrique.
- **Se protéger des chocs électriques.** Lors de la manipulation d'outils électriques, éviter tout contact corporel avec des surfaces mises à la terre telles que tuyaux, radiateurs, cuisinières et réfrigérateurs.
- **Ne pas endommager le cordon d'alimentation.** Ne jamais tenir le chargeur par le câble d'alimentation ou le tirer avec force hors de la prise. Maintenir le câble d'alimentation à l'écart de la chaleur, de l'huile, des objets tranchants ou des pièces en mouvement. Des cordons endommagés ou emmêlés peuvent provoquer un incendie ou augmenter le risque de choc électrique.

Utilisation et entretien de l'outil électrique

- **Ne pas forcer l'outil électrique.** Utiliser l'outil électrique adapté à votre application. L'outil accomplira sa tâche de façon optimale et sécuritaire s'il est utilisé à la vitesse pour laquelle il a été conçu.
- **Ne pas altérer ou utiliser l'outil électrique de façon inappropriée.** Toute utilisation de l'outil électrique à des fins autres que celles prévues peuvent provoquer des situations risquées.
- **Si les agrafes ou les clous sont coincés, il ne faut pas les déclencher.** Cela endommagerait la lame d'entraînement et pourrait provoquer des accidents.
- **Garder les doigts loin de la gâchette jusqu'à ce que l'agrafeuse ou la cloueuse soit en marche.**
- **Ne pas utiliser sur des surfaces dures** comme la roche, le béton, la maçonnerie, la brique ou l'acier. Vous risqueriez de vous blesser ou d'endommager l'outil électrique.
- **Sécuriser la pièce.** Utiliser des pinces ou tout autre accessoire permettant de fixer et de maintenir la pièce sur une plateforme stable. Tenir la pièce manuellement ou contre son corps est dangereux et peut mener à une perte de contrôle.
- **Entreposer les outils électriques.** Tous les outils électriques non utilisés doivent être entreposés dans un placard sec et verrouillé, hors de la portée des enfants et d'autres personnes inexpérimentées.
- **Vérifier si les pièces sont endommagées.** Rectifier le mauvais alignement, le grippage ou le bris des pièces mobiles et toute autre condition pouvant affecter le fonctionnement de l'outil. En cas de bris, cesser immédiatement l'utilisation et réparer l'outil électrique avant de

l'utiliser à nouveau. Un mauvais entretien des outils électriques peut entraîner des accidents.

- **Entretien des outils électriques avec soin.** Les câbles doivent être inspectés régulièrement et remplacés si nécessaire.
- **Accessoires recommandés.** Seuls les accessoires recommandés par le fabricant de votre modèle doivent être utilisés. Les accessoires adaptés à un outil peuvent présenter un risque de blessure s'ils sont utilisés sur un autre outil.
- **Pour des performances optimales et sécuritaires, l'outil électrique et sa poignée doivent demeurer secs,** propres et exempts d'huile et de graisse. Toujours utiliser un chiffon propre lors du nettoyage. Pour nettoyer votre outil électrique, ne jamais utiliser de liquide de frein, de l'essence, des produits à base de pétrole ou tout autre solvant puissant. Le respect de cette consigne permet de réduire le risque de perte de contrôle et la détérioration du boîtier de l'outil électrique.

Utilisation et entretien de l'outil à batterie

- **N'utiliser que le chargeur de batterie indiqué par le fabricant.**
L'utilisation du mauvais bloc-batterie avec le chargeur peut engendrer un risque d'incendie.
- **Tenir le bloc-batterie à l'écart des objets métalliques** tels que les clés, pièces de monnaie, clous, vis, trombones, etc. lorsqu'il n'est pas en fonction. Les petits objets métalliques tels que ceux énumérés ci-dessus pourraient se raccorder aux bornes, court-circuiter les bornes des batteries et provoquer un incendie.
- **Ne jamais laisser un bloc-batterie sans surveillance pendant la charge.**
- **Du liquide peut s'échapper de la batterie en cas de mauvaise utilisation.** Éviter le contact. En cas de contact accidentel de la peau avec le liquide, rincer avec de l'eau. En cas de contact du liquide avec les yeux, consulter un médecin. Le liquide s'échappant d'une batterie endommagée peut causer des irritations ou des brûlures.

Consignes spécifiques de sécurité

- **Toujours supposer que l'outil est chargé de clous.** Manipuler l'outil négligemment peut entraîner un déclenchement inattendu des clous et occasionner des dommages corporels.
- **Utiliser seulement les agrafes/clous spécifiés dans la notice.**
L'utilisation d'accessoires non adaptés à cet outil peut entraîner des dommages corporels et/ou endommager l'outil électrique.

- **Ne toucher aucune pièce du chargeur ou de la buse de l'outil électrique en cours de fonctionnement.** Ne tenir l'outil que par sa poignée ou son boîtier.
- **Ne pas mettre l'outil électrique en marche sans qu'il ne soit en contact avec la pièce à usiner.** Des blessures graves peuvent survenir si vous enfoncez le cran de sécurité avec les doigts ou en cas de mauvaise utilisation.
- **Fixation des objets minces.** Des précautions particulières doivent être prises pour éviter une pénétration éventuelle dans les objets minces, car cela peut causer des dommages à quiconque ou à quoi que ce soit se trouvant derrière la pièce ou dans la zone immédiate de travail.
- **Ne jamais utiliser cet outil comme marteau.** La force soudaine de l'impact pourrait déplacer les composants internes de l'outil électrique, ce qui provoquerait une décharge des clous et des blessures.
- **Une fois les travaux de clouage terminés, toujours débrancher la source d'alimentation (batterie) avant de décharger le chargeur.**
- **Ne pas démonter les pièces servant à enfoncer les clous.**
- **Avant chaque opération, vérifier que le mécanisme de déclenchement et de sécurité fonctionne correctement.**
- **Ne jamais pointer un outil électrique sur soi-même ou une autre personne.** En cours de fonctionnement, manipuler l'outil de manière à ce qu'en cas de recul, aucune blessure à la tête ou au corps ne puisse être causée.
- **Ne jamais actionner l'outil électrique dans un espace libre ou dans l'air.**
- **Ne pas enfoncer de clous sur le dessus d'autres clous.**
- **Si un clou se coince, débrancher la batterie de l'outil.** Le mécanisme peut se comprimer et un clou coincé pourrait se décharger en tentant de le dégager.
- **Ne pas tenter d'ouvrir le bloc-batterie.** Il y a un risque de court-circuit.
- **Ne pas utiliser cet outil pour poser des câbles électriques.** Cet outil n'a pas été conçu pour l'installation de câbles électriques et peut les endommager, ce qui risque de causer un choc électrique ou un incendie.
- **Utiliser des détecteurs** appropriés pour déterminer si des lignes de services publics (électricité, gaz ou eau) sont dissimulées dans la zone de travail ou appeler votre fournisseur d'électricité local pour obtenir de l'aide.
- **Mettre la batterie à l'abri de la chaleur (soleil intense continu), du feu, de l'eau et de l'humidité.** Une explosion pourrait survenir.

- **Une batterie endommagée ou soumise à une mauvaise utilisation peut émettre des vapeurs.** En cas d'inhalation des vapeurs, s'assurer de bien ventiler la zone de travail et obtenir des soins médicaux. Les vapeurs peuvent irriter le système respiratoire.
- **N'utiliser la batterie qu'avec votre outil électrique Tacwise.** Cela la protégera contre les surcharges.
- **N'utiliser que les batteries Tacwise d'origine avec l'outil électrique.** Il peut y avoir un risque de blessures ainsi que des dommages matériels par l'explosion des batteries contrefaites, reconditionnées ou d'autres marques. Vérifier également que la tension du chargeur correspond à celle du réseau électrique.

Modèle et numéro de série

Le nom du modèle et le numéro de série de cet outil figurent sur une étiquette apposée sur le boîtier de l'outil. Veuillez inscrire le nom du modèle et le numéro de série dans l'espace prévu ci-dessous. Veuillez toujours fournir les informations suivantes lorsque vous nous contactez :

NOM DU MODÈLE

NUMÉRO DE SÉRIE.....

Notice de l'étiquette sur l'outil électrique



Toujours porter des lunettes de sécurité homologuées CE



Lire le mode d'emploi avant utilisation



Jeter l'outil électrique conformément à la législation environnementale en vigueur



CE : Conforme aux directives CE



GS : Conforme à la législation allemande sur la sécurité des produits



CUS : Conforme aux normes UL et CSA

Explication des informations concernant la batterie



Lire le mode d'emploi avant utilisation



Ne pas charger des bloc-batteries endommagés



Ne pas jeter au feu le bloc-batterie



Charger la batterie à des températures comprises entre 0°C et 45°C



Recyclable



Jeter les batteries conformément à la législation environnementale en vigueur.



CE : Conforme aux directives CE

Explication des informations concernant le chargeur de batterie



Lire le mode d'emploi avant utilisation



Utiliser exclusivement à l'intérieur



Sécurité électrique ; vérifier également que la tension du chargeur correspond à celle du réseau électrique.



Danger - objet électrique



Jeter les appareils électriques conformément à la législation environnementale en vigueur.



CE : Conforme aux directives CE



Polarité

Service

Toute intervention d'entretien nécessite des outils et des connaissances spécialisés et ne doit être effectuée que par nos techniciens qualifiés ou par un agent d'entretien agréé. Nous recommandons fortement de ne pas ouvrir le boîtier principal de l'outil, car cela peut entraîner des blessures et compromettre la garantie de l'outil.

Caractéristiques (FIG. A)

1. Indicateur d'état LED
2. Gâchette
3. Batterie
4. Dégagement de la batterie
5. Crochet ceinture
6. Interrupteur marche/arrêt
7. Dégagement du chargeur
8. Chargeur
9. Indicateur d'agrafe/de clou
10. Cran de sécurité
11. Voyant LED
12. Interrupteur marche/arrêt du voyant LED

Chargement de la batterie (FIG. B)

N'utiliser que le chargeur de batterie fourni avec cet outil. N'utiliser que le chargeur adapté à la batterie Lithium-ion fourni avec cet outil électrique.

- Insérer le câble de charge du réseau dans le bloc-batterie en alignant le contact. Pousser l'extrémité du câble dans la batterie aussi loin que possible. Brancher le chargeur à une prise de courant. Le voyant

indicateur du bloc-batterie est rouge (la batterie se recharge).

- Lorsque la batterie est complètement chargée (environ 3-5hrs), le voyant indicateur s'affiche en vert.
- La batterie est maintenant prête à l'emploi. Retirer le chargeur de la prise de courant et retirer le bloc-batterie du chargeur.

REMARQUE : La batterie est fournie partiellement chargée. Afin de garantir la pleine capacité de la batterie, la recharger complètement avant d'utiliser votre outil électrique pour la première fois. La batterie lithium-ion peut être rechargée à tout moment sans affecter sa durée de vie et elle atteint sa pleine capacité après son cinquième cycle de charge/décharge. L'outil électrique doit être rechargé régulièrement tous les quelques mois pour éviter d'endommager la batterie. La batterie est protégée contre la décharge complète.

La batterie est munie d'un contrôle de température NTC afin de ne permettre la charge que dans une plage de température comprise entre 0°C et 70°C MAX. Ainsi, la durée de vie de la batterie est prolongée. Respecter les consignes relatives à « l'élimination des batteries ». Lors de la charge de la batterie, la LED clignote en rouge si la température est trop élevée ou trop basse.

Fonctions LED de la batterie (pendant la charge)

- LED rouge allumée = en charge.
- LED verte allumée = batterie entièrement chargée.

Fonctions LED de l'outil

- LED rouge = batterie faible.
- LED verte = agrafe/clou étant déclenché.
- LED clignotant en rouge = la température de la batterie est trop élevée ou trop basse.

Insertion/retrait de la batterie (FIG. C)

Pour insérer la batterie, glissez-la dans le boîtier jusqu'au clic d'enclenchement. Retirer entièrement la batterie en appuyant sur le dégagement de la batterie (4).

Vérification du mécanisme du cran de sécurité

- Veiller à retirer tous les clous/agrafes du chargeur (8).

- Appuyer sur le cran de sécurité (10) sur la pièce et presser sur la gâchette (2). Le mécanisme du cran de sécurité et de la gâchette doit se déplacer librement.
- Placer le cran de sécurité sur la pièce et enfoncer l'outil électrique dans celle-ci sans appuyer sur la gâchette, l'outil ne doit pas se déclencher. Soulever l'outil électrique de la pièce et le cran de sécurité va se relever automatiquement.
- Recharger les clous/agrafes du chargeur (8).

REMARQUE : Ne pas utiliser l'outil électrique si le mécanisme du cran de sécurité ne se déplace pas librement.

Chargement de l'outil avec des agrafes (FIG. D)

- S'assurer que l'outil est éteint et débranché du chargeur.
- Pivoter l'outil pour que le chargeur (8) soit orienté vers le haut.
- Appuyer sur le dégagement du chargeur (7) et faire glisser le chargeur pour le retirer.
- Insérer les agrafes le long du bord gauche, en s'assurant qu'elles soient placées avec le bord pointu vers le haut.
- Pousser le chargeur jusqu'à ce qu'il se verrouille en place.

Chargement de l'outil avec des clous (FIG. D)

- S'assurer que l'outil est éteint et débranché du chargeur.
- Pivoter l'outil pour que le chargeur (8) soit orienté vers le haut.
- Appuyer sur le dégagement du chargeur (7) et faire glisser le chargeur pour le retirer.
- Incliner l'outil et placer les clous le long du bord gauche du chargeur avec le bord pointu vers le haut.
- Pousser le chargeur jusqu'à ce qu'il se verrouille en place.

REMARQUE : Ne pas charger des clous de longueurs différentes. Ne pas charger un mélange d'agrafes et de clous.

REMARQUE : Nous vous recommandons fortement d'utiliser exclusivement des agrafes et des clous Tacwise approuvés/authentiques.

Déchargement de l'outil

- Veiller à ce que l'outil soit éteint.
- Pivoter l'outil pour que le chargeur (8) soit orienté vers le haut.
- Appuyer sur le dégagement du chargeur (7) et faire glisser le chargeur pour le retirer.
- Retirer les agrafes/clous du chargeur.

REMARQUE : Faire preuve de prudence en faisant glisser le chargeur vers l'arrière pour le refermer. Ne pas employer une force excessive.

Sinon, la glissière du chargeur peut s'endommager et vos doigts risquent de se coincer ou d'être pincés.

Utilisation de l'outil

- Veiller à ce que l'outil soit correctement chargé.
- Allumer l'outil à l'aide de l'interrupteur marche/arrêt (6).
- Tenir fermement la poignée de l'outil électrique avec le chargeur dans un angle de 90° par rapport à la pièce à usiner.
- Appuyer sur le cran de sécurité (10) de la pièce à usiner.
- Appuyer sur la gâchette (2).
- Relâcher la gâchette dès que l'agrafe/le clou a été déclenché(e).
- Lever le cran de sécurité de la pièce à usiner.
- Éteindre l'outil à l'aide de l'interrupteur marche/arrêt (6).

L'outil possède deux modes de vissage

- Poser le bec sur la surface de travail, pousser légèrement l'outil vers la surface de travail jusqu'à ce que le cran de sécurité soit enfoncé, puis appuyer sur la gâchette pour enfoncer les clous.
- Pour que l'outil puisse enfoncer les clous, il faut tout d'abord appuyer sur la gâchette, puis percuter de manière répétée le cran de sécurité. L'outil va enfoncer un clou lorsque le cran sera appuyé.

REMARQUE : L'agrafeuse/cloueuse ne déclenche pas d'agrafes/clous à moins que le cran de sécurité ne soit enfoncé. Ne pas maintenir la gâchette enfoncée lorsque l'outil n'est pas en cours d'utilisation pour éviter tout déclenchement accidentel.

Allumer/éteindre le voyant LED (FIG. E)

Cet outil est équipé d'un voyant LED pouvant être mis en marche pour augmenter la facilité d'utilisation de l'outil.

- Appuyer sur l'interrupteur marche/arrêt (12) une fois pour allumer le voyant LED.
- Appuyer à nouveau sur l'interrupteur marche/arrêt (12) pour éteindre le voyant LED.

Éliminer les obstructions

REMARQUE : Vous devez enlever les agrafes ou les clous coincés avant d'utiliser l'outil. Le fait de continuer à essayer de déclencher un clou pendant que l'outil est coincé peut endommager le mécanisme.

- Veiller à ce que l'outil soit éteint.
- Appuyer sur le dégagement du chargeur (7) et faire glisser le chargeur pour le retirer (8).

- Incliner l'outil et enlever les agrafes/clous inutilisés de la fente du chargeur (utiliser une pince pour effectuer la tâche facilement) permet de retirer les clous coincés.
 - Ne pas insérer d'agrafes/clous endommagés dans la fente du chargeur.
- REMARQUE** : Si des agrafes ou des clous se retrouvent fréquemment coincés dans l'embout, l'outil nécessite une réparation par un de nos ingénieurs ou agents de service désignés.

Entretien

Votre outil électrique a été conçu pour un fonctionnement de longue durée moyennant un minimum d'entretien. Pour un fonctionnement optimal et continu, il est primordial d'entretenir correctement les outils et de les nettoyer régulièrement. En cas de panne fortuite du produit malgré des procédures de fabrication et d'essai minutieuses, la réparation doit être effectuée par nos techniciens d'entretien ou par un réparateur agréé. Pour toute correspondance ou commande de pièces de rechange, veuillez impérativement mentionner le numéro de série indiqué sur ce produit.

Nettoyage

- Retirer la batterie avant de nettoyer le boîtier avec un chiffon souple.
- Maintenir les fentes d'aération dégagées et régulièrement propres.
- Nettoyer le chargeur (8). Enlever tous les débris s'étant accumulés dans le chargeur en cours de fonctionnement.

Lubrification

Cet outil ne nécessite aucune lubrification. Ne pas lubrifier l'outil, car cela peut endommager les pièces internes.

Conseils produits et support technique

Que faire si vous avez un problème avec votre outil électrique ?
Envoyer un e-mail à service@tacwise.com.

Transport

Les batteries lithium-ion incluses sont soumises aux réglementations relatives aux marchandises dangereuses. L'utilisateur peut transporter les batteries par la route sans aucune réglementation supplémentaire.

En cas de transport par des tiers (p. ex. transport aérien ou agences d'expédition), des réglementations particulières concernant l'emballage et l'étiquetage doivent être respectées. Un expert en matières dangereuses doit être consulté pour la préparation de l'article à expédier. N'expédier les batteries que lorsque le boîtier n'est pas endommagé. Couvrir les bornes et emballer la batterie de manière à ce qu'elle ne puisse

pas se déplacer dans l'emballage. Vérifier et respecter également les réglementations régionales en vigueur.

Outils non désirés

Recycler les matières indésirables plutôt que de les jeter comme déchets. Tous les outils et emballages doivent être triés, transportés au centre de recyclage local et éliminés dans le respect de l'environnement. Pour plus de détails sur la façon de jeter votre outil électrique gratuitement et dans le respect de l'environnement, veuillez également envoyer un e-mail à service@tacwise.com.

Élimination des batteries

Respecter les procédures des autorités locales relatives à l'élimination des batteries au lithium-ion.

Garantie

Nos outils électriques sont minutieusement contrôlés, testés et soumis aux tests rigoureux de l'assurance qualité. Pour cette raison, nous offrons la garantie suivante pour nos outils électriques. Votre réclamation sous garantie en vertu de votre contrat de vente avec le détaillant, y compris vos droits légaux, ne sera pas affectée par cette garantie.

Garantie d'un mois

Si vous n'êtes pas entièrement satisfait de la performance de votre outil électrique ou s'il est défectueux ou endommagé lors de l'achat, nous échangerons le produit ou vous rembourserons intégralement dans les 28 jours suivant l'achat. Une preuve d'achat doit être soumise avec le reçu d'origine et l'outil doit être retourné au point d'achat dans son intégralité. Ceci n'affecte pas vos droits légaux.

Un an d'entretien gratuit

Si votre outil électrique nécessite une réparation ou un entretien dans les 12 mois suivant son achat, un de nos techniciens s'en chargera gratuitement. Une preuve d'achat doit être soumise avec le reçu d'origine. Cela comprend la main-d'œuvre et les pièces de rechange pour l'outil. Toutefois, dans certains cas, le remplacement du produit défectueux s'avèrera l'option la plus économique. Les accessoires tels que les batteries, les agrafes, les clous, etc. sont exclus.

Garantie standard d'un an pour la batterie

En cas de défectuosité de votre batterie due à un défaut matériel ou de fabrication dans les 12 mois suivant la date d'achat nous garantissons, à notre discrétion, le remplacement de la batterie défectueuse sans frais.

Cette garantie ne couvre pas :

- Les batteries ayant été modifiés ou ajoutés sans autorisation.
- Les défauts résultants d'utilisation des accessoires ou des outils compatibles non-autorisés par le fabricant.
- Les batteries ouvertes/tentées d'ouvrir par une personne autre qu'un(e) technicien(ne) de Tacwise ou le service désigné à cet effet.
- Les défectuosités de la batterie résultant d'une mauvaise utilisation, de conditions environnementales anormales ou de conditions d'utilisation inappropriées, du non-respect de nos consignes de réparation ou d'entretien ou d'un entretien insuffisant.
- Une preuve d'achat doit être soumise avec le reçu d'origine.

Garantie standard de deux ans

En cas de défectuosité de votre outil électrique due à un défaut matériel ou de fabrication dans les 24 mois suivant la date d'achat, nous garantissons le remplacement de toutes les pièces défectueuses sans frais ou, à notre discrétion, le remplacement de l'outil. Cette garantie ne couvre pas :

- Les outils ayant été modifiés ou ajoutés sans autorisation.
- Les défectuosités causées par l'utilisation d'accessoires, de composants ou de pièces de rechange autres que les accessoires ou pièces d'origine approuvés par le fabricant.
- Les pièces sujettes à une usure naturelle due à l'utilisation conformément à notre mode d'emploi.
- Les défectuosités de l'outil résultant d'une mauvaise utilisation, de conditions environnementales anormales ou de conditions d'utilisation inappropriées, du non-respect de nos consignes de réparation ou d'entretien ou d'un entretien insuffisant.
- Une preuve d'achat doit être soumise avec le reçu d'origine.

Pour obtenir les coordonnées du technicien d'entretien le plus près de chez vous, veuillez envoyer un e-mail à service@tacwise.com, ou pour enregistrer votre garantie, visitez

www.tacwise.com/warranty-registration/

DE 12 V Kabellose 2-in-1 Klammer-/Nagelpistole

Herzlichen Glückwunsch!

Zum Kauf Ihres Elektrowerkzeugs. Ihr Werkzeug wird für eine lange Zeit zu Ihrer Zufriedenheit funktionieren, wenn es gemäß unseren Sicherheits- und Betriebsanleitungen verwendet wird.

Bewahren Sie dieses Handbuch auf, um in Zukunft darin nachzuschlagen

Technische Daten

Werkzeug	12 V Kabellose Klammer-/Nagelpistole
Modelltyp	53-13EL
Eingangsspannung	12 V DC
Schwingungsemissionsniveau*	2,75 m/s ²
Art der Klammer	Tacwise 53 & 13 Klammern
Klammerlänge	6-12 mm
Art des Nagels	Tacwise 180 & 18G Nägel
Nagellänge	10 mm
Max. Abschussgeschwindigkeit	30 Klammern oder Nägel pro Minute
Magazinkapazität	140 Klammern/85 Nägel
Min. Nagelabstand zur Wand	15 mm
Dauer des Dauerbetriebs pro Ladung mit 1,3 Ah Akku	3000 Klammern/Nägel
Gewicht (mit Akku)	910 g
Akku	
Akkutyp	Lithium-Ionen
Spannung	12 V DC
Kapazität	1,3 Ah
Gewicht	174 g
Nachbestell-Code	1582
Ladegerät	
Netzspannung/Eingang V AC	100-240 V
Akkutyp	Lithium-Ionen
Ladezeit	ca. 3-5 Std.
Gewicht	74 g

* Das angegebene Schwingungsemissionsniveau stellt die Hauptanwendungen des Werkzeugs dar. Wird das Werkzeug jedoch für unterschiedliche Anwendungen, mit unterschiedlichem Zubehör benutzt oder schlecht gewartet, kann die Schwingungsemission abweichen. Dies kann das Expositionsniveau über die gesamte Arbeitszeit deutlich erhöhen.

Konformitätserklärung

Dieses Elektrowerkzeug wurde in Übereinstimmung mit der europäischen Richtlinie, dem Deutschen Produktsicherheitsgesetz und den UL- und CSA-Normen entwickelt.



WARNUNG! Lesen vor Gebrauch alle Anweisungen sorgfältig, und stellen Sie sicher, dass Sie diese verstehen.

Dies zu missachten kann zu einem Stromschlag, Feuer und/oder schweren Verletzungen führen. Der Begriff „Power Tool“ in allen unten aufgeführten Warnungen bezieht sich auf Ihre akkubetriebene (schnurlose) 12 V Heft-/Nagelpistole. Bei Fragen zur Sicherheit dieses Elektrowerkzeugs senden Sie bitte eine E-Mail an service@tacwise.com.

Auspacken

- Nehmen Sie das Elektrowerkzeug und Zubehör vorsichtig aus der Verpackung heraus.
- Überprüfen Sie das Elektrowerkzeug sorgfältig, um sicherzustellen, dass während des Transports keine Bruch- oder andere Schäden entstanden sind.
- Falls irgendwelche Teile beschädigt sind oder fehlen, senden Sie bitte eine E-Mail an service@tacwise.com, um Hilfe zu erhalten. Benutzen Sie das Elektrowerkzeug nicht bevor nicht die fehlenden oder beschädigten Teile ausgetauscht wurden. Nichtbeachtung kann zu Körperverletzungen führen.
- Obwohl alle Anstrengungen unternommen wurden, um zu gewährleisten, dass alle in diesem Handbuch enthaltenen Informationen genau sind, richtet sich die Tacwise-Richtlinie nach der kontinuierlichen Verbesserung unserer Produkte und daher behalten wir uns das Recht vor, die Produktspezifikation ohne vorherige Ankündigung zu ändern.

Allgemeine Sicherheitshinweise

Wichtig. Dieses Elektrowerkzeug darf weder verändert noch für andere Anwendungen verwendet werden als für die es entwickelt wurde. Jede derartige Änderung oder Modifikation ist eine Zweckentfremdung, die zu gefährlichen Betriebsbedingungen und Körperverletzung führen kann. Wenn Sie sich über die jeweiligen Anwendungen nicht sicher sind, zögern Sie nicht, uns zu kontaktieren und wir werden Sie beraten.

Arbeitsbereich

- **Halten Sie Ihren Arbeitsbereich sauber und gut beleuchtet.** Unübersichtliche Werkbänke und dunkle Bereiche laden zu Unfällen ein.
- **Halten Sie Kinder und Haustiere fern.** Alle Besucher sollten einen sicheren Abstand zum Arbeitsbereich einhalten.
- **Vermeiden Sie Gefahrenbereiche.** Verwenden Sie das Elektrowerkzeug nicht in feuchten oder nassen Umgebungen und setzen Sie es keinem Regen aus. Sorgen Sie für ausreichend Platz um den Arbeitsbereich herum. Verwenden Sie es nicht in Umgebungen mit potenziell explosionsgefährlicher Atmosphäre, etwa wenn brennbare Flüssigkeiten, Gase oder Staub vorhanden ist; Elektrowerkzeuge erzeugen Funken, die den Staub oder die Dämpfe entzünden können.
- **Sicheres Arbeiten.** Verwenden Sie Klemmen oder einen Schraubstock, um das Werkstück zu halten. Dadurch bleiben beide Hände frei, um das Elektrowerkzeug zu bedienen.

Persönliche Sicherheit

- **Blieben Sie wachsam.** Achten Sie stets darauf, was Sie tun und benutzen Sie Ihren gesunden Menschenverstand. Bedienen Sie kein Elektrowerkzeug, wenn Sie müde sind oder unter dem Einfluss von Medikamenten, Alkohol oder Drogen stehen.
- **Tragen Sie angemessene Kleidung.** Tragen Sie keine lose Kleidung oder Schmuck, die sich in den beweglichen Teilen verfangen kann. Rutschfestes Schuhwerk wird empfohlen. Decken Sie langes Haar ab und rollen Sie lange Ärmel bis zum Ellenbogen hoch.
- **Arbeiten Sie nicht in Überreichweite oder auf instabilen Flächen.** Stehen Sie immer auf einem festen Untergrund und behalten Sie das Gleichgewicht.
- **Verwenden Sie Sicherheitsausrüstung.** Unter entsprechenden Bedingungen müssen Staubmaske, rutschfeste Sicherheitsschuhe, Schutzhelm und Gehörschutz getragen werden. Tragen Sie immer eine CE-geprüfte Schutzbrille und Schutzhandschuhe. Normale Brillen haben nur schlagfeste Gläser; sie sind KEINE Schutzbrillen.

Elektrische Sicherheit

- **Nehmen Sie den Akku aus dem Elektrowerkzeug** bevor Sie das Werkzeug warten, Zubehör wie Nägel/Klammern usw. auswechseln oder das Elektrowerkzeug verstauen. Solche vorbeugenden Sicherheitsmaßnahmen verringern das Risiko, dass sich das Elektrowerkzeug versehentlich einschaltet.
- **Setzen Sie das Elektrowerkzeug nicht Regen oder Nässe aus.**

- **Die Stecker des Elektrowerkzeugs müssen der Steckdose entsprechen.** Verwenden Sie mit geerdeten Elektrowerkzeugen keine Adapterstecker. Unveränderte Stecker und passende Steckdosen reduzieren das Risiko eines Stromschlags.
- **Schützen Sie sich vor Stromschlägen.** Vermeiden Sie bei Arbeiten mit Elektrowerkzeugen den Kontakt mit geerdeten Flächen wie Rohren, Heizkörpern, Kochfeldern und Kühlschränken.
- **Zweckentfremden Sie das Kabel nicht.** Tragen Sie das Ladegerät niemals am Netzkabel und ziehen Sie es nicht mit Gewalt aus der Steckdose. Halten Sie das Netzkabel fern von Hitze, Öl, scharfen Kanten oder beweglichen Teilen. Beschädigte oder verwickelte Kabel können einen Brand verursachen oder die Gefahr eines Stromschlags erhöhen.

Gebrauch und Pflege von Elektrowerkzeugen

- **Üben sie auf das Elektrowerkzeug keine Gewalt aus.** Verwenden Sie das für Ihre Anwendung richtige Elektrowerkzeug. In dem Bereich, für den es konzipiert wurde, wird es die Arbeit besser und sicherer erledigen.
- **Verändern und zweckentfremden Sie das Elektrowerkzeug nicht.** Wird das Elektrowerkzeug für andere Arbeiten verwendet als für die es vorgesehen ist, kann es zu einer Gefahrensituation kommen.
- **Feuern Sie Nicht, wenn die Klammern/Nägel verkelemmt sind.** Dies verursacht Beschädigungen an der Antriebslamelle und könnte zu Unfällen führen.
- **Bis sie bereit sind, Klammern/Nägel einzutreiben, halten Sie den Finger vom Abzug weg.**
- **Nicht auf harten Oberflächen** wie Gestein, Beton, Mauerwerk, Ziegelsteinen oder Stahl verwenden. Personenschäden oder Beschädigung des Elektrowerkzeugs können die Folge sein.
- **Sicheres Arbeiten.** Verwenden Sie Spannvorrichtungen oder andere praktische Möglichkeiten, um das Werkstück auf einer stabilen Plattform zu sichern und zu unterstützen. Das Werkstück mit der Hand zu halten oder gegen den Körper zu drücken, ist instabil und kann zu Kontrollverlust führen.
- **Aufbewahrung von Elektrowerkzeugen.** Bei Nichtgebrauch sollten alle Elektrowerkzeuge in einem trockenen, verschlossenen Schrank und außerhalb der Reichweite von Kindern und anderen ungeschulten Personen aufbewahrt werden.
- **Überprüfen Sie es auf beschädigte Teile.** Überprüfen Sie auf Fehlausrichtung oder Biegung beweglicher Teile, Bruch von Teilen und alle anderen Bedingungen, die den Betrieb von Elektrowerkzeugen beeinträchtigen könnten. Stellen Sie bei Beschädigung die Benutzung

sofort ein und gewährleisten Sie, dass das Elektrowerkzeug vor erneutem Gebrauch repariert wird. Schlecht gewartete Elektrowerkzeuge können zu Unfällen führen.

- **Warten Sie Elektrowerkzeuge sorgfältig.** Die Kabel müssen in regelmäßigen Abständen überprüft und bei Beschädigung ausgetauscht werden.
- **Empfohlenes Zubehör.** Verwenden Sie nur Zubehör, das vom Hersteller für Ihr Modell empfohlen wird. Zubehör, das für ein Werkzeug geeignet sein kann, kann bei Verwendung an einem anderen Werkzeug zu Verletzungsgefahr führen.
- **Um die beste und sicherste Leistung zu gewährleisten, halten Sie das Elektrowerkzeug und seinen Griff trocken, sauber und frei von Öl und Fett.** Verwenden Sie bei der Reinigung immer ein sauberes Tuch. Verwenden Sie, um Ihr Elektrowerkzeug zu reinigen, niemals Bremsflüssigkeiten, Benzin, Produkte auf Erdölbasis oder starke Lösungsmittel. Wenn Sie diese Regel befolgen, werden sie das Risiko reduzieren, dass sich das Gehäuse abnutzt und Sie die Kontrolle über das Elektrowerkzeug verlieren.

Gebrauch und Pflege des Akkuladegeräts

- **Verwenden Sie nur das vom Hersteller angegebene Ladegerät.** Wenn Sie mit dem Ladegerät den falschen Akku verwenden, kann dies zu einem Brand führen.
- **Halten Sie den Akku von anderen Metallgegenständen wie Schlüsseln, Münzen, Nägeln, Schrauben, Büroklammern usw. fern, wenn er nicht verwendet wird.** Kleine Metallobjekte, wie die oben aufgeführten, könnten einen Kurzschluss verursachen, die Akkuklemmen überbrücken und dadurch einen Brand verursachen.
- **Lassen Sie einen Akku beim Laden niemals unbeaufsichtigt.**
- **Wenn der Akku missbräuchlich verwendet wird, kann Flüssigkeit austreten.** Vermeiden Sie den Kontakt. Sollte Ihre Haut versehentlich mit der Flüssigkeit in Berührung kommen, spülen Sie sie mit Wasser. Wenn die Flüssigkeit mit Ihren Augen in Berührung kommt, suchen Sie zusätzlich einen Arzt auf. Aus dem beschädigten Akku austretende Flüssigkeit kann zu Reizungen oder Verbrennungen führen.

Spezifische Sicherheitshinweise

- **Gehen Sie immer davon aus, dass das Werkzeug mit Befestigungselementen geladen ist.** Unvorsichtiger Umgang mit dem Werkzeug kann zu einem unerwarteten Abfeuern von Befestigungselementen und zu Körperverletzungen führen.

- **Verwenden Sie nur die im Handbuch angegebenen Klammern/ Nägel.** Die Verwendung von Zubehörteilen, die nicht für dieses Gerät vorgesehen sind, kann zu Verletzungen und/oder Schäden am Elektrowerkzeug führen.
- **Berühren Sie während des Gebrauchs keine Teile des Elektrowerkzeugmagazins oder der Nase.** Halten Sie nur den Griff oder das Werkzeuggehäuse.
- **Aktivieren Sie das Elektrowerkzeug nur dann, wenn es mit dem Werkstück in Berührung kommt.** Durch unsachgemäße Bedienung oder wenn Sie die Sicherheitskontaktnase mit den Fingern drücken, können schwere Verletzungen auftreten.
- **Befestigung dünner Gegenstände.** Beim Durchdringen dünner Gegenstände ist besondere Vorsicht geboten, da dabei Personen oder Gegenstände, die sich hinter oder in unmittelbarer Nähe des Werkstücks befinden, verletzt werden oder Schaden nehmen können.
- **Benutzen Sie das Werkzeug niemals als Hammer.** Der plötzliche Aufschlag könnte die inneren Bauteile des Elektrowerkzeugs verschieben, was zu einer Verlagerung von Befestigungselementen und zu Verletzungen führen kann.
- **Wenn das Befestigen abgeschlossen ist, entnehmen Sie den Akku oder ziehen Sie das Kabel aus der Steckdose, bevor Sie das Magazin entladen.**
- **Demontieren Sie keine der Befestigungsantriebsteile.**
- **Vor jeder Inbetriebnahme** muss geprüft werden, ob der Sicherheits- und Auslösemechanismus ordnungsgemäß funktioniert.
- **Richten Sie ein Elektrowerkzeug niemals auf sich selbst oder auf eine andere Person.** Sie das Gerät bei der Arbeit so, dass bei einem möglichen Rückstoß keine Verletzungen am Kopf oder am Körper auftreten können.
- **Betätigen Sie das Elektrowerkzeug nie im freien Raum oder in der Luft.**
- **Treiben Sie keine Befestigungselemente auf anderen Befestigungselementen ein.**
- **Wenn sich ein Befestigungselement verklemt, trennen Sie den Akku vom Werkzeug.** Der Mechanismus kann unter Druck stehen und ein verklebtes Befestigungselement kann sich beim Versuch, es zu lösen, entladen.
- **Versuchen Sie nicht, den Akkupack zu öffnen.** Es besteht die Gefahr eines Kurzschlusses.
- **Benutzen Sie dieses Werkzeug nicht, um Elektrokabel zu befestigen.** Dieses Werkzeug ist nicht für die Installation von

Elektrokabeln vorgesehen und kann Stromkabel beschädigen, was wiederum zu Verletzungen durch Stromschlag oder Brandgefahr führen kann.

- **Verwenden Sie geeignete Detektoren,** um festzustellen, ob Versorgungsleitungen (Strom, Gas oder Wasser) im Arbeitsbereich verborgen sind, oder erkundigen Sie sich beim örtlichen Versorgungsunternehmen.
- **Schützen Sie den Akku vor Hitze** (dauerhafte starke Sonneneinstrahlung), Feuer, Wasser und Feuchtigkeit. Es besteht Explosionsgefahr.
- **Ein beschädigter oder unsachgemäß verwendeter Akku, kann Dämpfe freisetzen.** Belüften Sie den Bereich und suchen Sie bei Bedarf medizinische Hilfe. Die Dämpfe können die Atemwege reizen.
- **Verwenden Sie die den Akku nur in Verbindung mit Ihrem Tacwise Elektrowerkzeug.** Dadurch wird er vor Überlastung geschützt.
- **Verwenden Sie mit dem Elektrowerkzeug nur Original-Tacwise-Akkus.** Durch überholte Akkus, die anderer Hersteller oder Nachahmungen besteht die Gefahr, dass der Akku explodiert, Verletzungen oder Sachschäden anrichtet. Vergewissern Sie sich darüber hinaus, dass die Spannung Ihres Ladegeräts der Ihres Stromnetzes entspricht.

Modell- und Seriennummer

Die Modellbezeichnung und die Seriennummer dieses Werkzeugs befinden sich auf einem Etikett auf dem Gehäuse des Werkzeugs. Bitte tragen Sie Modellbezeichnung und Seriennummer in das untenstehende Feld ein. Bitte geben Sie bei der Kontaktaufnahme immer die folgenden Informationen an:

MODELLNAME

SERIENNUMMER

Erklärung der Beschriftungen auf dem Elektrowerkzeug



Tragen Sie immer eine CE-geprüfte Schutzbrille.



Lesen Sie vor Gebrauch die Bedienungsanleitung durch.



Entsorgen Sie das Elektrowerkzeug in Übereinstimmung mit der Umweltgesetzgebung.



CE: Entspricht den EG-Richtlinien



GS: Entspricht dem deutschen Produktsicherheitsgesetz



CUS: Entspricht den UL- und CSA-Normen

Erläuterung der Informationen für das Akku



Lesen Sie vor Gebrauch die Bedienungsanleitung durch.



Laden Sie niemals beschädigte Akkupacks auf



Verbrennen Sie niemals Akkupacks



Laden Sie nur bei Temperaturen zwischen 0° C und 45° C auf



Recyclebar



Entsorgen Sie Akkus in Übereinstimmung mit den Umweltgesetzen



CE: Entspricht den EG-Richtlinien

Erläuterung der Information für das Batterieladegerät



Lesen Sie vor Gebrauch die Bedienungsanleitung durch.



Nur im Innenbereich verwenden



Elektrische Sicherheit; Stellen Sie sicher, dass die Spannung Ihres Ladegeräts der Ihres Netzes entspricht



Gefahr – elektrisches Element



Entsorgen Sie Elektrowerkzeug in Übereinstimmung mit den Umweltgesetzen



CE: Entspricht den EG-Richtlinien



Polung

Wartung

Jede Wartung erfordert Spezialwerkzeuge und -kenntnisse und sollte nur von unseren qualifizierten Servicetechnikern oder dem von uns beauftragten Servicemitarbeiter durchgeführt werden. Wir empfehlen dringend, das Hauptgehäuse des Werkzeugs nicht zu öffnen, da diese Maßnahmen zu Verletzungen führen und die Garantie des Werkzeugs beeinträchtigen können.

Merkmale (ABB. A)

1. Statusanzeige
2. Abzug
3. Akku
4. Akkufreigabe
5. Gürtelhaken
6. Ein/Aus-Schalter
7. Magazinfreigabe
8. Magazin
9. Klammer-/Nagelanzeige
10. Sicherheitskontaktnase
11. LED-Leuchte
12. LED-Leuchte Ein/Aus-Schalter

Akkuladung (ABB. B)

Verwenden Sie nur das Ladegerät, das mit dem Produkt geliefert wird. Mit Ihrem Elektrowerkzeug sollte nur das Ladegerät verwendet werden, das auf den Lithium-Ionen-Akku abgestimmt ist.

- Stecken Sie das Netzladekabel in den Akku, wobei Sie auf die Ausrichtung der Kontakte achten müssen. Drücken Sie das Kabelende so weit wie möglich in den Akku. Stecken Sie das Ladegerät in eine Steckdose. Die Kontrollleuchte am Akku ist nun rot (der Akku wird geladen).
- Wenn der Akku vollständig aufgeladen ist (ca. 3-5 Stunden), schaltet sich die grüne Kontrollleuchte ein.
- Der Akku ist nun einsatzbereit. Ziehen Sie das Ladegerät aus der Steckdose und entfernen Sie den Akku aus dem Ladegerät.

HINWEIS: Der Akku ist bei der Lieferung teilweise geladen. Um die volle Akkukapazität zu gewährleisten, laden Sie den Akku vollständig auf, bevor Sie Ihr Elektrowerkzeug zum ersten Mal verwenden. Der Lithium-Ionen-Akku kann jederzeit geladen werden, ohne dass sich seine Lebensdauer verkürzt, und erreicht nach dem 5. Lade-/Entladezyklus seine volle Kapazität. Das Elektrowerkzeug sollte regelmäßig alle paar Monate

aufgeladen werden, um Schäden am Akku zu vermeiden. Der Akku ist vor Tiefentladung geschützt.

Der Akku ist mit einer NTC-Temperaturregelung ausgestattet, die das Laden nur in einem Temperaturbereich zwischen 0° C und 70° C MAX gestattet. Auf diese Weise wird eine lange Akkulebensdauer erreicht. Beachten Sie die Hinweise zur „Akkuentorgung“. Wenn während des Akku-Ladevorgangs die Temperatur zu hoch oder zu niedrig ist, blinkt die LED-Anzeige rot.

LED-Anzeige des Akkus (während des Ladens)

- Rote LED ein = Akku wird aufgeladen.
- Grüne LED ein = Akku voll aufgeladen.
- Blinkende rote LED = Akkutemperatur ist zu hoch oder zu niedrig.

LED-Anzeige des Werkzeugs

- Rote LED = Akku schwach.
- Grüne LED = Heftklammer/Nagel wird abgefeuert

Laden/Entfernen des Akkus (ABB. C)

Um zu laden, schieben Sie den Akku in das Akkugehäuse, bis es klickt. Drücken Sie auf die Akkuentriegelung (4) und ziehen Sie den Akku vollständig heraus.

Sicherheitskontakt-Nasenmechanismus überprüfen

- Achten Sie darauf, dass Sie alle Nägel/Klammern aus dem Magazin (8) entfernen.
- Drücken Sie die Sicherheitskontaktnase (10) auf das Werkstück und betätigen Sie den Abzug (2). Der Sicherheitsnasen-/Kontaktmechanismus und der Abzug sollten sich frei bewegen lassen.
- Setzen Sie die Sicherheitskontaktnase auf das Werkstück und drücken Sie das Elektrowerkzeug in das Werkstück hinein, ohne den Abzug zu betätigen, das Elektrowerkzeug sollte nicht feuern. Heben Sie das Elektrowerkzeug vom Werkstück ab und die Sicherheitskontaktnase sollte automatisch zurückfedern.
- Laden Sie die Nägel/Klammern wieder in das Magazin (8).

HINWEIS: Verwenden Sie das Elektrowerkzeug nicht, wenn sich der Sicherheitsnasen-/Kontaktmechanismus nicht frei bewegen lässt.

Laden des Werkzeugs mit Klammern (ABB. D)

- Vergewissern Sie sich, dass das Werkzeug ausgeschaltet und vom Ladegerät getrennt ist.
- Drehen Sie das Werkzeug so, dass das Magazin (8) nach oben zeigt.

- Drücken Sie die Magazinfreigabe (7) und schieben Sie das Magazin heraus.
- Setzen Sie die Klammern entlang der linken Kante ein und vergewissern Sie sich, dass sie mit der scharfen Kante nach oben zeigen.
- Schieben Sie das Magazin zurück, bis es einrastet.

Laden des Werkzeugs mit Nägeln (ABB. D)

- Vergewissern Sie sich, dass das Werkzeug ausgeschaltet und vom Ladegerät getrennt ist.
- Drehen Sie das Werkzeug so, dass das Magazin (8) nach oben zeigt.
- Drücken Sie die Magazinfreigabe (7) und schieben Sie das Magazin heraus.
- Kippen Sie das Werkzeug und platzieren Sie die Nägel entlang der linken Kante des Magazins, wobei die scharfe Kante nach oben zeigt.
- Schieben Sie das Magazin zurück, bis es einrastet.

HINWEIS: Laden Sie keine Befestigungselemente unterschiedlicher Länge. Laden Sie keine Klammern und Nägel gleichzeitig.

HINWEIS: Wir empfehlen Ihnen dringend, nur original von Tacwise zugelassene Klammern und Nägel zu verwenden.

Entladen des Werkzeugs

- Vergewissern Sie sich, dass das Werkzeug ausgeschaltet ist.
- Drehen Sie das Werkzeug so, dass das Magazin (8) nach oben zeigt.
- Drücken Sie die Magazinfreigabe (7) und schieben Sie das Magazin heraus.
- Nehmen Sie den Klammer-/Nagelstreifen aus dem Magazin.

HINWEIS: Seien Sie vorsichtig, wenn Sie das Magazin zum Schließen zurückschieben. Wenden Sie keine übermäßige Gewalt an. Andernfalls kann der Magazinschieber beschädigt werden und es besteht die Gefahr, dass sich Ihre Finger verletzen oder eingeklemmt werden.

Gebrauch des Werkzeugs

- Vergewissern Sie sich, dass das Werkzeug korrekt geladen ist.
- Schalten Sie das Gerät am Ein/Aus-Schalter (6) ein.
- Halten Sie den Griff des Elektrowerkzeugs mit dem Magazin im 90°-Winkel zum Werkstück gut fest.
- Drücken Sie die Sicherheitskontaktnase (10) in das Werkstück.
- Drücken Sie den Abzug (2).
- Lassen Sie den Abzug los, sobald die Klammer oder der Nagel abgefeuert wurde.
- Nehmen Sie die Sicherheitskontaktnase vom Werkstück.
- Schalten Sie das Gerät am Ein/Aus-Schalter (6) aus.

Das Werkzeug verfügt über zwei Antriebsmodi:

- Setzen Sie die Nase auf die Arbeitsfläche, drücken Sie das Werkzeug leicht in Richtung der Arbeitsfläche, bis die Sicherheitskontaktnase eingedrückt ist, und drücken Sie dann den Abzug, um die Befestigungselemente einzutreiben.
- Zuerst drücken Sie den Abzug, dann drücken Sie wiederholt auf die Sicherheitskontaktnase, so kann das Werkzeug die Befestigungselemente wiederholt eintreiben. Das Werkzeug wird ein Befestigungselement eintreiben, wenn die Nase gedrückt ist.

HINWEIS: Die Klammer-/Nagelpistole feuert keine Klammern/Nägel ab wenn die Sicherheitskontaktnase nicht eingedrückt ist. Um ein versehentliches Abfeuern zu verhindern, halten Sie den Abzug nicht gedrückt, wenn das Elektrowerkzeug nicht in Gebrauch ist.

Ein- und Ausschalten der LED-Leuchte (ABB. E)

Um die Bedienung des Werkzeugs zu erleichtern, ist es mit einer LED-Leuchte ausgestattet, die eingeschaltet werden kann.

- Drücken Sie den Ein/Aus-Schalter der LED-Leuchte (12) einmal, um die LED einzuschalten.
- Drücken Sie den Ein/Aus-Schalter der LED-Leuchte (12) erneut, um die LED auszuschalten.

Blockierungen beheben

HINWEIS: Bevor Sie das Werkzeug wieder verwenden können, müssen Sie verklebte Klammern oder Nägel entfernen. Wenn Sie weiterhin versuchen, ein Befestigungselement abzufeuern, während das Werkzeug blockiert ist, könnten Sie den Mechanismus beschädigen.

- Vergewissern Sie sich, dass das Werkzeug ausgeschaltet ist.
- Drücken Sie die Magazinfreigabe (7) zusammen und schieben Sie das Magazin (8) heraus.
- Kippen Sie das Werkzeug aus und entfernen Sie alle unbenutzten Klammern/Nägel aus dem Magazinkanal (verwenden Sie eine Zange, damit es leichter geht), dies sollte die verklebten Befestigungselemente beseitigen.
- Setzen Sie beschädigte Klammern/Nägel nicht wieder in den Magazinkanal ein.

HINWEIS: Wenn sich Klammern oder Nägel häufig im Mundstück verkleben, lassen Sie das Werkzeug von einem unserer Ingenieure oder einem beauftragten Servicemitarbeiter warten.

Wartung

Ihr Elektrowerkzeug wurde so konzipiert, dass es über einen langen Zeitraum mit minimaler Wartung funktioniert. Ein dauerhaft zufriedenstellender Gebrauch hängt von richtiger Werkzeughaltung und regelmäßiger Reinigung ab. Sollte das Gerät trotz sorgfältiger Herstellung und Prüfung ausfallen, muss die Reparatur von unseren Technikern oder einem beauftragten Servicetechniker durchgeführt werden. Bitte geben Sie bei jeder Korrespondenz und Ersatzteilbestellung immer die auf dem Gerät angegebene Seriennummer an.

Reinigung

- Entfernen Sie den Akku, bevor Sie das Gehäuse mit einem weichen Tuch reinigen.
- Halten Sie die Lüftungsschlitze frei und reinigen Sie sie regelmäßig.
- Reinigung des Magazins (8). Entfernen Sie alle Ablagerungen, die sich während des Betriebs im Magazin ansammeln können.

Schmierung

Dieses Werkzeug benötigt keine Schmierung. Schmier Sie das Werkzeug nicht, da dies die Innenteile beschädigen wird.

Produktberatung und technischer Support

Was tun, wenn Sie ein Problem mit Ihrem Elektrowerkzeug haben? Senden Sie eine E-Mail an service@tacwise.com.

Transport

Die enthaltenen Lithium-Ionen-Akkus unterliegen den Vorschriften der Gefahrgutverordnung. Der Benutzer kann die Akkus ohne weitere Auflagen auf der Straße befördern.

Bei Transporten durch Dritte (z.B. Lufttransport oder Spedition) sind die besonderen Vorschriften auf Verpackung und Etiketten zu beachten. Um den Artikel für den Transport vorzubereiten, ist ein Experte für Gefahrgut hinzuziehen. Versenden Sie Akkus nur, wenn das Gehäuse unbeschädigt ist. Kleben Sie offene Kontakte ab oder verdecken Sie sie und packen Sie den Akku so ein, dass er sich in der Verpackung nicht bewegen kann. Bitte beachten Sie auch mögliche ausführlichere nationale Vorschriften.

Unerwünschte Werkzeuge

Recyclen Sie unerwünschte Materialien, anstatt sie als Abfall zu entsorgen. Alle Werkzeuge und Verpackungen sollten sortiert, zur örtlichen Wiederaufbereitungsanlage gebracht und umweltgerecht entsorgt werden. Alternativ senden Sie bitte eine E-Mail an service@tacwise.com, um Einzelheiten zur kostenlosen und umweltfreundlichen Entsorgung Ihres Elektrowerkzeugs zu erfahren.

Akkusentsorgung

Befolgen Sie die Anweisungen Ihrer örtlichen Behörde für die Entsorgung von Lithium-Ionen-Akkus.

Garantie

Alle unsere Elektrowerkzeuge werden sorgfältig geprüft, getestet und unterliegen den strengen Kontrollen der Qualitätssicherung. Deshalb bieten wir für Elektrowerkzeuge die folgende Garantie an. Ihr Gewährleistungsanspruch im Rahmen Ihres Kaufvertrags mit dem Händler, einschließlich Ihrer gesetzlichen Rechte, bleiben von dieser Garantie unberührt.

Einmonatige Garantie

Wenn Sie mit der Leistung Ihres Elektrowerkzeugs nicht vollständig zufrieden sind oder es beim Kauf defekt oder beschädigt ist, tauschen wir das Produkt um oder geben Ihnen innerhalb von 28 Tagen nach Kauf eine vollständige Rückerstattung. Der Kaufbeleg muss mit einer Originalquittung vorgelegt werden und das Werkzeug muss vollständig und so wie gekauft an die Verkaufsstelle zurückgegeben werden. Ihre gesetzlichen Rechte bleiben davon unberührt.

Einjährige kostenlose Wartung

Wenn Ihr Elektrowerkzeug in den 12 Monaten nach dem Kauf gewartet oder repariert werden muss, wird dies von unseren Servicetechnikern kostenlos durchgeführt. Der Kaufbeleg muss mit einer Originalquittung vorgelegt werden. Dazu gehören auch Arbeitsleistung und Ersatzteile für das Werkzeug. Jedoch dürfte in einigen Fällen wahrscheinlich die wirtschaftlichste Option sein, den von uns angebotenen Austauschservice in Anspruch zu nehmen. Zubehör wie Akkus, Befestigungselemente usw. sind ausgeschlossen.

Akku hat 1 Jahr Standardgarantie

Sollte an Ihrem Akku innerhalb von 12 Monaten ab Kaufdatum ein Defekt aufgrund von Material- oder Verarbeitungsfehlern auftreten, garantieren wir Ihnen nach unserem Ermessen den defekten Akku kostenlos auszutauschen.

Diese Garantie gilt nicht für:

- Akkus, die unbefugt modifiziert wurden.
- Defekte, die durch die Verwendung von Zubehör oder kompatiblen Werkzeugen verursacht werden, die nicht vom Hersteller genehmigt wurden.
- Akkus, deren Öffnung oder versuchte Öffnung nicht von einem Tacwise-Techniker oder einem autorisierten Serviceagenten vorgenommen wurde.
- Defekte am Akku, die durch unsachgemäßen Gebrauch, abnormale Umgebungsbedingungen oder ungeeignete Betriebsbedingungen, Nichtbeachtung unserer Betriebsanleitung oder unzureichende Wartung oder Instandhaltung verursacht wurden.
- Der Kaufbeleg muss mit einer Originalquittung vorgelegt werden.

Zweijährige Standard-Garantie

Sollte Ihr Elektrowerkzeug innerhalb von 24 Monaten ab Kaufdatum aufgrund von Material- oder Verarbeitungsfehlern defekt werden, garantieren wir Ihnen, alle defekten Teile kostenlos zu ersetzen oder nach unserem Ermessen das Werkzeug kostenlos auszutauschen. Diese Garantie gilt nicht für:

- Werkzeuge, die unbefugt geändert oder ergänzt wurden.
- Mängel, die durch die Verwendung von Zubehör, Komponenten oder Ersatzteilen verursacht wurden, die nicht vom zugelassenen/Originalhersteller stammen.
- Bauteile, die durch die Verwendung gemäß unserer Betriebsanleitung einem natürlichen Verschleiß unterliegen.
- Defekte am Werkzeug, die durch unsachgemäßen Gebrauch, abnormale Umgebungsbedingungen oder ungeeignete Betriebsbedingungen, Nichtbeachtung unserer Betriebsanleitung oder unzureichende Wartung oder Instandhaltung verursacht wurden.
- Der Kaufbeleg muss mit einer Originalquittung vorgelegt werden.

Für Details zu Ihrem nächstgelegenen Servicetechniker senden Sie bitte eine E-Mail an service@tacwise.com, oder um Ihre Garantie zu registrieren besuchen Sie www.tacwise.com/warranty-registration/

ES Grapadora/clavadora inalámbrica 2 en 1 de 12V

¡Felicidades!

Por la compra de su herramienta eléctrica. Obtendrá un rendimiento satisfactorio durante mucho tiempo si se utiliza de acuerdo con nuestras instrucciones de seguridad y funcionamiento.

Guarde este manual para futura consulta

Información técnica

Herramienta	Grapadora/clavadora inalámbrica de 12V
Tipo de modelo	53-13EL
Alimentación de tensión	12V CD
Nivel de emisión de vibraciones*	2,75 m/s ²
Tipo de grapa	Tacwise Grapas 53 y 13
Longitud de la grapa	6-12 mm
Tipo de clavo	Tacwise Clavos 180 y 18G
Longitud del clavo	10 mm
Máxima velocidad de disparo	30 grapas o clavos por minuto
Capacidad del cargador	140 grapas/ 85 clavos
Distancia mínima de clavado desde la pared	15 mm
Duración del funcionamiento continuo por carga con una batería de 1,3 Ah	3000 grapas/clavos
Peso (con batería)	910g
Batería	
Tipo de batería	Ion de litio
Voltaje	12V CD
Capacidad	1.3Ah
Peso	174g
Repetición del pedido	1582
Cargador	
Voltaje en la red de suministro/ alimentación V CA	100-240V
Tipo de batería	Ion de litio
Tiempo de carga	Aproximadamente 3-5 horas
Peso	74g

* El nivel de vibraciones declarado corresponde a las principales aplicaciones de la herramienta. No obstante, si la herramienta se utiliza para diferentes aplicaciones, con diferentes accesorios o mantenimiento insuficiente, el nivel vibratorio puede diferir. Esto puede aumentar significativamente el nivel de exposición durante el periodo total de trabajo.

Declaración de conformidad

Esta herramienta eléctrica ha sido diseñada de acuerdo con la Directiva Europea, la Ley Alemana de Seguridad de Productos, UL y las normas CSA.



ADVERTENCIA: Lea detenidamente todas las instrucciones antes de usar la herramienta.

No hacerlo podría resultar en descargas eléctricas, incendio y/o lesiones graves. El término "herramienta eléctrica" en todas las advertencias enumeradas a continuación se refiere a la grapadora/clavadora inalámbrica 2 en 1 de 12V Para cualquier consulta relativa a cuestiones de seguridad de esta herramienta, favor de enviar un correo electrónico a service@tacwise.com.

Desembalaje

- Retire con cuidado la herramienta eléctrica y accesorios de embalaje exterior.
- Inspeccione la herramienta con cuidado para asegurarse de que no se hayan producido roturas ni daños durante el transporte.
- Si alguna pieza está dañada o falta, por favor, envíenos un correo electrónico a service@tacwise.com para solicitar asistencia. No use esta herramienta hasta que se sustituyan las piezas que faltan o están dañadas. No hacerlo podría resultar en lesiones graves.
- Si bien se ha hecho todo lo posible para garantizar la exactitud de la información en este manual, la política de Tacwise es una de mejora continua de nuestros productos y, como tal, nos reservamos el derecho de cambiar la especificación del producto sin previo aviso.

Instrucciones generales de seguridad

Importante. Esta herramienta no debe modificarse ni utilizarse para ningún uso distinto de aquel para el cual fue diseñada. Cualquier alteración o modificación se considera un uso incorrecto y podría dar lugar a una situación peligrosa y causar lesiones. Si no está seguro del uso correspondiente, no dude en contactar con nosotros y le asesoraremos.

Área de trabajo

- **Mantenga su área de trabajo limpia y bien iluminada.** Los bancos de trabajo desordenados y las zonas oscuras propician los accidentes.
- **Mantenga alejados a niños y mascotas.** Todos los visitantes deben mantenerse a una distancia prudencial del área de trabajo.
- **Evite los entornos peligrosos.** No utilice herramientas eléctricas en lugares húmedos o mojados, ni las exponga a la lluvia. Proporcione un espacio adecuado alrededor del área de trabajo. No use la herramienta en ambientes con atmósferas potencialmente explosivas, como en presencia de líquidos inflamables, gases o polvo. Las herramientas eléctricas producen chispas que pueden incendiar el polvo o los vapores.
- **Trabajo seguro.** Utilice abrazaderas o un tornillo de banco para sujetar la pieza. Esto libera ambas manos para usar la herramienta.

Seguridad personal

- **Manténgase alerta.** Observe siempre lo que está haciendo y use el sentido común. No use nunca una herramienta eléctrica cuando esté cansado o bajo la influencia de medicamentos, alcohol o drogas.
- **Use ropa adecuada.** No use ropa suelta o joyas que puedan quedar atrapadas en las partes móviles. Se recomienda usar calzado antideslizante. Recójase el cabello largo y súbbase las mangas largas por encima del codo.
- **No intente sobrepasar los límites ni usar superficies inestables.** Mantenga el equilibrio y coloque los pies adecuadamente en todo momento.
- **Use un equipo de seguridad.** Las mascarillas antipolvo, zapatos de seguridad antideslizantes, casco y protección auditiva deben utilizarse en condiciones adecuadas. Use gafas de seguridad con homologación CE en todo momento. Las gafas normales sólo tienen lentes resistentes a impacto. NO son gafas de seguridad.

Seguridad eléctrica

- **Desconecte la batería de la herramienta cuando no esté en uso,** antes del mantenimiento o almacenamiento, o al cambiar accesorios tales como grapas/clavos, etc. Dichas medidas preventivas de seguridad reducen el riesgo de poner en marcha la herramienta accidentalmente.
- **No exponga el aparato a la lluvia o a condiciones mojadas.**
- **El enchufe del cable de alimentación debe de corresponder con su toma.** No utilice enchufes adaptadores con las herramientas eléctricas aterrizadas. Utilizar un enchufe no modificado que corresponde con su toma reducirá el riesgo de descarga eléctrica.

- **Protéjase de las descargas eléctricas.** Cuando trabaje con herramientas eléctricas, evite el contacto con las superficies conectadas a tierra como tuberías, radiadores, fogones y neveras.
- **No dañe el cable.** No lleve el cargador por el cable ni lo tire con fuerza de la toma de corriente. Mantenga el cable alejado del calor, aceites, bordes afilados o piezas móviles. Los cables dañados o enredados pueden causar un incendio o aumentar el riesgo de descarga eléctrica.

Uso y cuidado de la herramienta eléctrica

- **No fuerce la herramienta eléctrica.** Utilice la herramienta eléctrica correcta para su tarea. Hará el trabajo de forma óptima y más segura a la velocidad para la cual fue diseñada.
- **No modifique ni haga un mal uso de la herramienta eléctrica.** El uso de la herramienta eléctrica en tareas distintas a las previstas podría resultar en una situación peligrosa.
- **No use la herramienta si hay grapas/clavos atascados.** Esto puede causar daños a la hoja de accionamiento y podría provocar accidentes.
- **Mantenga los dedos fuera del gatillo hasta que esté listo para grapar/clavar.**
- **No utilice la herramienta en superficies duras** como rocas, hormigón, mampostería, ladrillo o acero. Podrían producirse lesiones personales o daños a la herramienta eléctrica.
- **Trabajo seguro.** Utilice abrazaderas u otros elementos de fijación para asegurar y apoyar la pieza de trabajo sobre una plataforma estable. La sujeción de la pieza con la mano o contra su cuerpo puede ser inestable y puede conducir a la pérdida de control.
- **Guarde las herramientas eléctricas con cuidado.** Cuando no estén en uso, todas las herramientas eléctricas deben guardarse en un armario seco, bajo llave y fuera del alcance de los niños y otras personas no cualificadas.
- **Compruebe si hay piezas dañadas.** Compruebe desalineamiento o flexión de piezas móviles, piezas rotas y cualquier otra situación que pueda afectar al funcionamiento de la herramienta eléctrica. Si está dañada, deje de usarla inmediatamente y asegúrese de reparar la herramienta eléctrica antes de utilizarla nuevamente. Herramientas eléctricas mal mantenidas pueden resultar en accidentes.
- **Realice un mantenimiento adecuado de las herramientas eléctricas.** Los cables deben comprobarse periódicamente y sustituirse si están dañados.
- **Accesorios recomendados.** Utilice únicamente accesorios recomendados por el fabricante para su modelo. Los accesorios

adecuados para una herramienta pueden crear un riesgo de lesiones cuando se utilizan en otra herramienta.

- **Mantenga la herramienta y su mango secos, limpios y libres de aceite y grasa** para un mejor y más seguro rendimiento. Utilice siempre un paño limpio durante la limpieza. Nunca utilice fluidos para frenos, gasolina, productos derivados del petróleo o disolventes fuertes para limpiar su herramienta eléctrica. Seguir esta norma reducirá el riesgo de pérdida de control y deterioro de la carcasa de la herramienta eléctrica.

Cuidado y uso de la herramienta con baterías

- **Cargue solo utilizando el cargador especificado por el fabricante.** El uso de la batería incorrecta con el cargador puede crear un riesgo de incendio.
- **Manténgala alejado de otros objetos metálicos** como llaves, monedas, clavos, tornillos, pinzas, etc. cuando la batería no esté en uso. Pequeños objetos metálicos como los mencionados podrían hacer una conexión a través de los bornes, produciendo un cortocircuito que podría causar un incendio.
- **Nunca deje la batería desatendida mientras se esta cargando.**
- **Puede haber fugas de líquido de la batería en condiciones abusivas.** Evite el contacto. Si la piel entra en contacto accidentalmente con un líquido, enjuáguese con agua. Si el líquido entra en contacto con los ojos solicite ayuda médica adicional. El líquido expulsado de la batería dañada puede causar irritación o quemaduras.

Instrucciones de seguridad específicas

- **Siempre asuma que la herramienta está cargada con las fijaciones.** La manipulación de la herramienta sin cuidado podría ocasionar un disparo inesperado de las fijaciones y causar lesiones personales.
- **Use solamente grapas/clavos especificados en el manual.** El uso de accesorios no diseñados para esta herramienta puede resultar en lesiones personales y/o daños a la herramienta eléctrica.
- **No toque ninguna pieza del cartucho o punta de la herramienta eléctrica durante el funcionamiento.** Sostenga la herramienta solo por la empuñadura o la carcasa.
- **No active la herramienta eléctrica a menos que esté en contacto con la pieza de trabajo.** Si pulsa la punta de contacto con sus dedos o usa la herramienta de forma inadecuada, pueden producirse lesiones graves.

- **Fijación de elementos de poco espesor.** Debe tenerse especial cuidado a la hora de perforar elementos de poco espesor, ya que esto podría causar daños a las personas o a objetos situados detrás de la pieza o en zonas próximas.
- **Nunca utilice la herramienta como martillo.** El impacto repentino podría cambiar los componentes internos de la herramienta, dando como resultado una descarga de la fijación y producir lesiones.
- **Cuando se haya completado la fijación, asegúrese siempre de que la herramienta esté desconectada de la fuente de alimentación antes de retirar el cartucho.**
- **No desmonte ninguna de las piezas que accionan las fijaciones.**
- **Antes de cada operación,** verifique que el seguro y el mecanismo de disparo estén funcionando correctamente.
- **Nunca apunte con ninguna herramienta eléctrica hacia sí mismo ni hacia ninguna otra persona.** Durante el trabajo, sujete la herramienta de tal manera que no se produzcan lesiones en la cabeza o cuerpo en caso de posible retroceso.
- **Nunca accione la herramienta eléctrica sobre un espacio libre o hacia el aire.**
- **No dispare las sujeciones una encima de la otra.**
- **Si una grapa o clavo se atasca, desconecte la batería de la herramienta.** El mecanismo puede estar sometido a compresión y una fijación atascada puede descargarse al intentar liberarlo.
- **No intente abrir la batería.** Hay un riesgo de cortocircuito.
- **No utilice esta herramienta para sujetar cables eléctricos.** Esta herramienta no está diseñada para la instalación de cableado eléctrico y podría dañarlos y causar lesiones por descarga eléctrica o riesgos de incendio.
- **Utilizar detectores adecuados** para determinar si cualquier líneas de servicios (electricidad, gas o agua) se ocultan dentro del área de trabajo o llame a su compañía local de servicios para solicitar asistencia.
- **Proteja la batería contra el calor** (luz solar intensa y continua), fuego, agua y humedad. Existe un peligro de explosión.
- **Una batería dañada o una que está sujeta a un uso inapropiado puede emitir vapores.** Ventile el área y busque asistencia médica si es necesario. Los vapores pueden irritar el sistema respiratorio.
- **Utilice la batería únicamente con la herramienta eléctrica Tacwise.** Esto la protegerá contra las sobrecargas.

- **Utilice únicamente baterías originales de Tacwise con esta herramienta eléctrica.** Puede haber peligro de lesiones, así como daños a la propiedad a través de baterías explosivas que son imitaciones, reacondicionados o de otras marcas. Asegúrese también de que el voltaje de su cargador corresponde al voltaje de su red eléctrica.

Modelo y N° de serie

El nombre del modelo y serie de esta herramienta se encuentran en una etiqueta en la carcasa de la herramienta. Anote el nombre del modelo y serie en el espacio provisto a continuación. Proporcione siempre la siguiente información cuando se ponga en contacto con nosotros:

NOMBRE DEL MODELO

NÚMERO DE SERIE.....

Descripción de la etiqueta de la herramienta eléctrica



Use gafas de seguridad con aprobación CE en todo momento



Lea el manual de instrucciones antes de usar la herramienta



Elimine la herramienta eléctrica con arreglo a la legislación ambiental



CE: Cumple con las directivas CE



GS: Cumple con la ley alemana sobre seguridad de productos



CUS: Cumple con las normas UL y CSA

Explicación de información sobre la batería



Lea el manual de instrucciones antes de usar la herramienta



No cargue las baterías dañadas



No incinere la batería



Sólo cargue en temperaturas entre 0°C y 45°C



Reciclable



Elimine las baterías con arreglo a la legislación ambiental



CE: Cumple con las directivas CE

Explicación de información sobre el cargador de batería



Lea el manual de instrucciones antes de usar la herramienta



Use solo en interiores



Seguridad eléctrica; asegúrese de que el voltaje de su cargador corresponde a la de su red eléctrica



Peligro – artículo eléctrico



Elimine el equipo eléctrico con arreglo a la legislación ambiental



CE: Cumple con las directivas CE



Polaridad

Mantenimiento

Cualquier servicio técnico requiere conocimientos y herramientas especializados y debe ser realizado por nuestros técnicos de servicio cualificados o agente del servicio técnico designado. Le recomendamos encarecidamente que no abra la cubierta principal de la herramienta, ya que esto puede producir lesiones y comprometer la garantía de la herramienta.

Características (Fig. A)

1. Indicador del estado
2. Gatillo
3. Batería
4. Botón desbloqueador de la batería
5. Gancho de cinturón
6. Interruptor de encendido/apagado
7. Liberación del cartucho
8. Cartucho
9. Indicador de grapa/clavo
10. Punto de contacto de seguridad
11. Luz LED
12. Luz LED del interruptor de encendido/apagado

Cargar la Batería (FIG. B)

Utilice sólo el cargador de batería suministrado con el producto. Solo el cargador de batería que es compatible con la batería de iones de litio puede usarse en la herramienta eléctrica.

- Inserte el cable de carga de red en la batería, alineando el contacto. Empuje el extremo del cable en la batería hasta donde llega. Conecte el

cargador a una toma de corriente. La luz indicadora de la batería será roja (la batería se está cargando).

- Cuando la batería está completamente cargada (aprox. 3-5 horas), la luz indicadora será verde.
- La batería ya está lista para usar. Retire el cargador de la toma de corriente y extraiga la batería del cargador.

NOTA: La batería se suministra parcialmente cargada. Para garantizar la plena capacidad de la batería, cárguela completamente antes de utilizar la herramienta por primera vez. La batería de iones de litio puede recargarse en cualquier momento sin reducir su vida útil y alcanza plena capacidad después de su 5º ciclo de carga y descarga. La herramienta debe cargarse regularmente cada pocos meses para evitar daños a la batería. La batería está protegida contra una descarga excesiva.

La batería está equipada con un control de temperatura NTC, que permite cargarla dentro de una temperatura de entre 0° C y 70° C como máximo. De esta forma se consigue una larga vida útil de la batería. Observe las notas sobre "eliminación de la batería". El LED parpadeará en rojo si la temperatura es demasiado alta o baja cuando la batería se está cargando.

Funciones LED de la batería (mientras se carga)

- Luz LED roja = cargándose.
- Luz LED verde = batería completamente cargada.
- Luz LED rojo parpadearante = la temperatura de la batería es demasiado alta o baja.

funciones LED de la herramienta

- Luz LED roja = batería baja.
- Luz LED verde = las grapas/clavos se están disparando.

Cargar/Sacar la batería (FIG. C)

Para conectar, deslice la batería hasta oír el «clic». Apriete la liberación de la batería (4) y extraiga la batería por completo.

Comprobación del mecanismo de seguridad de la punta de contacto

- Asegúrese de quitar todos los clavos/grapas del cartucho (8).

- Presione la punta de contacto de seguridad (10) en la pieza de trabajo y apriete el gatillo (2). El mecanismo de seguridad de la punta y el gatillo deben moverse libremente.
 - Coloque la punta de contacto de seguridad sobre la pieza de trabajo y presione la herramienta sobre la pieza sin apretar el gatillo. La herramienta eléctrica no debe disparar. Levante la herramienta de la pieza de trabajo y la punta de contacto de seguridad deberá retroceder automáticamente.
 - Vuelva a cargar los clavos/grapas en el cartucho (8).
- NOTA:** No utilice la herramienta eléctrica si el mecanismo de seguridad de contacto de la punta no se mueve libremente.

Cargando la herramienta con grapas (FIG. D)

- Asegúrese de que la herramienta esté apagada y desconectada del cargador.
- Gire la herramienta para que el cartucho (8) quede mirando hacia arriba.
- Apriete el mecanismo de liberación del cargador (7) y deslice el cartucho hacia afuera.
- Inserte las grapas a lo largo del borde izquierdo, asegurándose de que se colocan con el filo hacia arriba.
- Empuje el cargador hacia atrás hasta que encaje en su posición.

Cargando la herramienta con clavos (Fig. D)

- Asegúrese de que la herramienta esté apagada y desconectada del cargador.
- Gire la herramienta para que el cartucho (8) quede mirando hacia arriba.
- Apriete el mecanismo de liberación del cargador (7) y deslice el cartucho hacia afuera.
- Incline la herramienta y ponga los clavos a lo largo de cualquier borde del cartucho con el borde hacia arriba.
- Empuje el cargador hacia atrás hasta que encaje en su posición.

NOTA: No cargue fijaciones de diferentes longitudes juntas. No cargue grapas y clavos mezclados entre sí.

NOTA: Le recomendamos encarecidamente que utilice sólo grapas y clavos Tacwise aprobados/genuinos.

Descarga de la herramienta

- Asegúrese de que la herramienta esté apagada.
- Gire la herramienta para que el cartucho (8) quede mirando hacia arriba.

- Apriete el mecanismo de liberación del cargador (7) y deslice el cartucho hacia afuera.
- Retire la tira de grapas/clavos del cartucho.

NOTA: Tenga cuidado al deslizar la parte posterior del cartucho para cerrarlo. No use una fuerza excesiva. De lo contrario, podría dañar el deslizador del cartucho y hay peligro de que los dedos queden atrapados o aplastados.

Uso de la herramienta

- Asegúrese de que la herramienta esté cargada correctamente.
- Encienda la herramienta con el interruptor de encendido/apagado (6).
- Sostenga el mango de la herramienta firmemente con el cartucho en un ángulo de 90° en la pieza de trabajo.
- Presione la punta de contacto de seguridad (10) sobre la pieza de trabajo.
- Apriete el gatillo (2).
- Suelte el gatillo una vez que se haya disparado la grapa/clavo.
- Levante la punta de contacto de seguridad de la pieza de trabajo.
- Apague la herramienta con el interruptor de encendido/apagado (6).

La herramienta tiene dos modos de funcionamiento:

- Coloque la punta sobre la superficie de trabajo, empuje ligeramente la herramienta hacia adelante sobre la superficie de trabajo hasta que presione la punta de contacto de seguridad y luego pulse el gatillo para clavar las fijaciones.
- Primero, pulse el gatillo, y luego golpee repetidamente la punta de contacto de seguridad, y la herramienta clavará repetidamente las fijaciones. La herramienta clavará un clavo/grapa cuando la punta de contacto de seguridad esté oprimida.

NOTA: La grapadora/clavadora no dispara grapas/clavos a menos que se oprima la punta de contacto de seguridad. No mantenga el gatillo presionado cuando la herramienta no esté en uso para evitar un disparo accidental.

Encendido y apagado de la luz LED (FIG. E)

Esta herramienta está equipada con una luz LED que puede activarse para aumentar la facilidad de uso de la herramienta.

- Pulse el interruptor de encendido/apagado de la luz LED (12) una vez para encender el LED.
- Pulse el interruptor de encendido/apagado de la luz LED (12) una vez más para apagar el LED.

Eliminar atascos

NOTA: Debe quitar cualquier grapa o clavo atascado antes de continuar uso de la herramienta. Si sigue intentando disparar una fijación mientras la herramienta está atascada, podría causar daños al mecanismo.

- Asegúrese de que la herramienta esté apagada.
- Apriete el mecanismo de liberación del cargador (7) y deslice el cartucho hacia afuera (8).
- Incline la herramienta y retire cualquier grapa/clavo no usado del canal del cartucho (use pinzas para mayor facilidad). Esto debe retirar las fijaciones atascadas.
- No inserte grapas/clavos dañados en el canal del cartucho.

NOTA: Si las grapas o clavos se atascan con frecuencia en la boquilla, lleve la herramienta al servicio técnico de uno de nuestros ingenieros o agente de servicio designado.

Mantenimiento

Esta herramienta eléctrica ha sido diseñada para que funcione durante un largo período de tiempo con un mantenimiento mínimo. El funcionamiento satisfactorio continuo depende de la limpieza regular y cuidado adecuado de la herramienta. Si la herramienta falla a pesar de los esmerados procesos de fabricación y control, debe realizar una reparación por parte de nuestros ingenieros de servicio técnico o agente de servicio designado. En toda la correspondencia y pedido de piezas de repuesto, debe incluir siempre el número de serie de la herramienta.

Limpieza

- Saque la batería antes de limpiar la carcasa con un paño suave.
- Mantenga las ranuras de ventilación despejadas y limpias con regularidad.
- Limpie el cartucho (8). Retire cualquier suciedad que se acumule en el cartucho durante el funcionamiento.

Lubricación

Esta herramienta no necesita lubricación. No lubrique la herramienta, ya que puede dañar las partes internas.

Asesoramiento sobre el producto y asistencia técnica

¿Qué hacer si tiene un problema con su herramienta eléctrica?
Envíe un correo electrónico a service@tacwise.com.

Transporte

Las baterías de iones de litio están sujetas a los requisitos de la legislación de mercancías peligrosas. El usuario puede transportar las baterías por carretera sin más requisitos.

Al ser transportado por terceras partes (por ejemplo transporte o reenvío por agencia aérea), deben observarse requisitos especiales de envasado y etiquetado. Para la preparación del producto a enviar, se requiere consultar a un experto en materiales peligrosos. Envíe baterías sólo si la carcasa no este dañada. Enciente los contactos abiertos y coloque la batería en un envase de tal manera que no se pueda mover en el embalaje. Debe respetar también la normativa nacional.

Herramientas no deseadas

Recicle los materiales que no necesite en lugar de tirarlos como basura. Todas las herramientas y envases deben clasificarse, llevarse al centro de reciclado local y eliminarse respetando el medio ambiente. Envíe un correo electrónico a service@tacwise.com para obtener más información sobre cómo eliminar su herramienta eléctrica de forma gratuita respetando el medio ambiente.

Eliminación de la batería

Siga los procedimientos de las autoridades locales para la eliminación de baterías de iones de litio.

Garantía

Todas nuestras herramientas eléctricas se comprueban cuidadosamente, se prueba y están sujetas a los estrictos controles de garantía de calidad. Por lo tanto, ofrecemos la siguiente garantía para herramientas eléctricas. Su garantía basada en su contrato de compraventa con el minorista, incluyendo sus derechos legales, no se verán afectados por esta garantía.

Garantía de un mes

Si no está completamente satisfecho con el rendimiento de su herramienta eléctrica o si es defectuosa o dañada al comprarla, cambiaremos el producto o emitiremos un reembolso completo dentro de los 28 días posteriores a la compra. Debe entregarse un justificante de compra con un recibo original y la herramienta debe devolverse completa tal y como se compró en el establecimiento de venta. Esto no afecta sus derechos legales.

Un año de mantenimiento gratuito

Si su herramienta eléctrica requiere mantenimiento en los 12 meses después de la compra, nuestros ingenieros le darán mantenimiento de forma gratuita. Debe entregarse un justificante de compra junto con un

recibo original. Esto incluye la mano de obra y piezas de la herramienta. No obstante, en algunos casos la opción más económica será la sustitución de la herramienta por otra que le suministremos. Los accesorios tales como baterías, fijaciones, etc. quedan excluidos.

La batería tiene una garantía estándar de 1 año

Si su batería se estropea debido a materiales o mano de obra defectuosa dentro de los 12 meses posteriores a la fecha de compra garantizamos, a nuestra discreción, reemplazar la batería defectuosa sin cargo.

Esta garantía no cubre:

- Las baterías que se hayan modificado sin autorización o a las que se les haya añadido elementos no autorizados.
- Defectos causados por uso de accesorios o herramientas compatibles no aprobados por el fabricante.
- Las baterías que han sido abiertas/manipuladas por cualquier persona que no sea ingeniero/a de Tacwise o el agente de servicio designado.
- Defectos en la batería causados por uso inadecuado, condiciones ambientales anormales o condiciones de funcionamiento inadecuadas, incumplimiento de nuestro manual de instrucciones o mantenimiento insuficiente.
- Debe entregarse un justificante de compra junto con un recibo original.

Garantía estándar de dos años

Si su herramienta eléctrica es defectuosa debido a materiales o mano de obra defectuosa dentro de los 24 meses después de la fecha de compra, garantizamos la sustitución de todas las piezas defectuosas de forma gratuita o a nuestra discreción, así como la sustitución de la herramienta de forma gratuita. Esta garantía no cubre:

- Herramientas que se hayan modificado o a las que se les haya añadido elementos no autorizados.
- Defectos causados por el uso de accesorios, componentes o repuestos que no sean accesorios o piezas aprobados/originales del fabricante.
- Componentes sujetos a desgaste natural causados por un uso de acuerdo con nuestras instrucciones de uso.
- Defectos en la herramienta causados por uso inadecuado, condiciones ambientales anormales o condiciones de funcionamiento inadecuadas, incumplimiento de nuestro manual de instrucciones o mantenimiento insuficiente.
- Debe entregarse un justificante de compra junto con un recibo original.

Para información sobre su servicio técnico más próximo, puede enviar un correo electrónico a service@tacwise.com o para registrar su garantía, visite www.tacwise.com/warranty-registration/

IT Chiodatrice/graffatrice 2-in-1 cordless da 12 V**Complimenti**

per l'acquisto del tuo nuovo elettrotensile. Questo apparecchio è in grado di offrire prestazioni soddisfacenti per un lungo periodo se utilizzato in maniera conforme alle indicazioni di sicurezza e istruzioni di funzionamento.

Si raccomanda di conservare il presente manuale per futura consultazione

Dati tecnici

Apparecchio	Chiodatrice/graffatrice cordless da 12 V
Tipo di modello	53-13EL
Tensione d'ingresso	12 V CC
Livello di emissione vibrazioni*	2,75 m/s ²
Tipologia punti	Punti Tacwise 53 e 13
Lunghezza punti	6-12 mm
Tipologia chiodi	Chiodi Tacwise 180 e 18G
Lunghezza chiodi	10 mm
Velocità di fissaggio massima	30 punti o chiodi al minuto
Capacità caricatore	140 punti/ 85 chiodi
Distanza minima dalla parete per la chiodatura	15 mm
Durata di funzionamento continuo per ricarica con batteria da 1,3 Ah	3000 punti/chiodi
Peso (con batteria)	910 g
Batteria	
Tipo di batteria	Ioni di litio
Tensione	12 V CC
Capacità	1,3 Ah
Peso	174 g
Codice per riordinazione	1582

Caricabatteria	
Tensione di alimentazione/ Tensione alternata di ingresso (VAC)	100-240 V
Tipo di batteria	Ioni di litio
Tempo di ricarica	3-5 ore circa
Peso	74 g

*Il livello dell'emissione di vibrazioni dichiarato si riferisce alle applicazioni principali dell'apparecchio. La vibrazione potrebbe variare se l'apparecchio è adoperato per applicazioni diverse o in associazione ad accessori di altra tipologia, o ancora se è sottoposto a manutenzione insufficiente. Ciò potrebbe inoltre accrescere in misura significativa il livello di esposizione durante il periodo di utilizzo complessivo.

Dichiarazione di conformità

Questo elettrotensile è stato progettato in conformità alle norme e agli standard introdotti nel quadro delle direttive europee, nonché alla legge tedesca sulla sicurezza dei prodotti e alle norme UL e CSA.

AVVERTENZA! Assicurarsi di leggere e comprendere attentamente tutte le istruzioni prima di utilizzare l'apparecchio. La mancata osservanza delle indicazioni riportate potrebbe dar luogo a scosse elettriche, incendi e/o gravi infortuni. Il termine "elettrotensile" in tutte le avvertenze elencate di seguito si riferisce alla chiodatrice/graffatrice (cordless) da 12 V funzionante a batteria. Per qualsiasi domanda relativa alla sicurezza del presente elettrotensile si prega di scrivere all'indirizzo **service@tacwise.com**.

Rimozione dei contenuti dalla confezione

- Rimuovere con cautela l'elettrotensile e gli accessori dalla confezione.
- Controllare l'apparecchio con attenzione per assicurarsi che non si siano verificati danni durante il trasporto.
- In caso di componenti mancanti o danneggiati, scrivere all'indirizzo **service@tacwise.com** per richiedere assistenza. Non utilizzare l'elettrotensile fino a quando le parti mancanti o danneggiate non siano state sostituite. La mancata osservanza di tale indicazione potrebbe dar luogo a infortuni.

- È stato compiuto ogni sforzo per garantire l'accuratezza delle informazioni contenute nel presente manuale. Tuttavia, al fine di perseguire il continuo miglioramento dei nostri prodotti, Tacwise si riserva il diritto di modificare le specifiche del prodotto senza preavviso.

Istruzioni generali di sicurezza

Importante. Il presente elettrotensile non può essere soggetto ad alterazioni né destinato a impieghi diversi da quelli per cui è stato progettato. Qualsiasi alterazione o modifica costituisce un utilizzo improprio dell'apparecchio, introducendo il rischio di incorrere in lesioni fisiche. In caso di dubbio sulle applicazioni consentite per il presente apparecchio, raccomandiamo di contattarci per richiedere assistenza.

Area di lavoro

- **Mantenere l'area di lavoro pulita e ben illuminata.** Aree e banchi ingombri favoriscono gli incidenti.
- **Tenere i bambini e gli animali domestici a debita distanza.** Eventuali visitatori dovrebbero essere mantenuti a una distanza sicura dall'area di lavoro.
- **Evitare ambienti pericolosi.** Non utilizzare l'elettrotensile in luoghi umidi o bagnati o sotto la pioggia. Assicurarsi che l'area di lavoro sia circondata da uno spazio adeguato. Non utilizzare l'apparecchio in ambienti caratterizzati da atmosfera potenzialmente esplosiva, ovvero in presenza di liquidi, gas o polveri infiammabili; gli elettrotensili generano scintille che possono incendiare la polvere o le esalazioni volatili.
- **Fissare il pezzo da lavorare.** Utilizzare dispositivi di bloccaggio o morse per fissare il pezzo da lavorare. In questo modo sarà possibile utilizzare l'apparecchio con entrambe le mani.

Sicurezza personale

- **Lavorare con prudenza.** Guardare sempre cosa si sta facendo e fare appello al buonsenso. Non utilizzare l'apparecchio quando si è stanchi o sotto l'influenza di farmaci, alcol o stupefacenti.
- **Indossare un abbigliamento adeguato.** Non indossare indumenti larghi o gioielli che potrebbero essere catturati dalle parti in movimento. Si raccomanda inoltre di utilizzare calzature antiscivolo, raccogliere i capelli lunghi e rimboccare le maniche degli indumenti fino a sopra il gomito.
- **Non tentare di utilizzare l'apparecchio su superfici instabili o a un'altezza difficile da raggiungere.** Tenere i piedi saldamente appoggiati al suolo e mantenere sempre un equilibrio corretto.

- **Utilizzare dispositivi di sicurezza.** Indossare dispositivi quali mascherina antipolvere, calzature di sicurezza antiscivolo, casco e protezione auricolare a seconda delle situazioni. Indossare occhiali di sicurezza omologati CE in ogni momento. Gli occhiali standard sono equipaggiati solo con lenti resistenti agli urti e NON sono considerati un dispositivo di sicurezza.

Sicurezza elettrica

- **Scollegare la batteria dall'apparecchio quando non è in uso,** prima di eseguire interventi di manutenzione, durante la sostituzione di accessori quali punti/chiodi o prima di riporre l'apparecchio. Tali misure di sicurezza preventive riducono il rischio di avvio accidentale dell'elettrotensile.
- **Non esporre l'elettrotensile alla pioggia o all'umidità.**
- **Le spine di alimentazione dell'elettrotensile devono essere compatibili con la presa di corrente.** Non utilizzare alcun tipo di adattatore di alimentazione con apparecchi collegati a massa (a terra). L'utilizzo di spine non modificate con le prese corrispondenti ridurranno il rischio di folgorazione.
- **Protezione da scosse elettriche.** Durante l'utilizzo di elettrotensili, evitare il contatto con superfici collegate a terra quali tubi, radiatori, fornelli e frigoriferi.
- **Non danneggiare il cavo.** Non trasportare mai il caricabatteria dal cavo di alimentazione o tirarlo con forza dalla presa di corrente. Tenere il cavo lontano da fonti di calore, olio, angoli taglienti o parti in movimento. I cavi danneggiati o attorcigliati possono dar luogo a incendi o aumentare il rischio di scosse elettriche.

Utilizzo e cura dell'elettrotensile

- **Non forzare l'elettrotensile.** Utilizzare l'elettrotensile adatto in base all'applicazione desiderata al fine di ottenere risultati soddisfacenti e garantire una velocità di fissaggio sicura.
- **Non apportare modifiche o utilizzare l'elettrotensile in modo improprio.** L'uso dell'elettrotensile per operazioni diverse da quelle previste potrebbe dar luogo a situazioni di pericolo.
- **Non attivare l'apparecchio in caso di inceppamento dei punti/chiodi.** Ciò rischia di danneggiare la lama di guida e favorire incidenti.
- **Tenere le dita lontane dall'innesto finché non si è pronti ad avviare l'erogazione di chiodi/punti.**
- **Non utilizzare su superfici rigide** come pietra, calcestruzzo, muratura, mattoni o acciaio, in quanto ciò potrebbe causare lesioni personali o danneggiare l'elettrotensile.

- **Fissare il pezzo da lavorare.** Utilizzare morsetti o altre modalità per fissare e sostenere il pezzo da lavorare su una piattaforma stabile. Non tentare di tenere fermo il pezzo con le mani o contro il corpo poiché ciò potrebbe provocare una perdita di controllo.
- **Conservazione degli elettrotensili.** Quando non in uso, gli elettrotensili devono essere conservati in un armadietto asciutto e chiuso a chiave, lontano dalla portata di bambini o di personale non in possesso della formazione adeguata.
- **Verificare la presenza di parti danneggiate.** Verificare la presenza di eventuali disallineamenti o piegatura delle parti in movimento; individuare eventuali componenti rotte o altre condizioni che potrebbero influenzare il corretto funzionamento dell'elettrotensile. In caso di danni, interrompere l'utilizzo dell'apparecchio e provvedere alla riparazione dello stesso prima di utilizzarlo nuovamente. L'utilizzo di elettrotensili sottoposti a manutenzione insufficiente può dar luogo a incidenti.
- **Sottoporre gli elettrotensili a una manutenzione accurata.** Verificare i cavi a intervalli regolari e sostituirli qualora danneggiati.
- **Accessori consigliati.** Utilizzare esclusivamente accessori raccomandati dal produttore per il modello in uso. Gli accessori adatti per un determinato apparecchio potrebbero accrescere il rischio di infortunio se adoperati su un apparecchio diverso.
- **Tenere l'elettrotensile e il relativo manico asciutti, puliti e privi di residui di olio e lubrificante** per garantire i migliori livelli di sicurezza e prestazioni. Durante la pulizia, utilizzare sempre un panno pulito. Non utilizzare in nessuna circostanza liquido freni, benzina, prodotti derivati dal petrolio o solventi forti per la pulizia dell'apparecchio. L'osservanza di tale indicazione ridurrà il rischio di perdita di controllo e deterioramento del corpo dell'elettrotensile.

Cura e uso della batteria

- **Utilizzare solo il caricabatteria specificato dal produttore.** L'utilizzo di una batteria di tipo non idoneo in associazione al caricabatteria può introdurre il rischio di incendio.
- **Tenere lontano da altri oggetti metallici** come chiavi, monete, chiodi, viti, graffette quando la batteria non è in uso. Piccoli oggetti metallici come quelli sopra elencati potrebbero entrare in contatto con i terminali della batteria, provocare un cortocircuito e introdurre il rischio di incendio.
- **Non lasciare mai la batteria incustodita durante la carica.**

- **Potrebbero verificarsi perdite di liquido dalla batteria in condizioni di utilizzo scorretto.** Evitare il contatto. In caso di contatto accidentale della pelle con il liquido della batteria, risciacquare con acqua. Richiedere l'intervento di un medico in caso di contatto con gli occhi. Il liquido fuoriuscito dalla batteria danneggiata può provocare irritazioni o ustioni.

Istruzioni specifiche di sicurezza

- **Considerare sempre che l'apparecchio può essere carico.** Un utilizzo incauto dell'apparecchio potrebbe provocare l'accidentale erogazione di elementi di fissaggio, dando luogo a infortuni.
- **Utilizzare esclusivamente i chiodi/punti specificati nel presente manuale.** L'utilizzo di accessori non idonei per questo elettrotensile potrebbe provocare infortuni e/o danneggiare l'apparecchio.
- **Non toccare alcuna componente del caricatore o della punta di contatto durante il funzionamento.** Afferrare l'apparecchio solo dal manico o dal corpo principale.
- **Non attivare l'elettrotensile se questo non si trova in contatto con il pezzo da lavorare.** Premere la punta di contatto con le dita o adoperare l'apparecchio in modo incauto potrebbe dar luogo a seri infortuni.
- **Fissaggio di elementi sottili.** È necessario prestare particolare cautela per evitare la possibile penetrazione dei chiodi/punti durante il fissaggio di elementi sottili, al fine di non arrecare potenziali lesioni o danni a persone o oggetti che si trovino dietro il pezzo da lavorare o nelle immediate vicinanze di quest'ultimo.
- **Non usare mai l'apparecchio come un martello.** L'impatto improvviso potrebbe spostare i componenti interni dell'elettrotensile, provocando la scarica degli elementi di fissaggio e con conseguente infortunio dell'operatore.
- **Una volta completate le operazioni di fissaggio, assicurarsi di scollegare l'apparecchio dalla fonte di alimentazione (batteria) prima di vuotare il caricatore.**
- **Non smontare mai nessuna delle componenti del meccanismo di posa di elementi di fissaggio.**
- **Prima di ogni utilizzo dell'apparecchio,** accertarsi che i meccanismi di sicurezza e attivazione funzionino correttamente.
- **Non puntare mai nessun elettrotensile a sé stessi o altre persone.** Durante la posa di elementi di fissaggio, tenere l'apparecchio in modo tale da non arrecare danni alla testa o al corpo in caso di potenziali contraccolpi.
- **Non azionare mai l'elettrotensile in direzione di spazi liberi.**

- **Evitare di posare elementi di fissaggio sopra altri elementi di fissaggio.**
- **In caso di inceppamento degli elementi di fissaggio, scollegare la batteria dall'apparecchio.** Il meccanismo di rilascio potrebbe essere soggetto a compressione, introducendo il rischio di scarica accidentale dell'elemento inceppato durante il tentativo di rimozione.
- **Non tentare di aprire la batteria.** Pericolo di corto circuito.
- **Non utilizzare questo apparecchio per il fissaggio di cavi elettrici.** L'elettrotensile non è stato progettato per l'installazione di cablaggio elettrico e potrebbe danneggiare i cavi dando luogo a infortuni da scosse elettriche o incendio.
- **Utilizzare rilevatori appropriati** per stabilire l'eventuale presenza di linee di alimentazione (elettricità, gas o acqua) all'interno dell'area di lavoro o rivolgersi al proprio fornitore di energia.
- **Proteggere la batteria da fonti di calore** (quali fuoco o costante luce solare diretta), acqua e umidità. Pericolo di esplosione.
- **Una batteria danneggiata o soggetta a un uso improprio può emettere vapori.** In tali circostanze, ventilare l'area e chiedere assistenza medica qualora necessario. I vapori possono irritare il sistema respiratorio.
- **Utilizzare la batteria solo in combinazione con lo strumento di alimentazione Tacwise** al fine di evitare possibili sovraccarichi.
- **Utilizzare solo batterie Tacwise originali con l'elettrotensile.** L'utilizzo di batterie non originali, ricondizionate o di batterie di altri marchi può introdurre un pericolo di infortunio e danno a proprietà privata a seguito di esplosioni accidentali. Assicurarsi inoltre che la tensione del caricabatterie corrisponda a quella della rete elettrica.

Modello e numero di serie.

Il nome del modello e il numero di serie del presente apparecchio sono riportati su un'etichetta applicata sul corpo dell'elettrotensile. Si prega di annotare modello e numero di serie nello spazio sottostante. Fornire sempre le informazioni seguenti nell'ambito di ogni richiesta di assistenza:

NOME MODELLO.....

NUMERO DI SERIE.....

Informazioni sull'etichetta dell'elettrotensile



Indossare sempre occhiali di sicurezza omologati CE



Leggere il manuale di istruzioni prima dell'uso



Smaltire l'apparecchio nell'osservanza della legislazione ambientale



CE: Prodotto conforme alle direttive CE



GS: Prodotto conforme alla normativa tedesca in materia di sicurezza dei prodotti



CUS: Prodotto conforme agli standard UL e CSA

Spiegazione delle informazioni di pacco batterie



Leggere il manuale di istruzioni prima dell'uso



Non caricare batterie danneggiate



Non bruciare la batteria



Caricare solo a temperature comprese tra 0 e 45 °C



Riciclabile



Smaltire le batterie nell'osservanza della legislazione ambientale

 CE: Prodotto conforme alle direttive CE

Spiegazione delle informazioni di caricabatteria



Leggere il manuale di istruzioni prima dell'uso



Utilizzare solo in ambienti chiusi



Sicurezza elettrica: assicurarsi che la tensione del caricabatteria corrisponda a quella della rete elettrica.



Pericolo – apparecchiatura elettrica



Smaltire le apparecchiature elettriche in conformità con la legislazione ambientale



CE: Prodotto conforme alle direttive CE

 La polarità

Assistenza

Qualsiasi operazione di manutenzione richiede competenze e utensili specialistici e dovrebbe essere eseguita solo dai nostri tecnici qualificati o da centri di assistenza autorizzati. Evitare di aprire il corpo principale dell'apparecchio, in quanto tale azione potrebbe dar luogo a infortuni e compromettere la validità della garanzia.

Caratteristiche (FIG. A)

1. Indicatore di stato
2. Grilletto
3. Batteria
4. Rilascio della batteria
5. Gancio per cintura
6. Interruttore ON/OFF
7. Rilascio caricatore
8. Caricatore

9. Indicatore punti/chiodi
10. Punta di contatto
11. Spia LED
12. Spia LED interruttore ON/OFF

Caricamento batteria (FIG. B)

Utilizzare esclusivamente il caricabatteria fornito in dotazione con il prodotto. La batteria agli ioni di litio integrata richiede l'impiego di caricabatteria compatibile.

- Collegare il cavo di alimentazione alla batteria, allineando il contatto. Spingere l'estremità del cavo nella batteria fino in fondo. Quindi, collegare il caricabatteria a una presa di corrente. La spia LED rossa della batteria si accende per segnalare che la batteria è in carica.
- Quando la batteria è completamente carica (dopo circa 3-5 ore) si accenderà l'indicatore verde.
- La batteria è ora pronta per l'uso. Scollegare il caricabatteria dalla presa di corrente, quindi scollegare la batteria dal caricabatteria.

NOTA: La batteria è fornita parzialmente carica. Per garantire la piena capacità della batteria, caricarla completamente prima di utilizzare l'elettroscopio per la prima volta. La batteria agli ioni di litio può essere ricaricata in qualsiasi momento senza che ciò ne riduca la vita utile, e raggiunge piena capacità dopo il quinto ciclo di ricarica/scarica. L'apparecchio dovrebbe essere caricato regolarmente ogni pochi mesi per evitare di danneggiare la batteria. La batteria è protetta dai danni derivanti da uno scaricamento completo della stessa.

La batteria è dotata di un meccanismo di controllo della temperatura tramite NTC che permette la ricarica solo all'interno di un intervallo di temperatura compreso tra 0 °C e 70 °C. Tale sistema permette di prolungare la durata utile della batteria. Osservare le indicazioni di "smaltimento della batteria". La spia rossa lampeggia se la temperatura della batteria risulta eccessivamente alta o bassa durante la ricarica.

Funzioni LED della batteria (durante la ricarica)

- Spia LED rossa = ricarica.
- Spia LED verde = batteria completamente carica.
- Spia LED rossa lampeggiante = temperatura batteria troppo alta o bassa.

Significato degli indicatori luminosi

- Spia LED rossa = livello batteria basso.
- Spia LED verde: erogazione di chiodi/punti in corso.

Caricamento/rimozione della batteria (FIG. C)

Inserire la batteria nell'apposito alloggiamento fino a quando non si avverte uno scatto. Premere il rilascio della batteria (4) ed estrarre completamente la batteria.

Controllo del meccanismo di sicurezza della punta di contatto

- Assicurarsi di rimuovere tutti i chiodi/punti dal caricatore (8).
- Premere la punta di contatto (10) sul pezzo da lavorare, quindi azionare il grilletto (2). Il meccanismo di contatto/sicurezza e il grilletto dovrebbero muoversi liberamente.
- Posizionare la punta di contatto sul pezzo da lavorare, quindi premere l'elettrotensile contro il pezzo da lavorare senza azionare il grilletto; l'apparecchio non dovrebbe avviare l'erogazione di elementi di fissaggio. Sollevare l'apparecchio dal pezzo da lavorare; la punta di contatto dovrebbe rientrare automaticamente in posizione.
- Caricamento di chiodi/punti nel caricatore (8).

NOTA: Non utilizzare l'apparecchio se la punta di contatto non si muove liberamente.

Caricamento dell'apparecchio con punti (FIG. D)

- Assicurarsi che l'apparecchio sia spento e scollegato dal caricabatteria.
- Ruotare l'apparecchio in modo che il caricatore (8) sia rivolto verso l'alto.
- Premere il meccanismo di rilascio (7) e fare scorrere il caricatore per estrarlo.
- Inserire i punti lungo il bordo sinistro, avendo cura di posizionarli con il bordo tagliente rivolto verso l'alto.
- Montare nuovamente il caricatore bloccandolo in posizione.

Caricamento dell'apparecchio con chiodi (FIG. D)

- Assicurarsi che l'apparecchio sia spento e scollegato dal caricabatteria.
- Ruotare l'apparecchio in modo che il caricatore (8) sia rivolto verso l'alto.
- Premere il meccanismo di rilascio (7) e fare scorrere il caricatore per estrarlo.
- Inclinare l'apparecchio e posizionare i chiodi lungo il bordo sinistro del caricatore, avendo cura di posizionare il bordo tagliente rivolto verso l'alto.
- Montare nuovamente il caricatore bloccandolo in posizione.

NOTA: Non caricare contemporaneamente elementi di fissaggio aventi lunghezze diverse. Evitare di caricare punti e chiodi contemporaneamente.

NOTA: Si raccomanda vivamente di utilizzare solo chiodi e punti originali Tacwise.

Scaricamento dell'apparecchio

- Assicurarsi che l'elettrotensile sia spento.
- Ruotare l'apparecchio in modo che il caricatore (8) sia rivolto verso l'alto.
- Premere il meccanismo di rilascio (7) e fare scorrere il caricatore per estrarlo.
- Rimozione dei chiodi/punti dal caricatore.

NOTA: Prestare cautela durante il reinserimento del caricatore in posizione ed evitare di applicare una forza eccessiva. In caso contrario si rischia di danneggiare il meccanismo di chiusura e le dita potrebbero inoltre restare schiacciate nell'unità.

Utilizzo dell'apparecchio

- Assicurarsi che l'apparecchio sia caricato correttamente.
- Accendere l'apparecchio utilizzando l'interruttore ON/OFF (6).
- Afferrare l'impugnatura dell'apparecchio saldamente, avendo cura di tenere il caricatore a un angolo di 90° dal pezzo da lavorare.
- Premere la punta di contatto (10) dell'apparecchio contro il pezzo.
- Premere il grilletto (2).
- Rilasciare il grilletto una volta erogato il chiodo/punto.
- Sollevare la punta di contatto dal pezzo.
- Spegnerne l'apparecchio utilizzando l'interruttore ON/OFF (6).

La posa può avvenire secondo due modalità:

- Appoggiare la punta sulla superficie di lavoro, quindi premere delicatamente l'apparecchio su di essa fino a premere la punta di contatto; dopodiché, premere il grilletto per eseguire la posa degli elementi di fissaggio.
- Per prima cosa, premere il grilletto; quindi, premere ripetutamente la punta di contatto per posare gli elementi di fissaggio uno dopo l'altro. L'apparecchio provvederà a posare un elemento di fissaggio ogni volta che si preme sulla punta di contatto.

NOTA: L'erogazione di chiodi/punti dalla chiodatrice/graffatrice non può avvenire se non viene premuta la punta di contatto. Non tenere il grilletto premuto quando l'apparecchio non è in uso al fine di impedire l'erogazione accidentale di elementi di fissaggio.

Accensione/spengimento della spia LED (FIG. E)

L'apparecchio è equipaggiato con una spia LED che è possibile attivare per rendere più agevole l'utilizzo dell'elettrotensile.

- Premere una volta l'interruttore ON/OFF (12) della spia LED per accenderla.
- Premere una seconda volta l'interruttore ON/OFF (12) della spia LED per spegnerla.

Rimozione degli inceppamenti

NOTA: È necessario rimuovere eventuali punti metallici o chiodi inceppati prima di utilizzare nuovamente l'apparecchio per non rischiare di arrecare danni al meccanismo.

- Assicurarsi che l'elettrotensile sia spento.
- Premere il meccanismo di rilascio (7) e fare scorrere il caricatore (8) per estrarlo.
- Inclinare l'apparecchio e rimuovere eventuali punti/chiodi dal canale del caricatore aiutandosi con una pinza; in questo modo dovrebbe essere possibile rimuovere gli elementi inceppati.
- Non utilizzare nuovamente i chiodi/punti danneggiati.

NOTA: Se gli inceppamenti di chiodi/punti all'interno dell'erogatore si verificano di frequente, si raccomanda di rivolgersi a un tecnico o centro di assistenza autorizzato.

Manutenzione

L'elettrotensile è stato progettato per funzionare per un lungo periodo di tempo a fronte di manutenzioni minime. Il funzionamento soddisfacente del prodotto su base continuativa dipende tuttavia da una cura e pulizia regolari dello stesso. Qualora l'apparecchio dovesse presentare malfunzionamenti, nonostante i notevoli sforzi compiuti nelle fasi di fabbricazione e collaudo, la riparazione dovrebbe essere effettuata dai nostri tecnici o da centri di assistenza autorizzati. Specificare sempre il numero di serie fornito con il prodotto in ogni comunicazione o ordine di componenti di ricambio.

Pulizia

- Rimuovere la batteria prima di pulire l'alloggiamento con un panno morbido.
- Assicurarsi che le aperture di ventilazione siano sempre pulite e non ostruite.
- Pulizia del caricatore (8). Rimuovere eventuali residui che potrebbero accumularsi all'interno del caricatore durante l'utilizzo.

Lubrificazione

Questo apparecchio non richiede lubrificazione. Non lubrificare l'apparecchio in quanto ciò potrebbe danneggiare le parti interne.

Consulenza sul prodotto e assistenza tecnica

Cosa fare in caso di problemi con l'elettrotensile?
E-mail service@tacwise.com.

Trasporto

Le batterie agli ioni di litio contenute sono soggette ai requisiti della normativa in materia di merci pericolose. L'utente può trasportare le batterie su strada senza la necessità di conformarsi a requisiti particolari.

Durante il trasporto da parte di terzi (ad es. trasporto aereo o a carico di spedizionieri) è necessario osservare requisiti specifici in termini di imballaggio ed etichettatura. È necessario consultare un esperto in materia di merci pericolose per una corretta preparazione dei prodotti da spedire. Spedire le batterie solo se la confezione è integra. Proteggere e sigillare i contatti aperti e imballare la batteria in modo tale da impedire movimenti indesiderati nella confezione. Si prega inoltre di agire in ottemperanza a norme nazionali che potrebbero prevedere requisiti più specifici.

Materiali indesiderati

Riciclare i materiali indesiderati invece di smaltirli con i normali rifiuti. I prodotti e i relativi imballaggi dovrebbero essere opportunamente differenziati, trasportati al centro di riciclaggio più vicino e smaltiti secondo modalità sicure per l'ambiente. In alternativa, si prega di scrivere all'indirizzo service@tacwise.com per ottenere gratuitamente ulteriori informazioni sul corretto smaltimento dell'elettrotensile.

Smaltimento della batteria

Seguire le procedure prescritte dalle autorità locali per lo smaltimento di batterie agli ioni di litio.

Garanzia

Tutti i nostri elettrotensili sono soggetti a verifiche e collaudi accurati, nonché a rigorosi controlli di qualità. Offriamo quindi la seguente garanzia per i nostri elettrotensili. Le richieste di interventi in garanzia previste ai sensi del contratto di vendita con il rivenditore, ivi compresi i diritti giuridici riconosciuti al consumatore, non sono pregiudicate da questa garanzia.

Garanzia di un mese

Se non si è completamente soddisfatti delle prestazioni del prodotto o se quest'ultimo risulta difettoso o danneggiato dopo l'acquisto, ci impegniamo a sostituire l'apparecchio o a emettere un rimborso totale entro 28 giorni dall'acquisto. Sarà necessario presentare una prova di acquisto sotto forma di ricevuta originale e l'apparecchio integro dovrà essere restituito al punto di acquisto originale. Questo non pregiudica i diritti giuridici riconosciuti al cliente.

Un anno di manutenzione gratuita

Se l'elettrotensile richiede manutenzione o riparazione nei 12 mesi successivi all'acquisto, gli interventi saranno erogati a titolo gratuito dai nostri tecnici. Sarà necessario presentare una prova d'acquisto sotto forma di ricevuta originale. L'assistenza offerta nel contesto della garanzia include i costi di manodopera e delle componenti di ricambio. In alcune circostanze, è possibile che la sostituzione dell'unità costituisca la soluzione più economica rispetto alla riparazione dell'apparecchio; in questi casi sarà nostra cura fornire un nuovo prodotto. Accessori quali batterie, dispositivi di fissaggio ecc. sono esclusi.

Batteria: garanzia standard di 1 anno

Se la batteria diventa difettosa entro 12 mesi dalla data di acquisto dovuto a difetti di materiale o produzione, provvederemo, a nostra discrezione, alla sostituzione gratuita della batteria.

Questa garanzia non copre:

- Batterie sottoposte a modifiche o aggiunte non autorizzate.
- Difetti causati dall'utilizzo di accessori o strumenti non approvati dal produttore.
- Batterie che sono state aperte/manomesse da qualsiasi persona diversa da un ingegnere Tacwise o da un tecnico autorizzato.
- Difetti della batteria causati da uso improprio, condizioni ambientali anomale o condizioni di funzionamento inadeguate, nonché dall'inosservanza delle nostre indicazioni d'uso o da manutenzione insufficiente.
- Sarà necessario presentare una prova d'acquisto sotto forma di ricevuta originale.

Garanzia Standard di due anni

Se il prodotto diventa difettoso a causa di difetti di materiale o di produzione entro 24 mesi dalla data di acquisto, provvederemo alla sostituzione gratuita di tutte le parti difettose o dell'unità a seconda dei casi. Questa garanzia non copre:

- Apparecchi sottoposti a modifiche o aggiunte non autorizzate.
- Difetti causati dall'utilizzo di accessori, componenti o ricambi diversi dagli accessori o ricambi originali/approvati dal produttore.
- Componenti sono soggetti a normale usura a seguito di utilizzo conforme alle indicazioni.
- Difetti del prodotto causati da uso improprio, condizioni ambientali anomale o condizioni di funzionamento inadeguate, nonché dall'inosservanza delle nostre indicazioni d'uso o da manutenzione insufficiente.
- Sarà necessario presentare una prova d'acquisto sotto forma di ricevuta originale.

Per informazioni sul centro di assistenza più vicino, si prega di scrivere a service@tacwise.com; per registrare la garanzia, visitare www.tacwise.com/warranty-registration/

Tacwise Group Plc, England.
Rapesco-Tacwise BV, Netherlands.
tacwise.com

Tacwise Group Plc, Unit 1 Connections Business Park, Otford Road,
Sevenoaks, Kent, England TN14 5DF
Rapesco-Tacwise BV, Kraijenhoffstraat, 137A, 1018RG Amsterdam, Netherlands.