

OPERATOR'S MANUAL

Master Nailer™

400ELS Pro Angled Nailer

EN	OPERATOR'S MANUAL	www.tacwise.com/manuals
DE	BENUTZER-HANDBUCH	www.de.tacwise.com/manuals
FR	MODE D'EMPLOI	www.fr.tacwise.com/manuals
ES	MANUAL DEL OPERADOR	www.es.tacwise.com/manuals
IT	MANUALE UTENTE	www.it.tacwise.com/manuals

IMPORTANT

Please make certain that the person who is to use this equipment carefully reads and understands these instructions before starting operations.

WICHTIG

Bitte stellen Sie sicher, dass die Person, die mit diesem Gerät arbeiten wird die Anleitungen vor Gebrauch sorgfältig durchliest und versteht.

IMPORTANT

Veillez vous assurer que l'utilisateur de cet équipement a lu et compris les consignes de manipulation avant de mettre en marche l'appareil.

IMPORTANTE

Por favor, asegúrese que la persona que va a usar este equipo lea detenidamente y conozca estas instrucciones antes de usarlo.

IMPORTANTE

Accertarsi che l'utente abbia letto e compreso queste istruzioni prima di procedere all'utilizzo dell'apparecchio.

Fig. A

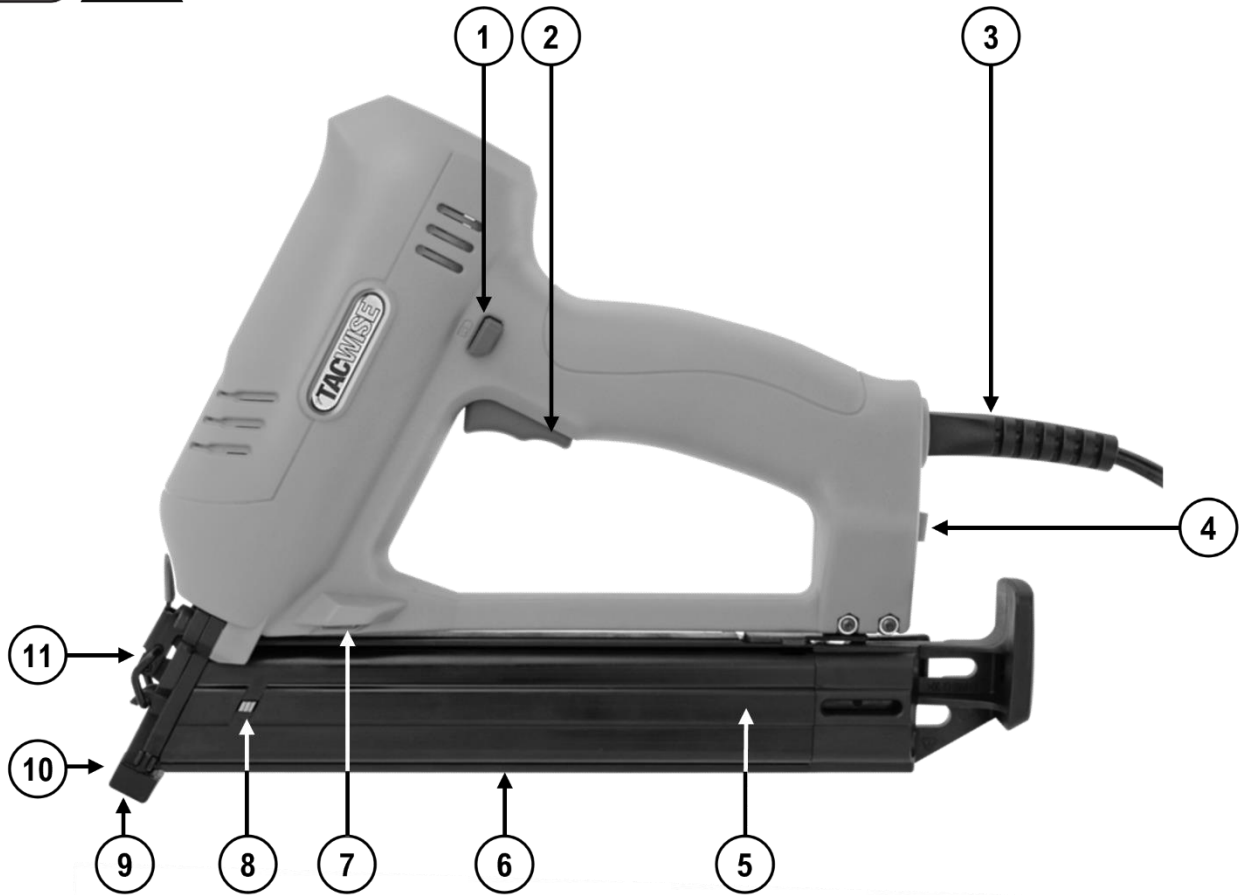
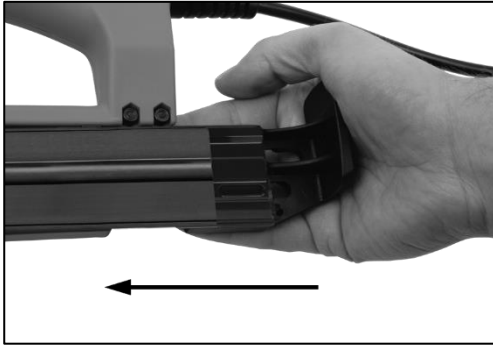
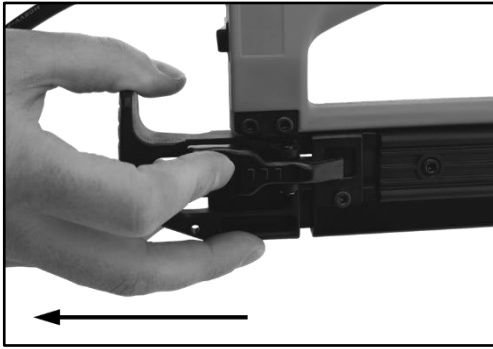
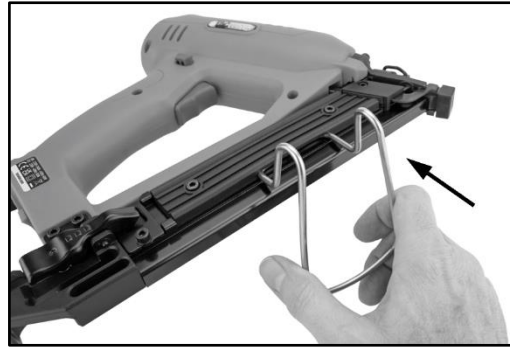
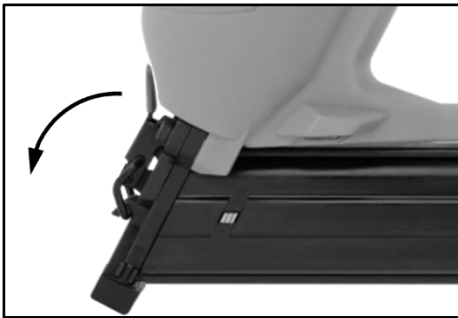
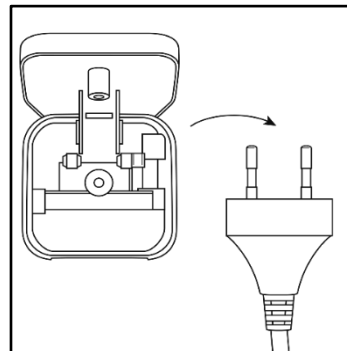
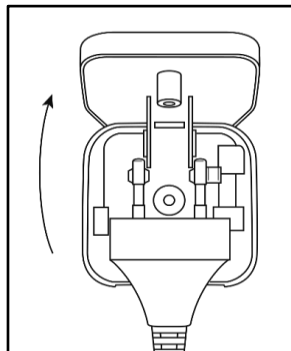
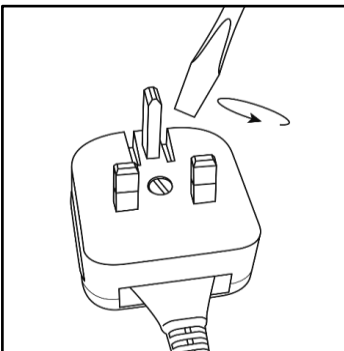

Fig. B – Loading the fasteners**Fig. C – Fitting the support stand****Fig. D – Removing a jammed nail****Fig. E – Converting the plug from UK to Euro**

**Congratulations!**

On the purchase of your Tacwise power tool. Your tool will perform to your satisfaction for a long time if handled in accordance with our Safety and Operating Instructions.

Save this manual for future reference.

Safety & Warnings

WARNING! Before use carefully read and understand all instructions

Failure to do so could result in electric shock, fire and/or serious personal injury. The term "power tool" in all of the warnings listed below refers to mains-operated (corded) tools. For any queries relating to safety matters on this power tool, please email service@tacwise.com

Unpacking

- Carefully remove the power tool and accessories from the outer packaging.
- Inspect the power tool carefully to make sure no breakage or damage occurred during transit.
- If any parts are damaged or missing, please email service@tacwise.com for assistance. Do not operate this power tool until the missing or damaged parts are replaced. Failure to do so could result in a personal injury.
- Whilst every effort has been made to ensure accuracy of information contained within this manual, the Tacwise policy is one of continuous improvement to our products and as such we reserve the right to change the product specification without prior notice.

General safety instructions

Important. Tacwise recommends that this power tool should not be modified or used for any application other than that for which it was designed. Any such alteration or modification is misuse and could result in a hazardous condition leading to a personal injury. If you are unsure of its relative applications do not hesitate to contact us and we will advise you.

Work area

- Keep your work area clean and well lit. Cluttered benches and dark areas invite accidents.
- Keep children, pets and all bystanders at a safe distance away from work area whilst operating the tool.
- Avoid dangerous environments. Do not use power tools in damp or wet locations or expose them to rain. Provide adequate space surrounding the work area. Do not use in environments with a potentially explosive atmosphere, such as in the presence of flammable liquids, gases or dust; power tools will create sparks which may ignite the dust or fumes.
- Secure work. Use clamps or a vice to hold work. This frees both hands to operate the power tool.

Personal safety

- Stay alert. Always watch what you are doing and use common sense. Do not operate a power tool when you are tired or under the influence of medication, alcohol or drugs.
- Wear proper clothing. Do not wear loose clothing or jewellery that can catch in moving parts. Non-slip footwear is recommended. Contain long hair and roll long sleeves up above the elbow.
- Avoid accidental starting. Make sure the switch is in the locked or off position before plugging the machine into the power supply.
- Do not overreach or use on unstable surfaces. Keep proper footing and balance at all times.
- Use safety equipment. Dust mask, non-skid safety shoes, hard hat, and hearing protection must be used for appropriate conditions. Wear CE or UKCA approved safety goggles at all times. Normal spectacles only have impact resistant lenses; they are not safety glasses.

Electrical safety

- Disconnect power from the tool when not in use, before servicing, when changing accessories such as fastenings etc. or storing the power tool. Such preventive safety measures reduce the risk of starting the power tool accidentally.
- Do not expose power tool to rain or wet conditions.
- Power tool plugs must match the outlet. Never modify the plug in any way. Do not use any adapter plugs with earthed (grounded) power tools. Unmodified plugs and matching outlets will reduce risk of electric shock.
- Protect yourself from electric shock. When working with power tools, avoid contact with any earthed or grounded surfaces such as pipes, radiators, hobs and refrigerators.
- Do not abuse the cord. Never carry the power tool by the power cable or pull it with force from the socket. Keep the power cable away from heat, oil, sharp edges or moving parts. Damaged or entangled cords may create a fire or increase the risk of electric shock.

Power tool use and care

- Do not force the power tool. Use the correct power tool for your application. It will do the job better and safer at the rate for which it was designed.
- Do not alter or misuse the power tool. Use of the power tool for operations different from those intended could result in a hazardous situation.
- Do not use the power tool if the switch does not turn it on or off. A power tool that cannot be controlled with the switch is dangerous and must be repaired.
- Do not fire if the fastenings are jammed. This will cause damage to the driver blade and could invite accidents.
- Keep fingers off the trigger until ready to drive the fastening.
- Do not use on hard surfaces such as rock, concrete, masonry, bricks or steel. Personal injury or damage to the power tool could result.
- Secure work. Use clamps or other practical ways to secure and support the work piece to a stable platform. Holding the work by hand or against your body is unstable and may lead to loss of control.
- Store power tools. When not in use, all power tools should be stored in a dry, locked cupboard and out of the reach of children and other untrained persons.
- Check for damaged parts. Check for misalignment or bending of moving parts, breakage of parts and any other condition that may affect the power tools operation. If damaged, immediately discontinue use and ensure the power tool is repaired by an authorised service agent before using again. Poorly maintained power tools can result in accidents.
- Maintain power tools with care. Cables must be checked at regular intervals before use. If any signs of damage, do not use the power tool. Ensure the cable is replaced by an authorised service agent before using again.
- Recommended accessories. Use only accessories that are recommended by the manufacturer for your model. Accessories that may be suitable for one tool may create a risk of injury when used on another tool.
- Keep the power tool and its handle dry, clean and free from oil and grease for the best and safest performance. Always use a clean cloth when cleaning. Never use brake fluids, gasoline, petroleum-based products, or any strong solvents to clean your power tool. Following this rule will reduce the risk of loss of control and deterioration of the power tool housing.

Specific safety instructions

- Always assume the tool is loaded with fasteners. Handling the tool without care could result in an unexpected firing of fasteners and lead to personal injury.
- Use only the fastenings specified in the manual. Use of accessories that are not designed for this tool could result in personal injury and/or damage to the power tool.
- Do not touch any parts of the power tool magazine or nose during operation. Hold only by the handle or housing of the tool.

- Do not activate the power tool unless it is in contact with the work piece. Serious injury can result if you depress the safety contact nose with your fingers, or by improper operation.
- Fastening thin items. Special caution must be taken for possible penetration through thin items, as this could cause possible harm to anyone or anything behind the work piece or immediate area.
- Never use the tool as a hammer. The sudden impact could shift inner components of the power tool, resulting in a fastener discharge and injury.
- When fastening has been completed always disconnect the power tool from the power source and unload the magazine.
- Do not disassemble or block any parts of the fastener driving parts.
- Prior to each operation, check that the safety and trigger mechanism is functioning properly.
- Never point any power tool at yourself or at any other person. While working, hold the tool in such a way that no injuries can be caused to the head or to the body in the event of possible recoil.
- Never fire the power tool into free space or the air. Fasteners can penetrate thin work pieces or slip off corners and edges of the work piece, potentially putting people at risk.
- Do not drive fasteners on top of other fasteners.
- If a fastener jams, disconnect the power tool from the power source. The mechanism may be under compression and a jammed fastener may be discharged while attempting to free it.
- Do not use this tool to fasten electric cables. This tool is not designed for the installation of electric cabling and may damage electric cables which could lead to injury by electric shock or fire hazards.
- Beware of hidden danger. Always make sure there is no danger of hitting any hidden power cables, water or gas pipes. Use appropriate detectors to determine if any utility lines (electric, gas or water) are hidden within the work area or call your local utility company for assistance.
- The electric motor has been designed for the voltage as specified on the product/tool label.

Using an extension cable/lead

An extension lead should not be used unless absolutely necessary. If essential, use an approved extension cable suitable for the power input of your tool. The minimum conductor size is 1mm², the maximum length is 30 metres.

Service

Any servicing requires specialist tools and knowledge and should be performed only by a qualified Tacwise Service Engineer or appointed Service Agent. We strongly recommend that the main housing of the tool is not opened, as such action may result in injury and may compromise the tool warranty. For details of your nearest Tacwise Service Engineer, please email service@tacwise.com.

Usage advisories

During prolonged periods of use, the tool may begin to get warm. If this occurs, it is advised to let the tool rest and cool down fully before proceeding further. This should prevent overheating and damage to the tool.

Maintenance

Your Tacwise power tool has been designed to operate over a long period of time with a minimum of maintenance. Continuous satisfactory operating depends upon proper tool care and regular cleaning. If the machine should fail despite the care taken in manufacturing and testing procedures, repair should be carried out by a Tacwise engineer or appointed service agent. In all correspondence and spare parts order, please always include the serial number given on this machine.

Cleaning

- Unplug the tool before cleaning the housing with a soft cloth.
- Keep the ventilation slots clear and regularly clean.
- Clean the magazine. Remove any debris that may accumulate in the magazine during operation.

Lubrication

This tool requires no lubrication. Do not lubricate the tool, as it will damage the internal parts.

Product advice and technical support

What to do if you have a problem with your Tacwise power tool? Email service@tacwise.com

Troubleshooting

Fasteners jam in tool	<ul style="list-style-type: none"> • Use genuine Tacwise fasteners of the type specified for the tool. • Choose the appropriate material or fastener length. • Clean/clear the nose piece. • Clean/clear the magazine.
Tool does not drive fastener	<ul style="list-style-type: none"> • Load fasteners into the magazine. • Use genuine Tacwise fasteners of the type specified for the tool. • Clean/clear the nose piece. • Clean/clear the magazine.
Tool does not drive the fastener fully	<ul style="list-style-type: none"> • Choose the appropriate material or fastener length. • The material may be too hard to fully drive longer length fasteners. • Apply added downward pressure to the top of the tool. Use two hands to fire the tool.

Unwanted tools

Recycle unwanted materials instead of disposing them as waste. All tools and packaging should be sorted, taken to the local recycling centre and disposed of in an environmentally safe way. Alternatively, please email service@tacwise.com for details on how to dispose of your Tacwise power tool free of charge in an environmentally friendly manner.

Guarantee

All Tacwise power tools are carefully checked, tested and are subject to the stringent controls of Quality Assurance. Tacwise therefore offers the following guarantee for Tacwise power tools. Your warranty claim based on your sales contract with the retailer, including your statutory rights, shall not be affected by this guarantee.

One-month guarantee

If you are not completely satisfied with the performance of your Tacwise power tool or it is faulty or damaged on purchase, then we will exchange the product or issue a full refund within 28 days of purchase. Proof of purchase must be produced with an original receipt and the tool must be returned complete as purchased to the point of purchase. This does not affect your statutory rights.

One-year standard warranty

Should your Tacwise power tool become defective due to faulty materials or workmanship within 12 months from the date of purchase, we guarantee to replace all defective parts free of charge or at our discretion, replace the tool entirely. This warranty does not cover:

- Tools that have received unauthorised changes or additions.
- Defects caused by using accessories, components or spare parts other than approved/genuine Tacwise accessories or parts.
- Component parts that are subject to natural wear and tear caused by use in accordance with our operating instructions.
- Defects to the tool caused by improper use, abnormal environmental conditions or inappropriate operating conditions, non-compliance with our operating instructions or insufficient servicing or maintenance.
- Proof of purchase must be produced with an original receipt.

Operating Instructions

Technical data

Your 400ELS Pro Angled Nailer has been designed for driving fasteners into wooden work pieces.

Characteristics	Value
Model	400ELS Pro
Nail type	Tacwise 500 Series Angled Nails
Nail length range	15-40mm
Magazine capacity	100
Max. firing speed	30 nails per minute
Magazine angle	26°
Min. nailing distance from wall	4mm (without non-marking nose piece)
Fitted plug	UK/Euro
Input voltage	220-240V ~50Hz (UK) 230V ~50Hz (Euro)
Fitted plug amps	13 Amperes (UK)
Rated power	60W
Vibration emission level*	8.57m/s ²
A-weighted sound pressure level	LpA 87.3dB
A-weighted sound power level	LwA 95.3dB
Weight	1.75kg

* The declared vibration emission level represents the main applications of the tool. However if the tool is used for different applications, with different accessories or poorly maintained, the vibration emission may differ. This may significantly increase exposure level over the total working period.

Declaration of Conformity 400ELS Pro



This power tool has been designed in compliance with the Regulations and Standards of the European Directives, German Product Safety Act, and UK Conformity Assessed Standards.

Quality Department, Tacwise Group Plc – UK.

Maximum permissible system impedance

Z_{max}: 0.114Ω

Before using this power tool, ensure it is connected only to a power supply with a maximum permissible system impedance of 0.114Ω or less at the interface point of supply. If in doubt, consult your power supply authority to ensure that the power supply impedance is 0.114Ω or less.

Model and serial no.



The model name and serial number of this tool will be found on a label located on the tool's magazine. Please record the model name and serial number in the space provided below. Please always give the following information when contacting us.

MODEL NAME.....

SERIAL NUMBER.....

Explanation of label on power tool

	Always observe the safety instructions and warnings
	Wear CE or UKCA approved safety goggles at all times
	Read instruction manual before use
	Dispose of power tool in accordance with environmental legislation
	Conforms with EC directives



	Conforms with German Product Safety Act
	Conforms with UK Conformity Assessed Standards
	Protection Class II: This product is double insulated

Features (Fig. A)

1. Trigger safety lock switch
2. Trigger
3. Long power cord
4. On/off safety switch
5. Magazine pusher
6. Metal magazine
7. LED work light
8. Nail refill indicator
9. Safety contact nose
10. Non-marking nose piece
11. Quick-release nose gate
12. Magazine release latch
13. Support stand

Trigger safety lock switch

This tool is equipped with a trigger safety lock switch which prevents the tool from firing a fastener when in the locked position.

- To lock: Push the switch in as far as it will go from the side of the tool with the  symbol.
- To unlock: Push the switch in as far as it will go from the side of the tool with the  symbol.

Loading the fasteners (Fig. B)

NOTE: Do not load fasteners of different lengths together.

- Ensure the power tool is switched off and unplugged from the power source.
- Squeeze the magazine release latch and slide the magazine pusher out.
- Tilt the tool and place the strip of fasteners along the track of the magazine channel, aligning to the bottom of the magazine with the nail points facing down.
- Slide the magazine pusher shut until the magazine release latch clicks. Ensure the nail strip stays in position whilst the magazine is being shut.
- Plug the tool back into the power source.

NOTE: For shorter nail lengths, the nail strip may lift as the magazine is being closed. To prevent this issue, carefully hold the nail strip in position until the magazine pusher has closed over the end of the strip, then fully close the magazine. Use caution when sliding the magazine pusher shut to prevent your fingers from being caught.

NOTE: We strongly recommend that you only use approved/genuine Tacwise fastenings.

NOTE: Some fastener strips may be too long for this magazine, therefore the strips will need to be split before loading.

Unloading the tool

- Ensure the power tool is switched off and unplugged from the power source.
- Squeeze the magazine release latch and slide the magazine pusher out.
- Tilt the tool and remove any nails from the magazine channel.
- Slide the magazine pusher shut until the magazine release latch clicks.

NOTE: Use caution when sliding the magazine pusher back to close. Do not use excessive force. Otherwise, the magazine slider could become damaged and there is danger of your fingers being caught or pinched.

Checking the safety contact nose mechanism

- Ensure the power tool is switched off and unplugged from the power source.
- Remove all fastenings from the magazine.
- Unlock the trigger safety lock switch.
- Press the safety contact nose on the workpiece and pull the trigger. The safety contact nose mechanism and trigger should move freely.
- Place the safety contact nose on the workpiece and press the power tool down into the workpiece without pulling the trigger, the power tool should not fire. Lift the power tool from the workpiece and the safety contact nose should spring back automatically.
- Reload the fastenings into the magazine.

NOTE: Do not use the power tool if the safety contact nose mechanism does not move freely.

Non-marking nose piece

This tool is supplied with a removable rubber non-marking nose piece, which prevents the tool from marking the surface of the work piece. This tool is designed to be used both with and without the non-marking nose piece according to the application. For example, to fasten into tight corners or when using tongue and groove, use the tool without the non-marking nose piece. For soft surfaces which could be damaged and left visible add the non-marking nose piece.

- Ensure the power tool is switched off and unplugged from the power source before installing or removing the non-marking nose piece.
- To remove the non-marking nose piece simply pull it off and store it whenever it is not required.

Fitting the support stand (Fig. C)

This tool is supplied with a support stand, to provide a stable platform for the tool to stand in a balanced position when not in use.

To fit the wire stand:

- Ensure the tool is switched off and unplugged
- Push the support stand into the slot situated on the reverse side of the magazine.

Operating the tool

- Load fasteners as directed in the section called Loading the fasteners.
- Turn the tool on at the on/off switch.
- Unlock the trigger safety lock switch, as directed in the section called Trigger safety lock switch.
- Hold the body of the tool and press the safety contact nose onto the work surface.
- Depress the trigger to drive the fastener.
- Lift the tool off the work surface.

- You must release the trigger after each nail has been fired. The tool will not fire another fastener until the trigger has been released.

NOTE: Harder materials and longer length fastenings will always require more force. Apply added hand pressure at the top front part of the tool.

NOTE: Do not keep the trigger depressed when the tool is not in use. Ensure that the trigger safety lock switch is locked and the on/off switch is turned off to prevent accidental firing when the tool is not in use.

LED work light

The LED work light is activated by depressing either the trigger or depressing the safety contact nose into the workpiece. The LED work light will stay illuminated for approximately 10 seconds unless reactivated.

Removing a jammed fastener (Fig. D)

NOTE: You must remove any jammed fastenings before using the tool any further. If you continue to try to fire a fastener while the tool is jammed, you could cause damage to the mechanism.

- Ensure the power tool is switched off and unplugged from the power source.
- Remove any unused fasteners from the magazine channel; this should clear the jammed fastener(s).
- Remove any jammed fasteners from the nose by opening the quick-release nose gate. Any jammed fastener(s) will be visible and can be removed.
- Close and lock the nose gate before plugging into the power source.

CAUTION: Never open the nose gate if there are fasteners in the magazine channel. This could cause the fasteners to fire out of the front of the tool and could lead to serious injury.

- Following the removal of a jammed fastener, always carefully test the tool function before proceeding with any work. If fasteners become jammed frequently, have the tool serviced by a Tacwise Engineer or appointed service agent.

Converting the plug from UK to Euro (Fig. E)

Check the compatibility of the plug end before use. See Technical data and Maximum permissible system impedance sections.

- Unscrew the UK plug casing.
- Flip open the casing to reveal the Euro 2-pin plug.
- Remove the Euro plug from the UK casing.

Herzlichen Glückwunsch!

Zum Kauf Ihres Tacwise Werkzeugs. Ihr Werkzeug wird für eine lange Zeit zu Ihrer Zufriedenheit funktionieren, wenn es gemäß unserer Sicherheits- und Betriebsanweisungen gehandhabt wird.

Bewahren Sie dieses Handbuch für zukünftige Referenzen auf.

Sicherheit und Warnungen

WARNUNG! Lesen Sie vor Gebrauch alle Anweisungen sorgfältig durch, und stellen Sie sicher, dass Sie diese verstehen

Dies zu missachten kann zu einem Stromschlag, einem Brand und/oder schweren Verletzungen führen. In allen unten aufgeführten Warnungen bezieht sich der Begriff „Elektrowerkzeug“ auf Ihre netzbetriebene (kabelgebundene) Elektrowerkzeuge. Bei Fragen zur Sicherheit dieses Elektrowerkzeug senden Sie bitte eine E-Mail an service@tacwise.com

Auspacken

- Nehmen Sie Elektrowerkzeug und Zubehör vorsichtig aus der äußeren Verpackung.
- Überprüfen Sie das Elektrowerkzeug sorgfältig, um sicherzustellen, dass während des Transports keine Bruch oder andere Schäden entstanden sind.
- Falls irgendwelche Teile beschädigt sind oder fehlen, senden Sie bitte eine E-Mail an service@tacwise.com, um Hilfe zu erhalten. Benutzen Sie das Elektrowerkzeug erst, wenn die fehlenden oder beschädigten Teile ausgetauscht wurden. Nichtbeachtung kann zu Körperverletzungen führen.
- Obwohl alle Anstrengungen unternommen wurden, um zu gewährleisten, dass alle in diesem Handbuch enthaltenen Informationen genau sind, richtet sich die Tacwise Richtlinie nach der kontinuierlichen Verbesserung unserer Produkte und daher behalten wir uns das Recht vor, die Produktspezifikation ohne vorherige Ankündigung zu ändern.

Allgemeine Sicherheitshinweise

Wichtig. Tacwise empfiehlt, dieses Elektrowerkzeug weder zu verändern noch für andere Anwendungen zu benutzen, als für die es entwickelt wurde. Jede derartige Änderung oder jeder Fehlgebrauch ist eine Zweckentfremdung, die zu gefährlichen Betriebsbedingungen und Körperverletzung führen kann. Wenn Sie sich über die jeweiligen Anwendungen nicht sicher sind, zögern Sie nicht, uns zu kontaktieren und wir werden Sie beraten.

Arbeitsbereich

- Achten Sie darauf, dass Ihr Arbeitsbereich sauber und gut beleuchtet ist. Unordnung oder dunkle Arbeitsbereiche können zu Unfällen führen.
- Halten Sie Kinder, Haustiere und alle Umstehenden während der Arbeit mit dem Werkzeug in sicherer Entfernung vom Arbeitsbereich.
- Vermeiden Sie gefährliche Umgebungen. Verwenden Sie das Elektrowerkzeug nicht in feuchten oder nassen Umgebungen und setzen Sie es keinem Regen aus. Sorgen Sie für ausreichend Platz um den Arbeitsbereich herum. Nicht in Umgebungen mit potenziell explosiver Atmosphäre verwenden, z. B. in der Nähe von brennbaren Flüssigkeiten, Gasen oder Staub. Elektrowerkzeuge erzeugen Funken, die den Staub oder die Dämpfe entzünden können.
- Sicheres Arbeiten. Verwenden Sie Klemmen oder einen Schraubstock, um das Werkstück zu halten. So bleiben beide Hände zur Bedienung des Elektrowerkzeug frei.

Persönliche Sicherheit

- Seien Sie aufmerksam. Achten Sie darauf, was Sie tun, und gehen Sie mit Vernunft an die Arbeit. Benutzen Sie kein Elektrowerkzeug, wenn Sie müde sind oder unter dem Einfluss von Medikamenten, Alkohol oder Drogen stehen.
- Tragen Sie angemessene Kleidung. Tragen Sie keine lose Kleidung oder Schmuck, die sich in den beweglichen Teilen verfangen können. Es wird rutschfestes Schuhwerk empfohlen. Decken Sie langes Haar ab oder binden Sie es zurück, und wickeln Sie lange Ärmel bis zum Ellenbogen hoch.
- Vermeiden Sie versehentliches Starten. Stellen Sie sicher, dass sich der Schalter in der gesperrten oder ausgeschalteten Position befindet, bevor Sie die Maschine an die Stromversorgung anschließen.
- Arbeiten Sie nicht in Überreichweite oder auf instabilen Flächen. Behalten Sie immer einen festen Stand und das Gleichgewicht.
- Verwenden Sie Sicherheitsausrüstung. Unter entsprechenden Bedingungen müssen Staubmaske, rutschfeste Sicherheitsschuhe, Schutzhelm und Gehörschutz getragen werden. Tragen Sie immer eine Schutzbrille mit CE- oder UKCA-Kennzeichen. Normale Brillen haben nur schlagfeste Gläser; sie sind keine Schutzbrillen.

Elektrische Sicherheit

- Trennen Sie das Werkzeug von der Stromzufuhr, wenn Sie es nicht verwenden, vor Wartungsarbeiten, beim Wechseln von Zubehör wie Nägel und Heftklammern usw. oder beim Weglegen des Elektrowerkzeugs. Solche vorbeugenden Sicherheitsmaßnahmen verringern das Risiko, dass sich das Elektrowerkzeug versehentlich einschaltet.
- Setzen Sie das Elektrowerkzeug nicht Regen oder Nässe aus.
- Ladestecker von Elektrowerkzeugen müssen zur Steckdose passen. Verändern Sie niemals den Stecker in irgendeiner Weise. Verwenden Sie keine Adapterstecker gemeinsam mit schutzgeerdeten Elektrowerkzeugen. Unveränderte Stecker und passende Steckdosen verringern das Risiko eines elektrischen Schlages.
- Schützen Sie sich vor Stromschlägen. Vermeiden Sie bei Arbeiten mit Elektrowerkzeugen den Kontakt mit geerdeten Flächen wie Rohren, Heizkörpern, Kochfeldern und Kühlschränken.
- Zweckentfremden Sie das Kabel nicht. Tragen Sie das Elektrowerkzeuge niemals am Netzkabel und ziehen Sie es nicht mit Gewalt aus der Steckdose. Halten Sie das Netzkabel fern von Hitze, Öl, scharfen Kanten oder beweglichen Teilen. Beschädigte oder verwickelte Kabel können einen Brand verursachen oder das Risiko eines Stromschlags erhöhen.
- Arbeiten im Freien. Verwenden Sie nur ein für den Außenbereich geeignetes Verlängerungskabel. Stellen Sie sicher, dass Ihr Verlängerungskabel richtig verdrahtet und in gutem elektrischen Zustand ist.

Gebrauch und Pflege von Elektrowerkzeug

- Überlasten Sie das Elektrowerkzeug nicht. Verwenden Sie für Ihren Einsatzzweck das passende Elektrowerkzeug. Mit dem passenden Elektrowerkzeug arbeiten Sie besser und sicherer im angegebenen Leistungsbereich.
- Verändern und zweckentfremden Sie das Elektrowerkzeug nicht. Die Verwendung des Elektrowerkzeugs für andere als die vorgesehenen Zwecke kann zu einer gefährlichen Situation führen.
- Benutzen Sie kein Elektrowerkzeug, dessen Schalter defekt ist. Ein Elektrowerkzeug, das sich nicht mehr ein- oder ausschalten lässt, ist gefährlich und muss repariert werden.
- Nicht feuern, wenn die Befestigungselemente klemmen. Dies verursacht Beschädigungen an der Antriebsklinge und könnte zu Unfällen führen.
- Lassen Sie Ihre Finger vom Auslöser fern, bis Sie bereit sind, die Befestigung einzutreiben.
- Nicht auf harten Oberflächen wie Stein, Beton, Mauerwerk, Ziegeln oder Stahl verwenden. Personenschäden oder Beschädigung des Elektrowerkzeug können die Folge sein.
- Sicheres Arbeiten. Befestigen und sichern Sie das Werkstück mittels Zwingen oder auf andere Art und Weise an einer stabilen Unterlage. Das Halten des Werkstücks mit der Hand oder gegen den Körper ist instabil und kann zum Kontrollverlust führen.
- Aufbewahrung von Elektrowerkzeugen. Bei Nichtgebrauch sollten alle Elektrowerkzeuge in einem trockenen, verschlossenen Schrank und außerhalb der Reichweite von Kindern und anderen ungeschulten Personen aufbewahrt werden.

- Überprüfen Sie es auf beschädigte Teile. Überprüfen Sie auf Fehlausrichtung oder Biegung beweglicher Teile, Bruch von Teilen und alle anderen Bedingungen, die den Betrieb von Elektrowerkzeugen beeinträchtigen könnten. Stellen Sie bei Beschädigung die Benutzung sofort ein und gewährleisten Sie, dass das Elektrowerkzeug vor erneutem Gebrauch repariert wird. Durch schlecht gewartete Elektrowerkzeuge besteht Unfallgefahr.
- Warten Sie Elektrowerkzeuge sorgfältig. Kabel müssen vor dem Gebrauch regelmäßig überprüft werden. Bei Anzeichen von Beschädigungen das Elektrowerkzeug nicht verwenden. Stellen Sie sicher, dass das Kabel vor der erneuten Verwendung von einem autorisierten Servicepartner ausgetauscht wird.
- Empfohlene Zubehöre. Verwenden Sie nur Zubehör, das vom Hersteller für Ihr Modell empfohlen wird. Zubehör, das für ein Werkzeug geeignet sein kann, kann bei Verwendung an einem anderen Werkzeug zu Verletzungsgefahr führen.
- Halten Sie das Elektrowerkzeug und seinen Griff trocken, sauber und frei von Öl und Fett, um eine optimale und sicherste Leistung zu gewährleisten. Verwenden Sie bei der Reinigung immer ein sauberes Tuch. Verwenden Sie, um Ihr Elektrowerkzeug zu reinigen, niemals Bremsflüssigkeiten, Benzin, Produkte auf Erdölbasis oder starke Lösungsmittel. Das Einhalten dieser Regel verringert das Risiko des Kontrollverlusts und der Schädigung des Elektrowerkzeuggehäuses.

Spezifische Sicherheitshinweise

- Gehen Sie immer davon aus, dass das Werkzeug mit Befestigungselementen geladen ist. Unvorsichtiger Umgang mit dem Werkzeug kann zu einem unerwarteten Abfeuern von Befestigungselementen und zu Körperverletzungen führen.
- Verwenden Sie nur die im Handbuch angegebenen Befestigungselemente. Die Verwendung von Zubehöre, die nicht für dieses Gerät vorgesehen sind, kann zu Verletzungen und/oder Schäden am Elektrowerkzeug führen.
- Berühren Sie während des Gebrauchs keine Teile des Elektrowerkzeugmagazins oder der Nase. Halten Sie nur den Griff oder das Werkzeuggehäuse.
- Aktivieren Sie das Elektrowerkzeug nur dann, wenn es mit dem Werkstück in Berührung kommt. Durch Eindrücken der Sicherheitskontaktnase mit den Fingern oder durch unsachgemäße Bedienung können schwere Verletzungen entstehen.
- Befestigung dünner Gegenstände. Besondere Vorsicht ist hinsichtlich des möglichen Durchdringens dünner Gegenstände geboten, da hierdurch Personen oder Dinge hinter dem Werkstück oder in der unmittelbaren Umgebung verletzt werden könnten.
- Benutzen Sie das Werkzeug niemals als Hammer. Bei einem plötzlichen Aufprall können sich die inneren Komponente des Elektrowerkzeugs verschieben, was zu einer Verlagerung von Befestigungselementen und zu Verletzungen führen kann.
- Nach Abschluss der Befestigung müssen Sie das Elektrowerkzeug immer ausschalten und von der Stromquelle trennen, bevor Sie das Magazin entladen.
- Demontieren oder blockieren Sie keine der Befestigungsantriebsteile.
- Vor jeder Inbetriebnahme muss geprüft werden, ob der Sicherheits- und Auslösemechanismus ordnungsgemäß funktioniert.
- Richten Sie ein Elektrowerkzeug niemals auf sich selbst oder auf eine andere Person. Halten Sie das Gerät bei der Arbeit so, dass bei einem möglichen Rückstoß keine Verletzungen am Kopf oder am Körper auftreten können.
- Lösen Sie das Elektrowerkzeug nie in den freien Raum oder in die Luft aus. Befestigungselemente können dünne Werkstücke durchdringen oder von Ecken und Kanten des Werkstücks abrutschen und möglicherweise Personen gefährden.
- Treiben Sie keine Befestigungselemente auf anderen Befestigungselementen ein.
- Wenn ein Befestigungselement klemmt, trennen Sie das Elektrowerkzeug von der Stromquelle. Der Mechanismus steht möglicherweise unter Druck und beim Versuch, einen feststehenden Befestigungsteil zu lösen, kann dieser entladen werden.
- Benutzen Sie dieses Werkzeug nicht, um Elektrokabel zu befestigen. Dieses Werkzeug ist nicht für die Installation von elektrischer Leitungen vorgesehen und kann Stromkabel beschädigen, was wiederum zu Verletzungen durch Stromschlag oder Brandgefahr führen kann.
- Achten Sie auf versteckte Gefahr. Stellen Sie immer sicher, dass nicht die Gefahr besteht, versteckte Stromkabel, Wasser- oder Gasleitungen zu treffen. Verwenden Sie geeignete Detektoren, um festzustellen, ob Versorgungsleitungen (Strom, Gas oder Wasser) im Arbeitsbereich verborgen sind, oder erkundigen Sie sich beim örtlichen Versorgungsunternehmen.
- Der Elektromotor ist für die auf dem Produkt-/Werkzeuetikett angegebene Spannung ausgelegt.

Verwendung eines Verlängerungskabels

Ein Verlängerungskabel sollte nur verwendet werden, wenn es absolut notwendig ist. Verwenden Sie ein zugelassenes Verlängerungskabel, das für die Stromaufnahme Ihres Werkzeugs geeignet ist. Die minimale Leiterquerschnitt beträgt 1 mm², während die maximale Länge 30 Meter ist.

Service

Jede Wartung erfordert Spezialwerkzeuge und Spezialkenntnisse und sollte nur von unseren qualifizierten Tacwise Servicetechnikern oder dem von uns beauftragten Servicemitarbeiter durchgeführt werden. Wir empfehlen dringend, das Hauptgehäuse des Werkzeugs nicht zu öffnen, da diese Maßnahme zu Verletzungen führen und die Garantie des Werkzeugs beeinträchtigen können. Senden Sie eine E-Mail an service@tacwise.com, um die Kontaktdaten des nächstgelegenen Tacwise Servicetechnikers zu erhalten.

Nutzungshinweise

Bei längerem Gebrauch kann das Werkzeug warm werden. Wenn dies passiert, wird empfohlen, das Werkzeug ruhen zu lassen und vollständig abkühlen zu lassen, bevor Sie fortfahren. Dies soll eine Überhitzung und Beschädigung des Werkzeugs verhindern.

Wartung

Ihr Tacwise Elektrowerkzeug wurde so konzipiert, dass es über einen langen Zeitraum mit minimaler Wartung funktioniert. Ein dauerhaft zufriedenstellender Gebrauch hängt von richtiger Werkzeuggpflege und regelmäßiger Reinigung ab. Sollte das Gerät trotz sorgfältiger Herstellung und Prüfung ausfallen, muss die Reparatur von einem Tacwise Servicetechniker oder einem beauftragten Servicetechniker durchgeführt werden. Bitte geben Sie bei jeder Korrespondenz und Ersatzteilbestellung immer die auf dem Gerät angegebene Seriennummer an.

Reinigung

- Entfernen Sie den Werkzeug, bevor Sie das Gehäuse mit einem weichen Tuch reinigen.
- Halten Sie die Lüftungsschlitze frei und reinigen Sie diese regelmäßig.
- Reinigen Sie das Magazin. Entfernen Sie alle Ablagerungen, die sich während des Betriebs im Magazin ansammeln können.

Schmierung

Dieses Werkzeug benötigt keine Schmierung. Schmieren Sie das Werkzeug nicht, da dadurch die Innenteile beschädigen werden.

Produktberatung und technischer Support

Was tun, wenn Sie ein Problem mit Ihrem Elektrowerkzeug von Tacwise haben? Senden Sie eine E-Mail an service@tacwise.com

Fehlerbehebung

Befestigungselemente verklemmen sich im Werkzeug	<ul style="list-style-type: none"> • Verwenden Sie originale Befestigungselemente von Tacwise des für das Werkzeug angegebenen Typs. • Wählen Sie das passende Material bzw. die passende Verschlusslänge. • Reinigen/freimachen des Nasenstücks. • Reinigen/entleeren Sie das Magazin.
--	---

Das Werkzeug treibt die Befestigungselemente nicht ein	<ul style="list-style-type: none"> • Laden Sie Befestigungselemente in das Magazin. • Verwenden Sie originale Befestigungselemente von Tacwise des für das Werkzeug angegebenen Typs. • Reinigen/freimachen des Nasenstücks. • Reinigen/entleeren Sie das Magazin.
Das Werkzeug treibt die Befestigungselemente nicht vollständig ein	<ul style="list-style-type: none"> • Wählen Sie das passende Material bzw. die passende Verschlusslänge. • Das Material ist möglicherweise zu hart, um längere Befestigungselemente vollständig einzutreiben. • Üben Sie zusätzlichen Druck nach unten auf die Oberseite des Werkzeugs aus. Benutzen Sie zum Abfeuern des Werkzeugs beide Hände.

Nicht benötigte Werkzeuge

Recyceln Sie unerwünschte Materialien, anstatt sie als Abfall zu entsorgen. Alle Werkzeuge und Verpackungen sollten sortiert, zur örtlichen Wertstoffsammelstelle gebracht und umweltgerecht entsorgt werden. Alternativ senden Sie bitte eine E-Mail an service@tacwise.com, um Einzelheiten zur kostenlosen und umweltfreundlichen Entsorgung Ihres Tacwise Elektrowerkzeugs zu erfahren.

Garantie

Alle Elektrowerkzeuge von Tacwise werden sorgfältig geprüft, getestet und unterliegen den strengen Kontrollen der Qualitätssicherung. Tacwise bietet daher auf Tacwise Elektrowerkzeuge die folgende Garantie. Ihr Gewährleistungsanspruch im Rahmen Ihres Kaufvertrags mit dem Händler, einschließlich Ihrer gesetzlichen Rechte, bleiben von dieser Garantie unberührt.

Ein Monat Garantie

Wenn Sie mit der Leistung Ihres Elektrowerkzeugs von Tacwise nicht vollständig zufrieden sind oder es beim Kauf defekt oder beschädigt ist, tauschen wir das Produkt um oder geben Ihnen innerhalb von 28 Tagen nach Kauf eine vollständige Rückerstattung. Der Kaufbeleg muss mit einer Originalquittung vorgelegt werden und das Werkzeug muss vollständig und so wie gekauft an die Verkaufsstelle zurückgegeben werden. Ihre gesetzlichen Rechte bleiben davon unberührt.

Einjährige Standardgarantie

Sollte Ihr Werkzeug von Tacwise innerhalb von 12 Monaten ab Kaufdatum aufgrund von fehlerhaften Materialien oder Verarbeitungsfehlern defekt werden, garantieren wir Ihnen, alle defekten Teile zu ersetzen oder nach unserem Ermessen das Werkzeug auszutauschen. Diese Garantie gilt nicht für:

- Werkzeuge, die unbefugt geändert oder ergänzt wurden.
- Mängel, die durch die Verwendung von Zubehör, Komponenten oder Ersatzteilen verursacht wurden, die keine originalen Tacwise Zubehör- oder Ersatzteile sind und von Tacwise nicht zugelassen sind.
- Bauteile, die durch die Verwendung gemäß unserer Betriebsanleitung einem natürlichen Verschleiß unterliegen.
- Defekte am Werkzeug, die durch unsachgemäßen Gebrauch, abnormale Umgebungsbedingungen oder ungeeignete Betriebsbedingungen, Nichtbeachtung unserer Betriebsanleitung oder unzureichende Wartung oder Instandhaltung verursacht wurden.
- Der Kaufbeleg muss mit einer Originalquittung vorgelegt werden.

Benutzerhandbuch

Technische Daten

Ihr 400ELS Pro abgewinkelter Nagler wurde für das Eintreiben von Befestigungselementen in Holzwerkstücke entwickelt.

Eigenschaften	Wert
Modell	400ELS Pro
Nageltyp	Abgewinkelte Nägel der Tacwise Serie 500
Nagellängenbereich	15 – 40 mm
Magazinkapazität	100
Max. Schussgeschwindigkeit	30 Nägel pro Minute
Magazinwinkel	26°
Min. Nagelabstand zur Wand	4mm (ohne das eindrucksfreie Nasenstück)
Eingebauter Stecker	UK/Euro
Eingangsspannung	220 – 240 V ~50 Hz (UK) 230 V ~50 Hz (Euro)
Sicherungswert (Ampere)	13 Ampere (UK)
Nennleistung	60 W
Schwingungsemissionsniveau*	8,57 m/s ²
A-bewertet Schalldruckpegel	LpA 87,3 dB
A-bewertet Schalleistungspegel	LwA 95,3 dB
Gewicht	1,75 kg

* Das angegebene Schwingungsemissionsniveau stellt die Hauptanwendungen des Werkzeugs dar. Wenn das Werkzeug jedoch für unterschiedliche Anwendungen, mit unterschiedlichem Zubehör benutzt oder schlecht gepflegt wird, können die Schwingungsemission abweichen. Dies kann das Aussetzungs niveau über die gesamte Arbeitszeit deutlich erhöhen.

Konformitätserklärung
400ELS Pro

Dieses Elektrowerkzeug wurde in Übereinstimmung mit den Vorschriften und Normen der europäischen Richtlinien, dem deutschen Produktsicherheitsgesetz, sowie für die Kennzeichnung „UK Conformity Assessed“ entwickelt. Quality Department, Tacwise Group Plc – Großbritannien.

Maximal zulässige Systemimpedanz

Z_{max}: 0,114Ω

Stellen Sie vor der Verwendung dieses Elektrowerkzeugs sicher, dass es an eine Stromversorgung mit einer maximal zulässigen Systemimpedanz von 0,114Ω oder weniger am Schnittstellenpunkt angeschlossen ist. Wenn Sie Zweifel haben, wenden Sie sich an Ihren Energieversorger, um sicherzustellen, dass die Impedanz der Stromversorgung 0,114Ω oder weniger beträgt.

Modell- und Seriennr.

Die Modellbezeichnung und die Seriennummer dieses Werkzeugs befinden sich auf einem Etikett auf dem Magazin des Werkzeugs. Bitte tragen Sie Modellbezeichnung und Seriennummer in das untenstehende Feld ein. Bitte geben Sie bei der Kontaktaufnahme immer die folgenden Informationen an.

MODELLNAME.....

SERIENNUMMER.....

Erklärung der Beschriftung auf dem Akkuwerkzeug

	Beachten Sie immer die Sicherheitshinweise und Warnhinweise
	Tragen Sie immer eine Schutzbrille mit CE oder UKCA Kennzeichen
	Lesen Sie vor Gebrauch die Bedienungsanleitung durch
	Entsorgen Sie das Elektrowerkzeug in Übereinstimmung mit der Umweltgesetzgebung
	Entspricht den EG-Richtlinien
	Entspricht dem deutschen Produktsicherheitsgesetz
	Entspricht den Normen für die Kennzeichnung „UK Conformity Assessed“
	Schutzklasse II: Dieses Produkt ist doppelt isoliert

Merkmale (Fig. A)

1. Sicherheitsauslöseschalter
2. Betriebsschalter
3. Langes Netzkabel
4. Ein/Aus Sicherheitsschalter
5. Magazinschieber
6. Metallmagazin
7. LED-Arbeitsleuchte
8. Anzeige für das Nachfüllen von Nägel
9. Sicherheitskontaktnase
10. Eindrucksfreie Nase
11. Schnellverschluss-Nasenöffnung
12. Magazinauslöser
13. Stützständer

Sicherheitsauslöseschalter

Dieses Werkzeug ist mit einem Sicherheitsauslöseschalter ausgestattet, der verhindert, dass das Werkzeug in der verriegelten Stellung einen Befestigungselement abfeuert.

- Verriegeln: Drücken Sie den Schalter von der Seite des Werkzeugs mit dem Symbol bis zum Anschlag hinein.
- Entriegeln: Drücken Sie den Schalter von der Seite des Werkzeugs mit dem Symbol bis zum Anschlag hinein.

Laden von Befestigungselemente (Fig. B)

HINWEIS: Laden Sie keine Befestigungselemente mit unterschiedlichen Längen.

- Vergewissern Sie sich, dass das Elektrowerkzeug ausgeschaltet und vom Stromquelle getrennt ist.
- Drücken Sie die Magazinauslöser zusammen und schieben Sie den Magazinschieber heraus.
- Kippen Sie das Werkzeug und platzieren Sie den Streifen mit den Befestigungselementen entlang der Schiene des Magazinkanals. Richten Sie ihn dabei mit der Nagelspitze nach unten auf den Boden des Magazins aus.
- Schieben Sie den Magazinschieber zurück, bis der Magazinauslöser hörbar einrastet. Achten Sie darauf, dass der Nagelstreifen beim Schließen des Magazins in Position bleibt.
- Schließen Sie das Werkzeug wieder an die Stromquelle an.

HINWEIS: Bei kürzeren Nagellängen kann es beim Schließen des Magazins zum Anheben des Nagelstreifens kommen. Um dieses Problem zu vermeiden, halten Sie den Nagelstreifen vorsichtig in Position, bis der Magazinschieber über dem Ende des Streifens geschlossen ist, und schließen Sie dann das Magazin vollständig. Gehen Sie beim Schließen des Magazinschiebers vorsichtig vor, damit Ihre Finger nicht eingeklemmt werden.

HINWEIS: Wir empfehlen Ihnen dringend, nur original von Tacwise zugelassene Befestigungselemente zu verwenden.

HINWEIS: Einige Streifen von Befestigungselemente können für dieses Magazin zu lang sein, daher müssen die Streifen vor dem Laden geteilt werden.

Entladung des Werkzeugs

- Vergewissern Sie sich, dass das Elektrowerkzeug ausgeschaltet und vom Stromquelle getrennt ist.
 - Drücken Sie die Magazinauslöser zusammen und schieben Sie den Magazinschieber heraus.
 - Kippen Sie das Werkzeug und entfernen Sie alle unbenutzten Nägel aus dem Magazinkanal.
 - Schieben Sie den Magazinschieber zurück, bis der Magazinauslöser hörbar einrastet.
- HINWEIS: Gehen Sie beim Zurückschieben des Magazinschiebers zum Schließen vorsichtig vor. Wenden Sie keine übermäßige Gewalt an. Andernfalls kann der Magazinschieber beschädigt werden und es besteht die Gefahr, dass sich Ihre Finger verfangen oder eingeklemmt werden.

Prüfung des Mechanismus für die Sicherheitskontaktnase

- Vergewissern Sie sich, dass das Elektrowerkzeug ausgeschaltet und vom Stromquelle getrennt ist.
- Entfernen Sie die sämtliche Befestigungselemente vom Magazin.

- Entriegeln Sie den Sicherheitsauslöseschalter.
- Drücken Sie die Sicherheitskontaktnase auf das Werkstück und betätigen Sie den Auslöser. Der Sicherheitskontaktnase und der Abzug sollten sich frei bewegen lassen.
- Heben Sie das Akkuwerkzeug vom Werkstück ab und die Sicherheitskontaktnase sollte automatisch zurückfedern.
- Legen Sie die Befestigungselemente wieder in das Magazin ein.

HINWEIS: Verwenden Sie das Elektrowerkzeug nicht, wenn sich der Sicherheitskontaktnase nicht frei bewegen lässt.

Eindrucksfreie Nasenstück

Dieses Werkzeug wird mit einem abnehmbaren und eindrucksfreien Nasenstück aus Gummi geliefert, das verhindert, dass das Werkzeug Spuren auf der Oberfläche des Werkstücks hinterlässt. Dieses Werkzeug wurde so konzipiert, dass es sowohl mit als auch ohne den eindrucksfreien Nasenstück in Übereinstimmung mit der Anwendung benutzt werden kann. Zum Befestigen in engen Ecken oder bei der Verwendung von Nut und Feder verwenden Sie das Werkzeug beispielsweise ohne den eindrucksfreien Nasenstück. Für weiche Oberflächen, die beschädigt werden könnten und sichtbar bleiben, fügen Sie das eindrucksfreie Nasenstück hinzu.

- Stellen Sie sicher, dass das Elektrowerkzeug ausgeschaltet und von der Stromquelle getrennt ist, bevor Sie das eindrucksfreie Nasenstück anbringen oder entfernen.
- Zum Entfernen des eindrucksfreien Nasenstücks ziehen Sie es einfach ab und verstauen Sie es, wenn Sie es nicht benötigen.

Anbringen des Stützständers (Fig. C)

Dieses Werkzeug wird mit einer Ständer aus Metall geliefert, damit es bei Nichtgebrauch in einer ausgewogenen Position steht.

So montieren Sie den Drahtständer:

- Stellen Sie sicher, dass das Werkzeug ausgeschaltet und vom Stromnetz getrennt ist
- Schieben Sie den Ständer in den Schlitz auf der Rückseite des Magazins.

Bedienung des Werkzeugs

- Laden Sie die Befestigungselemente wie im Abschnitt Laden von Befestigungselemente beschrieben.
- Schalten Sie das Gerät am Ein/Aus Schalter ein.
- Entsperren Sie den Sicherheitsauslöseschalter, wie im Abschnitt „Sicherheitsauslöseschalter“ beschrieben.
- Halten Sie den Werkzeugkörper fest und drücken Sie die Sicherheitskontaktnase auf die Arbeitsfläche.
- Drücken Sie den Auslöser, um den Befestigungsteil einzutreiben.
- Heben Sie das Werkzeug von der Arbeitsfläche ab.
- Sie müssen den Auslöser nach dem Abfeuern jedes Nagels loslassen. Das Werkzeug schießt keinen weiteren Befestigungselement, bis der Abzug losgelassen wird.

HINWEIS: Härtere Materialien und längere Befestigungselemente erfordern immer mehr Kraft. Üben Sie mit der Hand zusätzlichen Druck auf den oberen vorderen Teil des Werkzeugs aus.

HINWEIS: Halten Sie den Abzug nicht gedrückt, wenn das Werkzeug nicht verwendet wird. Stellen Sie sicher, dass der Sicherheitsauslöseschalter und der Ein-/Ausschalter ausgeschaltet sind, um ein versehentliches Auslösen zu verhindern, wenn das Werkzeug nicht verwendet wird.

LED-Arbeitsleuchte

Die Aktivierung der LED-Arbeitsleuchte erfolgt entweder durch Betätigen des Auslösers oder durch Eindrücken der Sicherheitskontaktnase in das Werkstück. Die LED-Arbeitsleuchte leuchtet etwa 10 Sekunden lang, sofern sie nicht erneut aktiviert wird.

Entfernen eines verklemmten Befestigungselements (Fig. D)

HINWEIS: Verklemmte Befestigungselemente müssen entfernt werden, bevor das Werkzeug weiter verwendet wird. Wenn Sie weiterhin versuchen, ein Befestigungselement auszulösen, während das Werkzeug verklemmt ist, könnte der Mechanismus beschädigt werden.

- Vergewissern Sie sich, dass das Elektrowerkzeug ausgeschaltet und vom Stromquelle getrennt ist.
- Entfernen Sie alle unbenutzten Befestigungselemente aus dem Magazinkanal, dies sollte die Verklemmung von Befestigungselemente beseitigen.
- Entfernen Sie jede im Nasenstück eingeklemmte Befestigungselemente, indem Sie die Schnellverschluss-Nasenöffnung öffnen. Die eingeklemmte Befestigungselemente sind nun sichtbar und können entfernt werden.
- Schließen und verriegeln Sie die Bugklappe, bevor Sie das Gerät an die Stromquelle anschließen.

VORSICHT: Öffnen Sie niemals die Nasenöffnung, wenn sich Befestigungselemente im Magazinkanal befinden. Dies könnte zum Abfeuern von Befestigungselemente aus der Vorderseite des Werkzeugs und zu schweren Verletzungen führen.

- Testen Sie nach dem Entfernen eines verklemmten Befestigungselements immer sorgfältig die Funktion des Werkzeugs, bevor Sie mit der Arbeit fortfahren. Wenn Befestigungselemente häufig verklemmen, lassen Sie das Werkzeug von einem Tacwise Techniker oder einem autorisierten Servicemitarbeiter warten.

Umbau des Steckers von UK zu Euro (Fig.E)

Prüfen Sie vor der Verwendung die Kompatibilität des Steckerendes. Siehe die Abschnitte „Technische Daten“ und „Maximal zulässige Systemimpedanz“.

- Schrauben Sie das Gehäuse des UK Steckers ab.
- Klappen Sie das Gehäuse auf, um den 2-poligen EU Stecker freizulegen.
- Entfernen Sie den EU Stecker aus dem UK Gehäuse.

Félicitations!

A l'achat de votre outil Tacwise. Votre outil fonctionnera à votre entière satisfaction pendant longtemps s'il est manipulé conformément à nos Consignes de Sécurité et d'Utilisation.

Conserver ce manuel comme référence ultérieure.

Sécurité & Avertissements

AVERTISSEMENT! Avant utilisation, lisez attentivement et comprenez toutes les instructions

En ne pas le faisant pourrait provoquer un incendie et/ou des blessures graves. Le terme « outil électrique » utilisé dans tous les avertissements répertoriés ci-dessous, fait référence aux outils à commande électrique (avec fil). Pour toute questions reliée aux consignes de sécurité de cet outil, veuillez contacter service@tacwise.com

Déballage

- Retirer soigneusement l'outil électrique et les accessoires de l'emballage externe.
- Inspecter soigneusement l'outil électrique pour vous assurer qu'aucune casse ou dommage n'est survenu pendant le transport.
- En cas de pièces endommagées ou manquantes, veuillez contacter service@tacwise.com pour obtenir de l'aide. N'utiliser pas cet outil électrique avant le remplacement des pièces endommagées ou manquantes. En ne pas le faisant peut entraîner des dommages corporels.
- Bien que tous les efforts aient été faits pour garantir l'exactitude des informations contenues dans ce manuel, la politique de Tacwise est celle d'une amélioration continue de nos produits et, à ce titre, nous réservons le droit de modifier les spécifications du produit sans préavis.

Consignes Générales de Sécurité

Important. Tacwise recommande de ne pas modifier ou utiliser cet outil électrique pour toute application autre que celle pour laquelle il a été conçu. Toute altération ou modification de ce type constitue une mauvaise utilisation et pourrait entraîner une situation dangereuse pouvant entraîner des blessures corporelles. Si vous n'êtes pas sûr de ses applications relatives, n'hésitez pas à nous contacter et nous vous conseillerons.

Lieu de Travail

- Garder le lieu de travail propre et bien éclairé. Les établis encombrés et le manque de lumière sont propices aux accidents.
- Garder les enfants, les animaux domestiques et tous les spectateurs à une distance sûre du lieu de travail pendant que vous utilisez l'outil.
- Éviter les environnements dangereux. N'utiliser pas d'outils électriques dans des endroits humides ou mouillés et ne les exposer pas à la pluie. Prévoir un espace suffisant autour du lieu de travail. Ne pas utiliser dans des environnements présentant une atmosphère potentiellement explosive, par exemple en présence de liquides, de gaz ou de poussières inflammables; Les outils électriques produisent des étincelles risquant d'enflammer les poussières ou vapeurs.
- Travail sécurisé. Utiliser des pinces ou un étau pour maintenir le travail. Cela libère les deux mains pour faire fonctionner l'outil électrique.

Sécurité Personnelle

- Rester vigilant. Surveiller toujours ce que vous faites et faites preuve de bon sens. Ne pas utiliser cet outil en état de fatigue ou sous l'influence d'alcool, de drogues ou de médicaments.
- Porter une tenue appropriée. Ne porter ni vêtements amples, ni bijoux qui pourraient se prendre dans les pièces mobiles. Des chaussures antidérapantes sont recommandées. Garder les cheveux longs et retrousser les manches longues au-dessus du coude.
- Éviter le tir involontaire. Assurer que l'interrupteur soit en position verrouillée ou éteinte avant de brancher l'outil sur la source d'alimentation.
- Ne pas trop s'approcher ou utiliser sur des surfaces instables. Garder toujours une bonne position et un bon équilibre.
- Utiliser un équipement de sécurité. Porter un masque anti-poussière, des chaussures de sécurité antidérapantes, un casque de sécurité et une protection auditive pour les conditions appropriées. Porter des lunettes de sécurité approuvées CE ou UKCA à tout moment. Les lunettes normales n'ont que des verres résistants aux chocs; ce ne sont pas des lunettes de sécurité.

Sécurité Électrique

- Débrancher l'alimentation de l'outil lorsqu'il n'est pas utilisé, avant l'entretien, lors du changement d'accessoires tels que des attaches, etc. ou ranger l'outil électrique. Ces mesures de sécurité préventives réduisent le risque de démarrage accidentel de l'outil électrique.
- N'exposer pas l'outil électrique à la pluie ou à des conditions humides.
- Les prises des outils électriques doivent correspondre à la prise. Ne modifier jamais la prise de quelque façon que ce soit. N'utiliser pas d'adaptateur avec des outils électriques reliés à la terre. Des prises non modifiées et des prises adaptées réduiront le risque de choc électrique.
- Protégez-vous des chocs électriques. Lorsque vous travaillez avec des outils électriques, éviter tout contact avec des surfaces reliées à la terre telles que des tuyaux, des radiateurs, des plaques de cuisson et des réfrigérateurs.
- Ne pas maltraiter le cordon d'alimentation. Ne jamais transporter le chargeur par le câble d'alimentation ou le tirer avec force hors de la prise. Garder le câble d'alimentation à l'abri de la chaleur, de l'huile, des bords tranchants ou des pièces mobiles. Des cordons endommagés ou emmêlés peuvent provoquer un incendie ou augmenter le risque de choc électrique.
- Travail à l'extérieur. Utiliser uniquement une rallonge adaptée à une utilisation en extérieur. Soyez certain que la rallonge est correctement câblée, et en bon état électrique.

Utilisation et Entretien de l'Outil Électrique

- Ne forcer pas l'outil électrique. Utiliser un outil électrique approprié pour le travail. Un outil approprié exécutera le travail mieux et de façon moins dangereuse s'il fonctionne dans les limites prévues.
- Ne pas modifier ni utiliser l'outil à batterie de manière inappropriée. L'utilisation de l'outil électrique pour des opérations différentes de celles prévues peut entraîner une situation dangereuse.
- N'utiliser pas l'outil électrique si l'interrupteur ne permet pas de l'allumer ou de l'éteindre. Un outil électrique qui ne peut pas être commandé à l'aide de l'interrupteur est dangereux et doit être réparé.
- Ne tirer pas si les attaches sont bloquées. Cela endommagerait la lame d'entraînement et pourrait provoquer des accidents.
- Garder les doigts éloignés de la gâchette jusqu'à ce que vous soyez prêt à enfoncer l'attache.
- N'utiliser pas sur des surfaces dures telles que la roche, le béton, la maçonnerie, les briques ou l'acier. Des blessures corporelles ou des dommages à l'outil électrique pourraient en résulter.
- Travail sécurisé. Utiliser des pinces ou d'autres moyens pratiques pour fixer et soutenir la pièce sur une plate-forme stable. Tenir la pièce manuellement ou contre votre corps est dangereux et peut mener à une perte de contrôle.
- Ranger les outils électriques. Lorsqu'ils ne sont pas utilisés, tous les outils électriques doivent être rangés dans un placard sec et verrouillé et hors de portée des enfants et d'autre personne non formée.
- Vérifier les pièces endommagées. Vérifier l'alignement ou la flexion des pièces mobiles, la rupture des pièces et toute autre condition pouvant affecter le fonctionnement des outils électriques. En cas de dommage, cesser immédiatement de l'utiliser et assurer que l'outil électrique est réparé avant de l'utiliser à nouveau. Un mauvais entretien des outils électriques peut entraîner des accidents.
- Entretenir soigneusement les outils électriques. Les câbles doivent être contrôlés régulièrement avant utilisation. S'il y a des signes de dommages, n'utilisez pas l'outil électrique. Assurez-vous que le câble est remplacé par un agent de service agréé avant de le réutiliser.

- Accessoires recommandés. N'utiliser que des accessoires recommandés par le fabricant de votre modèle. Des accessoires qui peuvent convenir à un outil pourraient créer un risque de blessures lorsqu'ils sont utilisés sur un autre outil.
- Garder l'outil électrique et sa poignée secs, propres et exempts d'huile et de graisse pour des performances optimales et sûres. Utiliser toujours un chiffon propre lors du nettoyage. N'utiliser jamais de liquide de frein, d'essence, de produits à base de pétrole ou de solvants puissants pour nettoyer votre outil électrique. En respectant cette règle, réduira le risque de perte de contrôle et de détérioration du boîtier de l'outil électrique.

Consignes de Sécurité Spécifiques

- Partir toujours du principe que l'outil est chargé d'éléments des attaches. Une manipulation sans précaution de l'outil pourrait entraîner un déclenchement inattendu des attaches et entraîner des blessures corporelles.
- Utiliser uniquement les attaches spécifiées dans le manuel. L'utilisation d'accessoires non conçus pour cet outil peut entraîner des blessures corporelles et/ou endommager l'outil électrique.
- Ne toucher aucune partie du chargeur ou du nez de l'outil électrique pendant le fonctionnement. Tenir l'outil que par sa poignée ou son boîtier.
- N'activer pas l'outil électrique à moins qu'il ne soit en contact avec la pièce à travailler. Des blessures graves peuvent survenir si vous appuyez sur le nez de contact de sécurité avec vos doigts ou en cas d'utilisation incorrecte.
- Fixation d'objets fins. Des précautions particulières doivent être prises en cas de pénétration éventuelle à travers des objets minces, car cela pourrait causer des dommages à toute personne ou à tout objet se trouvant derrière la pièce ou dans la zone immédiate.
- N'utiliser jamais l'outil comme un marteau. L'impact soudain pourrait déplacer les composants internes de l'outil électrique, ce qui pourrait entraîner une décharge de l'attache et des blessures.
- Une fois la fixation terminée, débrancher toujours l'outil électrique de la source d'alimentation et décharger le chargeur.
- Ne démonter ni ne bloquer aucune pièce des éléments d'entraînement des attaches.
- Avant chaque opération, vérifier que le mécanisme de sécurité et de déclenchement fonctionne correctement.
- Ne pointer jamais un outil électrique vers vous-même ou vers une autre personne. Pendant le travail, tenir l'outil de manière à ce qu'aucune blessure ne puisse être causée à la tête ou au corps en cas de recul éventuel.
- Ne tirer jamais l'outil électrique dans l'espace libre ou dans l'air. Les attaches peuvent pénétrer dans des pièces minces ou glisser des coins et des bords de la pièce, mettant potentiellement les personnes en danger.
- N'enfoncer pas les attaches sur les autres.
- Si une attache se bloque, débrancher l'outil électrique de la source d'alimentation. Le mécanisme risque d'être en compression et une attache bloquée peut être déchargée en essayant de le libérer.
- N'utiliser pas cet outil pour fixer des câbles électriques. Cet outil n'est pas conçu pour l'installation de câbles électriques et peut endommager les câbles électriques, ce qui pourrait entraîner des blessures par choc électrique ou des risques d'incendie.
- Attention aux dangers cachés. Assurer toujours qu'il n'y a aucun risque de heurter des câbles électriques, des conduites d'eau ou de gaz cachés. Utiliser des détecteurs appropriés pour déterminer si des lignes électriques, de gaz ou d'eau sont cachées dans le lieu de travail ou appeler votre compagnie d'électricité locale pour obtenir de l'aide.
- Le moteur électrique a été conçu pour la tension spécifiée sur l'étiquette du produit/de l'outil.

Utilisation d'un Câble/d'une Rallonge

Une rallonge ne doit être utilisée que si cela est absolument nécessaire. Si nécessaire, utiliser une rallonge approuvée adaptée à la puissance absorbée de votre outil. La taille minimum du conducteur est de 1 mm², la longueur maximum est de 30 mètres.

Dépannage

Toute entretien nécessite des outils et des connaissances spécialisés et doit être effectué uniquement par un ingénieur de service Tacwise qualifié ou un agent de service nommé. Nous recommandons fortement de ne pas ouvrir le boîtier principal de l'outil, car une telle action peut entraîner des blessures et compromettre la garantie de l'outil. Pour plus de détails sur votre ingénieur de service Tacwise le plus proche, veuillez envoyer un e-mail à service@tacwise.com.

Avis d'Utilisation

Pendant des périodes prolongées d'utilisation, l'outil peut commencer à chauffer. Si cela se produit, il est conseillé d'arrêter l'outil et le laisser refroidir complètement avant de recommencer. Cela devrait empêcher la surchauffe et les dommages à l'outil.

Entretien

Votre outil électrique Tacwise a été conçu pour fonctionner pendant une longue période avec un minimum d'entretien. Un fonctionnement satisfaisant et continu dépend d'un entretien approprié de l'outil et d'un nettoyage régulier. Si la machine tombe en panne malgré le soin apporté aux procédures de fabrication et de test, la réparation doit être effectuée par un ingénieur Tacwise ou un agent de service désigné. Dans toute correspondance et commande de pièces détachées, veuillez toujours inclure le numéro de série indiqué sur cette machine.

Nettoyage

- Débrancher l'outil avant de nettoyer le boîtier avec un chiffon doux.
- Maintenir les fentes de ventilation dégagées et les nettoyer régulièrement.
- Nettoyer le chargeur. Retirer tous les débris qui pourraient s'accumuler dans le chargeur pendant le fonctionnement.

Lubrification

Cet outil ne nécessite aucune lubrification. Ne lubrifier pas l'outil, car cela peut endommager les pièces internes.

Conseils de Produits et Support Technique

Que faire si vous rencontrez un problème avec votre outil électrique Tacwise? Envoyer un e-mail à service@tacwise.com

Dépannage

Les attaches se coincent dans l'outil	<ul style="list-style-type: none"> • Utiliser des attaches Tacwise d'origine du type spécifié pour l'outil. • Choisir le matériau ou la longueur d'attache approprié. • Nettoyer/dégager l'embout frontal. • Nettoyer/dégager le chargeur.
L'outil n'enfonce pas l'attache	<ul style="list-style-type: none"> • Charger les attaches dans le chargeur. • Utiliser des attaches Tacwise d'origine du type spécifié pour l'outil. • Nettoyer/dégager l'embout frontal. • Nettoyer/dégager le chargeur.
L'outil n'enfonce pas complètement l'attache	<ul style="list-style-type: none"> • Choisir le matériau ou la longueur d'attache approprié. • Le matériau peut être trop dur pour enfoncer complètement des attaches plus longs. • Appliquer une pression supplémentaire vers le bas sur le dessus de l'outil. Utiliser les deux mains pour tirer l'outil.

Outils Indésirables

Recycler les matériaux indésirables au lieu de les jeter comme déchets. Tous les outils et emballages doivent être triés, apportés au centre de recyclage local et éliminés de manière respectueuse de l'environnement. Vous pouvez également envoyer un e-mail à service@tacwise.com pour obtenir des informations sur la manière de vous débarrasser gratuitement et de manière écologique de votre outil électrique Tacwise.

Garantie

Tous les outils électriques de Tacwise sont soigneusement vérifiés, testés et soumis aux contrôles rigoureux de l'assurance qualité. Tacwise offre donc la garantie suivante pour les outils électriques Tacwise. Votre droit à la garantie fondé sur votre contrat de vente avec le détaillant, y compris vos droits légaux, ne sera pas affecté par cette garantie.

Garantie d'un mois

Si vous n'êtes pas entièrement satisfait des performances de votre outil électrique Tacwise ou s'il est défectueux ou endommagé lors de l'achat, nous échangerons le produit ou vous rembourserons intégralement dans les 28 jours suivant l'achat. Une preuve d'achat doit être présentée avec un reçu original et l'outil doit être retourné complet tel qu'acheté au point d'achat. Cela n'affecte pas vos droits légaux.

Garantie Standard d'Un An

Si votre outil Tacwise devient défectueux en raison de matériaux ou de fabrication dans les 12 mois suivant la date d'achat, nous garantissons le remplacement gratuit de toutes les pièces défectueuses ou, à notre discrétion, le remplacement de l'outil. Cette garantie ne couvre pas:

- Outils ayant reçu des modifications ou des ajouts non autorisés.
- Les défauts causés par l'utilisation d'accessoires, de composants ou de pièces de rechange autres que les accessoires ou pièces Tacwise approuvés/authentiques.
- Pièces détachées soumises à une usure naturelle provoquée par une utilisation conforme à nos instructions d'utilisation.
- Défauts de l'outil causés par une utilisation incorrecte, des conditions environnementales anormales ou des conditions de fonctionnement inappropriées, le non-respect de nos instructions d'utilisation ou un entretien ou une maintenance insuffisants.
- Une preuve d'achat doit être présentée avec un reçu original.

Mode d'Emploi

Données techniques

Votre 400ELS Pro Cloueuse à Angle a été conçue pour enfoncer des attaches dans des pièces en bois.

Caractéristiques	Valeur
Modèle	400ELS Pro
Type de clous	Clous à Angle Tacwise Série 500
Longueur des clous	15 – 40 mm
Capacité du chargeur	100
Vitesse de déclenchement maximale	30 clous par minute
Angle du chargeur	26°
Distance minimale de clouage du mur	4 mm (sans nez non marquant)
Prise équipée	Royaume-Uni/Europe
Tension d'entrée	220 – 240 V ~50 Hz (UK) 230 V ~50 Hz (Euro)
Prise fusible ampères	13 ampères (UK)
Puissance nominale	60 W
Niveau d'émission de vibrations*	8,57 m/s ²
Niveau de pression acoustique pondéré A	LpA 87,3 dB
Niveau de puissance acoustique pondéré A	LwA 95,3 dB
Poids	1,75 kg

* Le niveau d'émission de vibrations déclaré représente les principales applications de l'outil. Cependant, si l'outil est utilisé pour des applications différentes, avec des accessoires différents ou mal entretenu, l'émission de vibrations peut différer. Ceci peut accroître considérablement le niveau d'exposition lors du fonctionnement de l'outil.

Déclaration UE de Conformité
400ELS Pro

Cet outil électrique Tacwise a été conçu conformément aux Réglementations et Normes des Directives Européennes, la Loi sur la Sécurité des Produits en Allemagne et les Normes d'Évaluation de Conformité du Royaume-Uni.

Département de Qualité, Tacwise PLC - Royaume-Uni.

Impédance maximale admissible du système

Z_{max}: 0,114 Ω

Avant d'utiliser cet outil électrique, assurer qu'il est connecté à une alimentation électrique avec une impédance maximale admissible du système de 0,114 Ω ou moins au point d'interface. En cas de doute, consulter votre fournisseur d'alimentation électrique pour vous assurer que l'impédance de l'alimentation est de 0,114Ω ou moins.

Modèle et numéro de série.

Le nom du modèle et le numéro de série de cet outil se trouvent sur une étiquette située sur le chargeur de l'outil. Veuillez noter le nom du modèle et le numéro de série dans l'espace prévu ci-dessous. Veuillez toujours fournir les informations suivantes lorsque vous nous contactez.

NOM DU MODÈLE.....

NUMÉRO DE SÉRIE.....

Explication de l'étiquette sur l'outil électrique

	Toujours respecter les consignes de sécurité et les avertissements
	Porter toujours des lunettes de protection homologuées CE ou UKCA
	Lire le manuel d'instructions avant utilisation
	Éliminer l'outil électrique conformément à la réglementation environnementale
	Conforme aux directives CE
	Conforme à la loi Allemande sur la Sécurité des Produits
	Conforme aux normes d'évaluation de Conformité du Royaume-Uni
	Classe de protection II : Ce produit est à double isolation

Caractéristiques (Fig. A)

1. Interrupteur de verrouillage de gâchette de sécurité
2. Gâchette
3. Cordon secteur long
4. Interrupteur de sécurité marche/arrêt
5. Poussoir du chargeur
6. Chargeur en métal
7. Lumière de travail à LED
8. Indicateur de chargement de clous
9. Nez de contact de sécurité
10. Pièce de nez non marquant
11. Porte de nez à dégagement rapide
12. Loquet de déverrouillage du chargeur
13. Pied de support

Interrupteur de verrouillage de gâchette de sécurité

Cet outil est équipé d'un interrupteur de verrouillage de sécurité de la gâchette, qui empêche l'outil de tirer un attache lorsqu'il est en position verrouillée.

- Verrouiller : Pousser l'interrupteur aussi loin que possible du côté de l'outil avec le symbole
- Déverrouiller : Pousser l'interrupteur aussi loin que possible du côté de l'outil avec le symbole

Chargement des attaches (Fig. B)

REMARQUE: Ne chargez pas les attaches de longueurs différentes ensembles.

- Assurer que l'outil électrique est éteint et débranché de la source d'alimentation.
- Appuyer sur le loquet de déverrouillage du chargeur et faire glisser le poussoir du chargeur vers l'extérieur.
- Incliner l'outil et placer la bande d'attaches le long de la piste du canal du chargeur, en l'alignant sur le bas du chargeur avec les pointes des clous tournées vers le bas.
- Faire glisser le poussoir du chargeur jusqu'à ce que le loquet de déverrouillage du chargeur s'enclenche. Assurer que la bande de clous reste en position pendant la fermeture du chargeur.
- Rebrancher l'outil à la source d'alimentation.

REMARQUE: Pour les longueurs de clous plus courtes, la bande de clous peut se soulever lors de la fermeture du chargeur. Pour éviter ce problème, maintenir soigneusement la bande de clous en position jusqu'à ce que le poussoir du chargeur se referme sur l'extrémité de la bande, puis fermer complètement le chargeur. Soyez prudent lorsque vous faites glisser le poussoir du chargeur pour éviter que vos doigts ne soient coincés.

REMARQUE: Nous vous recommandons fortement d'utiliser uniquement des attaches Tacwise approuvées/authentiques.

REMARQUE: Certaines bandes d'attaches peuvent être trop longues pour ce chargeur, par conséquent les bandes devront être séparées avant le chargement.

Déchargement de l'outil

- Assurer que l'outil électrique est éteint et débranché de la source d'alimentation.
- Appuyer sur le loquet de déverrouillage du chargeur et faire glisser le poussoir du chargeur vers l'extérieur.
- Incliner l'outil et retirer tous les clous du canal du chargeur.
- Faire glisser le poussoir du chargeur jusqu'à ce que le loquet de déverrouillage du chargeur s'enclenche.

REMARQUE: Soyez prudent lorsque vous faites glisser le poussoir du chargeur vers l'arrière pour le fermer. Ne pas utiliser une force excessive. Dans le cas contraire, le poussoir du chargeur pourrait être endommagé et vous risqueriez de vous coincer ou de vous pincer les doigts.

Vérification du mécanisme du nez de contact de sécurité

- Assurer que l'outil électrique est éteint et débranché de la source d'alimentation.
- Retirer toutes les attaches du chargeur.
- Déverrouiller l'interrupteur de verrouillage de sécurité de la gâchette.
- Appuyer sur le nez de contact de sécurité sur la pièce à travailler et appuyer sur la gâchette. Le mécanisme de contact de sécurité et la gâchette doivent se déplacer librement.
- Soulever l'outil électrique de la pièce à travailler et le nez de sécurité se relève automatiquement.
- Recharger les attaches dans le chargeur.

REMARQUE: Ne pas utiliser l'outil électrique si le mécanisme de contact de sécurité ne se déplace pas librement.

Pièce de nez non marquant

Cet outil est fourni avec un embout amovible en caoutchouc non marquant, qui empêche l'outil de marquer la surface de la pièce à travailler. Cet outil est conçu pour être utilisé avec ou sans le nez non marquant selon l'application. Par exemple, pour fixer dans des coins étroits ou lors de l'utilisation d'une rainure et d'une languette, utiliser l'outil sans le nez non marquant. Pour les surfaces souples qui pourraient être endommagées et laissées visibles, ajouter le nez non marquant.

- Assurer que l'outil électrique est éteint et débranché de la source d'alimentation avant d'installer ou de retirer le nez non marquant.
- Pour retirer le nez non marquant, retirez-le simplement et rangez-le lorsqu'il n'est pas nécessaire.

Installation du pied de support (Fig. C)

Cet outil est fourni avec un support métallique permettant de rester en position équilibrée lorsqu'il n'est pas utilisé.

Pour installer le support en fil :

- Vérifier que l'outil est éteint et débranché
- Pousser le pied de support dans la fente située à l'arrière du chargeur.

Utilisation de l'outil

- Charger les attaches comme indiqué dans la section intitulée Chargement des attaches.
- Allumer l'outil avec l'interrupteur marche/arrêt.
- Déverrouiller l'interrupteur de verrouillage de sécurité de la gâchette, comme indiqué dans la section intitulée Interrupteur de verrouillage de sécurité de la gâchette.
- Tenir le corps de l'outil et appuyer le nez de contact de sécurité sur la surface de travail.
- Appuyer sur la gâchette pour enfoncer l'attache.
- Retirer l'outil de la surface de travail.
- Vous devez relâcher la gâchette après chaque clou tiré. L'outil ne déclenchera pas d'autre attache tant que la gâchette n'aura pas été relâchée.

REMARQUE: Les matériaux plus durs et les attaches plus longues nécessiteront toujours plus de force. Appliquer une pression supplémentaire de la main sur la partie supérieure avant de l'outil.

REMARQUE: Ne pas maintenir la gâchette appuyée lorsque l'outil n'est pas en fonction. Assurer que l'interrupteur de verrouillage de sécurité de la gâchette est verrouillé et que l'interrupteur marche/arrêt est éteint pour éviter tout déclenchement accidentel lorsque l'outil n'est pas utilisé.

Lumière de travail à LED

La lumière de travail à LED est activée en appuyant soit sur la gâchette, soit sur le nez de contact de sécurité dans la pièce à travailler. La lumière de travail à LED restera allumée pendant environ 10 secondes à moins d'être réactivée.

Retirer une attache coincée (Fig. D)

REMARQUE: Vous devez retirer toutes les attaches coincées avant de réutiliser l'outil. Si vous continuez d'essayer de tirer une attache alors que l'outil est coincé, vous risquez d'endommager le mécanisme.

- Assurer que l'outil électrique est éteint et débranché de la source d'alimentation.
- Retirer toutes les attaches non utilisées du canal du chargeur; cela devrait dégager les attaches coincées.
- Retirer toutes les attaches coincées du nez en ouvrant la porte de nez à dégagement rapide. Toute les attaches coincées seront visibles et pourront être retirées.
- Fermer et verrouiller la porte du nez avant de brancher la source d'alimentation.

ATTENTION: N'ouvrir jamais la porte de nez s'il y a des attaches dans le canal du chargeur. Cela pourrait provoquer la projection des attaches par l'avant de l'outil et entraîner des blessures graves.

- Après avoir retiré une attache coincée, tester toujours soigneusement le fonctionnement de l'outil avant de procéder à tout travail. Si les attaches se coincent régulièrement, faire entretenir l'outil par un ingénieur Tacwise ou un agent de service désigné.

Conversion de la prise du Royaume-Uni à l'Euro (Fig. E)

Vérifier la compatibilité de l'extrémité de la prise avant utilisation. Voir les sections Données techniques et Impédance maximale admissible du système.

- Dévisser le boîtier de la prise britannique.
- Ouvrir le boîtier pour révéler la prise européenne à 2 broches.
- Retirer la prise UE du boîtier UK.

¡Felicitaciones!

Por la compra de su herramienta Tacwise. Su herramienta funcionará correctamente durante mucho tiempo si se utiliza de acuerdo con nuestras instrucciones de seguridad y funcionamiento.

Guarde este manual para consultas futuras.

Advertencias y Precauciones

¡ADVERTENCIA! Lea detenidamente y comprenda todas las instrucciones antes de usar la herramienta

El no acatar las instrucciones que aparecen a continuación puede resultar en descargas eléctricas, incendio y/o lesiones graves. El término "herramienta eléctrica" en todas las advertencias enumeradas a continuación se refiere a herramientas con alimentación de red (con cable). Para cualquier consulta relativa a cuestiones de seguridad, envíe un correo electrónico a service@tacwise.com

Desembalaje

- Retire cuidadosamente la herramienta y los accesorios del embalaje exterior.
- Inspeccione la herramienta cuidadosamente para asegurarse de que no se hayan producido roturas ni daños durante el transporte.
- Si alguna pieza está dañada o falta, envíe un correo electrónico a service@tacwise.com para solicitar asistencia. Reemplace las piezas que faltan o están dañadas antes de volver a usar la herramienta. No hacerlo puede resultar en lesiones graves.
- Aunque hemos hecho todo lo posible para garantizar la exactitud de la información de este manual, la política de Tacwise es de mejorar continuamente nuestros productos y, como tal, nos reservamos el derecho de cambiar la especificación del producto sin previo aviso.

Instrucciones Generales de Seguridad

Importante. Tacwise aconseja que esta herramienta no se modifique ni se utilice para aplicaciones distintas para las que fue proyectada. Cualquier alteración o modificación se considera un uso incorrecto y puede dar lugar a situaciones peligrosas y causar lesiones. Si no está seguro del uso de esta herramienta no dude en contactarnos y lo asesoraremos.

Área de trabajo

- Mantenga la zona de trabajo limpia y bien iluminada. Áreas desordenadas y zonas oscuras propician los accidentes.
- Mantenga a los niños, las mascotas y espectadores a una distancia segura del área de trabajo mientras utiliza la herramienta.
- Evite los entornos peligrosos. No utilice herramientas en lugares húmedos o mojados, ni las exponga a la lluvia. Proporcione un espacio adecuado alrededor del área de trabajo. No use la herramienta en ambientes potencialmente explosivos, como en presencia de líquidos inflamables, gases o polvo. Las herramientas producen chispas que pueden incendiar el polvo o los vapores.
- Asegure el trabajo. Utilice abrazaderas o una morsa para sujetar la pieza de trabajo. Esto libera las manos para sujetar la herramienta.

Seguridad Personal

- Manténgase alerta. Observe siempre lo que está haciendo y use el sentido común. No opere una herramienta cuando esté cansado o bajo la influencia de medicamentos, alcohol o drogas.
- Use ropa adecuada. No use ropa suelta o joyas que puedan engancharse en las partes móviles de la herramienta. Se recomienda usar calzado antideslizante. Recójase el cabello largo y súbase las mangas largas por encima del codo.
- Evite el arranque accidental de la herramienta. Asegúrese de que el interruptor esté en la posición de bloqueo o apagado antes de conectar la herramienta a la fuente de alimentación.
- No se exceda en su alcance ni la use en superficies inestables. Mantenga la postura y el equilibrio en todo momento.
- Utilice equipo de seguridad. Mascarillas anti-polvo, zapatos de seguridad antideslizantes, casco y protección auditiva deben utilizarse en condiciones adecuadas. Use en todo momento gafas de seguridad con aprobación CE o UKCA. Las gafas normales tienen lentes resistentes al impacto. No son gafas de seguridad.

Seguridad Eléctrica

- Desconecte la herramienta de la fuente de energía cuando no esta en uso, antes de realizar el mantenimiento, cuando cambie accesorios como fijaciones, etc. o cuando guarde la herramienta. Estas medidas preventivas de seguridad reducen el riesgo de poner en marcha la herramienta accidentalmente.
- No exponga la herramienta eléctrica a la lluvia o a la humedad.
- El enchufe de la herramienta eléctrica deben coincidir con el tomacorriente. No modifique el enchufe de ninguna manera. No utilice ningún enchufe adaptador con herramientas eléctricas con conexión a tierra. Un enchufe no modificado y que corresponde a la toma de corriente reduce el riesgo de descarga eléctrica.
- Protéjase de las descargas eléctricas. Cuando trabaje con herramientas eléctricas, evite el contacto con superficies conectadas a tierra como tuberías, radiadores, cocinas y refrigeradores.
- No use incorrectamente el cable. Nunca transporte la herramienta eléctrica por el cable de alimentación ni tire de él con fuerza para sacarlo del enchufe. Mantenga el cable alejado del calor, aceites, bordes afilados o piezas en movimiento. Los cables dañados o enredados pueden causar un incendio o aumentar el riesgo de descarga eléctrica.
- Trabajando al aire libre. Utilice únicamente un cable alargador adecuado para uso en exteriores. Asegúrese de que su cable alargador esté cableado correctamente y en buenas condiciones.

Uso y Cuidado de la Herramienta

- No fuerce la herramienta eléctrica. Utilice la herramienta adecuada al tipo de trabajo. Hará el trabajo mejor y de manera mas segura si usa la herramienta a la velocidad para la cual fue proyectada.
- No modifique ni haga un mal uso de la herramienta eléctrica. El uso de la herramienta para aplicaciones diferentes a las previstas puede crear una situación peligrosa.
- No utilice la herramienta eléctrica si el interruptor de encendido/apagado no funciona. Una herramienta eléctrica que no se puede controlar con el interruptor es peligrosa y debe repararse.
- No use la herramienta si hay fijaciones atascadas. Esto puede causar daños a la cuchilla impulsora y puede provocar accidentes.
- Mantenga los dedos alejados del gatillo hasta que esté listo para accionar las fijaciones.
- No utilice la herramienta en superficies duras como rocas, hormigón, mampostería, ladrillo o acero. Pueden producirse lesiones personales o daños a la herramienta.
- Asegure el trabajo. Utilice abrazaderas o una morsa para asegurar la pieza de trabajo a una superficie estable. Sujetar el trabajo con la mano o contra su cuerpo es inestable y puede provocar la pérdida de control.
- Guardado de la herramienta. Cuando no estén en uso, todas las herramientas deben guardarse en un armario sin humedad, bajo llave y fuera del alcance de niños y personas no calificadas.
- Compruebe si hay piezas dañadas. Compruebe si hay desalineamiento o flexión en las piezas móviles, piezas rotas y cualquier otra condición que pueda afectar al funcionamiento de la herramienta. Si la herramienta está dañada deje de usarla inmediatamente y asegúrese de repararla en un centro de servicio autorizado antes de volver a utilizarla. Las herramientas que han recibido un mantenimiento inadecuado pueden provocar accidentes.
- Realice un mantenimiento adecuado de las herramientas eléctricas. Los cables deben controlarse periódicamente. Si hay signos de daño, no utilice la herramienta. Asegúrese que un técnico cualificado Tacwise o un servicio técnico autorizado reemplace el cable antes de volver a utilizar la herramienta.

- Accesorios recomendados. Solo utilice accesorios recomendados por el fabricante para su modelo. Accesorios adecuados para una herramienta pueden generar lesiones si se utilizan en una herramienta distinta.
- Mantenga la herramienta y su mango secos, limpios y libres de aceite y grasa para un mejor y más seguro rendimiento. Utilice siempre un paño limpio para limpiar la herramienta. Nunca use líquido de frenos, gasolina, productos a base de petróleo ni solventes fuertes para limpiar su herramienta. Seguir esta regla reducirá el riesgo de pérdida de control y el deterioro del cuerpo de la herramienta.

Instrucciones específicas de seguridad

- Siempre asuma que la herramienta está cargada con fijaciones. Manejar la herramienta sin cuidado podría provocar un disparo inesperado de las fijaciones y provocar lesiones personales.
- Use solo las fijaciones indicadas en el manual. El uso de accesorios no proyectados para esta herramienta podría resultar en lesiones personales y/o daños a la herramienta.
- Durante el funcionamiento no toque ninguna parte del cargador o de la punta de la herramienta eléctrica. Sostenga la herramienta solo por la empuñadura o el cuerpo.
- No active la herramienta eléctrica a menos que esté en contacto con la pieza de trabajo. Se pueden producir lesiones graves si presiona la punta de contacto de seguridad con los dedos o si la utiliza incorrectamente.
- Fijación de elementos de poco espesor. Se debe prestar especial atención a la posible penetración a través de elementos delgados, ya que pueden causar daños a personas o cosas que se encuentran detrás de la pieza de trabajo o en zonas próximas.
- Nunca utilice la herramienta como martillo. El impacto repentino puede desplazar los componentes internos de la herramienta provocando la descarga de fijaciones y lesiones.
- Desconecte siempre la herramienta eléctrica de la fuente de alimentación y descargue el cargador, cuando termina el trabajo.
- No desmonte ni bloquee ninguna pieza del mecanismo impulsor.
- Antes de cada operación, verifique que el seguro y el mecanismo de disparo estén funcionando correctamente.
- Nunca apunte una herramienta eléctrica hacia sí mismo ni hacia ninguna otra persona. Durante el uso, sujete la herramienta de tal manera que no se produzcan lesiones en la cabeza o en el cuerpo en caso de posible retroceso.
- Nunca dispare la herramienta al aire. Las fijaciones pueden penetrar piezas de trabajo delgadas o deslizarse por las esquinas y los bordes de la pieza de trabajo, lo que puede poner a riesgo las personas.
- No dispare fijaciones una encima de la otra.
- Si un sujetador se atasca, desenchufe la herramienta eléctrica. El mecanismo puede estar sometido a compresión y una fijación atascada puede descargarse al intentar liberarlo.
- No utilice esta herramienta para sujetar cables eléctricos. Esta herramienta no está proyectada para la instalación de cableado eléctrico y puede dañar los cables y causar lesiones por descarga eléctrica o riesgos de incendio.
- Tenga cuidado con los riesgos ocultos. Asegúrese siempre que no haya riesgo de interferir con cables de alimentación ocultos, tuberías de agua o gas. Utilice detectores adecuados para determinar si hay algún servicio (electricidad, gas o agua) oculto en el área de trabajo o llame a las compañías de servicios para solicitar asistencia.
- El motor eléctrico ha sido diseñado para el voltaje especificado en la etiqueta del producto/herramienta.

Uso de cable de extensión/derivación

No se debe utilizar un cable alargador a menos que sea absolutamente necesario. Si es imprescindible, utilice un cable de extensión aprobado y adecuado para la potencia de entrada de su herramienta (consulte los datos técnicos). El tamaño mínimo del conductor es de 1 mm², la longitud máxima es de 30 metros.

Revisión

Cualquier servicio requiere herramientas y conocimientos especializados y debe ser efectuado por un técnico cualificado Tacwise o por un servicio técnico autorizado. Recomendamos encarecidamente que no se abra el cuerpo de la herramienta ya que dicha acción puede resultar en lesiones y puede comprometer la garantía de la herramienta. Para obtener más información sobre el servicio técnico Tacwise más cercano, envíe un correo electrónico a service@tacwise.com.

Advertencias de uso

Durante periodos prolongados de uso, la herramienta puede calentarse. Si esto ocurre, se recomienda dejar que la herramienta descanse y se enfríe completamente antes de continuar. Esto debería evitar el sobrecalentamiento y daños a la herramienta.

Mantenimiento

Esta herramienta eléctrica Tacwise ha sido diseñada para funcionar durante un largo periodo de tiempo con un mantenimiento mínimo. El funcionamiento continuo y satisfactorio depende de la limpieza regular y el cuidado adecuado de la herramienta. Si la herramienta falla a pesar de los esmerados procesos de fabricación y control, debe ser reparada por técnicos Tacwise o en un servicio autorizado. En toda la correspondencia y el pedido de piezas de repuesto, incluya siempre el número de serie de esta herramienta.

Limpieza

- Desenchufe la herramienta antes de limpiar la carcasa/cuerpo con un paño suave.
- Mantenga las ranuras de ventilación despejadas y límpielas con regularidad.
- Limpie el cargador. Retire cualquier suciedad que se acumule en el cargador durante el funcionamiento.

Lubricación

Esta herramienta no necesita lubricación. No lubrique la herramienta, ya que puede dañar las partes internas.

Asesoramiento sobre el producto y asistencia técnica

¿Qué hacer si tiene un problema con su herramienta eléctrica Tacwise? Envíe un correo electrónico a service@tacwise.com

Solución de problemas

Las fijaciones se atascan en la herramienta	<ul style="list-style-type: none"> • Utilice fijaciones Tacwise originales del tipo especificado para la herramienta. • Elija el material o la longitud adecuados de las fijaciones. • Limpie/desatasque la punta. • Limpie/desatasque el cargador.
La herramienta no acciona las fijaciones	<ul style="list-style-type: none"> • Cargue las fijaciones en el cargador. • Utilice fijaciones Tacwise originales del tipo especificado para la herramienta. • Limpie/desatasque la punta. • Limpie/desatasque el cargador.
La herramienta no fija fino in fondo el sujetador	<ul style="list-style-type: none"> • Elija el material o la longitud adecuados de las fijaciones. • Es posible que el material sea demasiado duro para fijar sujetadores de esta longitud. • Aplique presión en la parte superior de la herramienta, hacia abajo. Utilice dos manos para disparar la herramienta.

Reciclo de Herramientas

Recicle los materiales no deseados en lugar de tirarlos como basura. Todas las herramientas y envoltorios deben separarse, llevarse al centro de reciclaje local y eliminarse respetando el medio ambiente. Alternativamente, puede enviar un correo electrónico a service@tacwise.com para obtener más información sobre cómo eliminar su herramienta eléctrica Tacwise de forma gratuita respetando el medio ambiente.

Garantía

Todas las herramientas eléctricas Tacwise se revisan y prueban cuidadosamente y están sujetas a estrictos controles de calidad. Por lo tanto, Tacwise ofrece la siguiente garantía para las herramientas eléctricas. El reclamo de garantía basado en su contrato de venta con el minorista, incluidos sus derechos legales, no se verá afectado por esta garantía.

Garantía de un mes

Si no está completamente satisfecho con el rendimiento de su herramienta Tacwise, o si es defectuosa o estaba dañada al momento de la compra, cambiaremos el producto o emitiremos un reembolso completo dentro de los 28 días posteriores a la compra. Debe entregarse un justificante de compra con un recibo original y la herramienta debe devolverse completa tal y como se compró. Esto no afecta sus derechos legales.

Garantía estándar de un año

Si la herramienta Tacwise resulta defectuosa en los 12 meses después de la fecha de compra debido a fallas en los materiales o la fabricación, garantizamos la sustitución de todas las piezas defectuosas o, a nuestra discreción, la sustitución de la herramienta. Esta garantía no cubre:

- Herramientas que se hayan modificado sin autorización o a las que se les haya añadido elementos no autorizados.
- Defectos causados por el uso de accesorios, componentes o repuestos que no son accesorios o partes originales o autorizadas Tacwise.
- Componentes sujetos a desgaste natural causado por un uso de acuerdo con nuestras instrucciones de uso.
- Defectos en la herramienta causados por uso inadecuado, condiciones ambientales anormales o condiciones de funcionamiento inadecuadas, incumplimiento de nuestro manual de instrucciones o mantenimiento insuficiente.
- Debe entregarse un justificante de compra junto con un recibo original.

Manual del operador

Datos técnicos

Su Clavadora en ángulo Pro 400ELS ha sido proyectada para accionar fijaciones en madera.

Características	Valor
Modelo	400ELS Pro
Tipo de clavo	Tacwise Clavos Inclinaos Serie 500
Longitud de clavos	15 – 40 mm
Capacidad del cargador	100
Máxima velocidad de disparo	30 clavos por minuto
Ángulo del cargador	26°
Distancia mínima de clavado desde la pared	4 mm (sin la punta no marcante)
Enchufe	Británico/Europeo
Voltaje de entrada	220 – 240 V ~50 Hz (UK) 230 V ~50 Hz (Euro)
Amperios del fusible del enchufe	13 Amperes (UK)
Potencia nominal	60 W
Nivel de vibraciones*	8,57 m/s ²
Nivel de presión acústica ponderado A	LpA 87,3 dB
Nivel de potencia acústica ponderado A	LwA 95,3 dB
Peso	1,75 kg

* El nivel de vibraciones declarado corresponde a las principales aplicaciones de la herramienta. Si la herramienta se utiliza para otras aplicaciones, con accesorios diferentes o con un mantenimiento deficiente, la emisión de vibraciones puede diferir. Esto puede aumentar significativamente el nivel de exposición durante el período de uso.

Declaración de conformidad
400ELS Pro

Esta herramienta ha sido diseñada conforme a los reglamentos y normas de las Directivas Europeas, la ley Alemana sobre seguridad de productos (ProdSG) y los Estándares de Conformidad Evaluada del Reino Unido (UKCA).

Departamento de Calidad, Tacwise Group Plc – Reino Unido.

Impedancia máxima admisible del sistema

Z_{max}: 0,114 Ω

Antes de utilizar esta herramienta eléctrica, asegúrese de que está conectada a un suministro eléctrico con una impedancia máxima admisible en el punto de conexión de 0,114Ω o inferior. En caso de duda, consulte la empresa que provee el suministro eléctrico para asegurarse de que la impedancia del suministro eléctrico es de 0,114 Ω o menos.

Modelo y N° de Serie

El nombre del modelo y el número de serie se encuentran en la etiqueta colocada en el cargador de la herramienta. Anote el nombre del modelo y el número de serie en el espacio provisto a continuación. Cuando se ponga en contacto con nosotros, facilite siempre la siguiente información.

NOMBRE DEL MODELO.....

NÚMERO DE SERIE.....

Descripción de la etiqueta de la herramienta

	Respete siempre las instrucciones y advertencias de seguridad
	Use gafas de seguridad con aprobación CE o UKCA en todo momento
	Lea el manual de instrucciones antes de usar la herramienta
	Deseche la herramienta de acuerdo con la legislación medioambiental vigente
	Conforme a las directivas de la CE
	Conforme a la ley Alemana sobre seguridad de productos (ProdSG)
	Conforme a los Estándares de Conformidad Evaluada del Reino Unido (UKCA)
	Clase de protección II: Este producto tiene doble aislamiento

Características (Fig. A)

1. Bloqueo de seguridad del gatillo
2. Gatillo
3. Cable de alimentación largo
4. Interruptor de seguridad de encendido y apagado
5. Empujador del cargador
6. Cargador metálico
7. Luz de trabajo LED
8. Indicador de recarga
9. Punta de contacto de seguridad
10. Punta no marcante
11. Placa frontal de apertura rápida
12. Pestillo de liberación del cargador
13. Soporte de metal

Bloqueo de seguridad del gatillo

Esta herramienta está equipada con un interruptor de seguridad para bloquear el gatillo que evita que la herramienta dispare una fijación cuando está en posición de bloqueo.

- Para bloquear: Empuje el interruptor hasta el tope desde el lado de la herramienta con el símbolo
- Para desbloquear: Empuje el interruptor hasta el tope desde el lado de la herramienta con el símbolo

Carga de las fijaciones (Fig. B)

NOTA: No cargue fijaciones de diferentes longitudes juntas.

- Asegúrese de que la herramienta este apagada y desenchufada de la red eléctrica.
- Apriete el pestillo de liberación del cargador y deslice el empujador del cargador hacia afuera.
- Inclíne la herramienta y coloque la tira de fijaciones a lo largo del riel del canal del cargador, alinéandola con la parte inferior del cargador y colocándola con las puntas de los clavos hacia abajo.
- Deslice el empujador cargador para cerrarlo hasta que el pestillo de liberación del cargador haga clic. Asegúrese de que la tira de clavos permanece en su posición mientras se cierra el cargador.
- Vuelva a conectar la herramienta a la red eléctrica.

NOTA: Para longitudes de clavo más cortas, la tira de clavos puede moverse al cerrar el cargador. Para evitar este problema, sostenga con cuidado la tira de clavos en su posición hasta que el empujador del cargador se haya cerrado sobre el extremo de la tira, luego cierre completamente el cargador. Tenga cuidado al deslizar el empujador del cargador para evitar pillarse los dedos.

NOTA: Le recomendamos encarecidamente que utilice sólo fijaciones Tacwise aprobadas y auténticas.

NOTA: Algunas tiras de fijaciones pueden ser demasiado largas para este cargador, por lo que será necesario dividir las tiras antes de cargarlas.

Descarga de la herramienta

- Asegúrese de que la herramienta este apagada y desenchufada de la red eléctrica.
- Apriete el pestillo de liberación del cargador y deslice el empujador del cargador hacia afuera.
- Inclíne la herramienta y extraiga los clavos no utilizados del canal del cargador.
- Deslice el empujador cargador para cerrarlo hasta que el pestillo de liberación del cargador haga clic.

NOTA: Tenga cuidado al deslizar el empujador cargador hacia atrás para cerrarlo. No use una fuerza excesiva. De lo contrario, el empujador del cargador puede dañarse y existe el peligro de que los dedos queden atrapados o pellizcados.

Control del mecanismo de la punta de contacto de seguridad

- Asegúrese de que la herramienta este apagada y desenchufada de la red eléctrica.
- Extraiga todos los fijaciones del cargador.
- Desbloquee el bloqueo de seguridad del gatillo.
- Presione la punta de contacto de seguridad sobre la pieza de trabajo y apriete el gatillo. El mecanismo de la punta de contacto y el gatillo deben moverse libremente.
- Levante la herramienta de la pieza de trabajo y la punta de contacto de seguridad deberá retroceder automáticamente.
- Vuelva a cargar las fijaciones en el cargador.

NOTA: No utilice la herramienta eléctrica si la punta de contacto de seguridad no se mueve libremente.

Punta no marcante

Esta herramienta se suministra con una punta no marcante de goma extraíble que impide que la herramienta marque la superficie de la pieza de trabajo. Esta herramienta está proyectada para ser utilizada tanto con la punta no marcante como sin ella, según la aplicación. Por ejemplo, para sujetar en esquinas estrechas

o al utilizar machihembrado, utilice la herramienta sin la punta no marcante en goma. Para superficies blandas que puedan dañarse y quedar a la vista, añada la punta no marcante en goma.

- Asegúrese de que la herramienta eléctrica esté apagada y desenchufada de la fuente de alimentación antes de poner o quitar la punta no marcante.
- Para retirar la punta no marcante, simplemente tire de ella.

Montaje del soporte de metal (Fig. C)

Esta herramienta se suministra con un soporte metálico para mantenerla en equilibrio cuando no se utilice.

Para montar el soporte de metal:

- Asegúrese de que la herramienta esté apagada y desenchufada de la red eléctrica
- Empuje el soporte de metal en la ranura situada en el reverso del cargador.

Uso de la herramienta

- Cargue las fijaciones según se indica en el apartado Carga de las fijaciones.
- Encienda la herramienta con el interruptor de encendido/apagado.
- Desbloquee el bloqueo de seguridad del gatillo, como se indica en la sección denominada Bloqueo de seguridad del gatillo.
- Sostenga el cuerpo de la herramienta y presione la punta de seguridad sobre la superficie de trabajo.
- Apriete el gatillo para accionar la fijación.
- Levante la herramienta de la superficie de trabajo.
- Se debe soltar el gatillo después de disparar cada clavo. La herramienta no disparará otro fijación hasta que se haya soltado el gatillo.

NOTA: Materiales más duros y fijaciones más largas siempre requieren más fuerza. Aplique presión manual adicional en la parte superior de la herramienta.

NOTA: No mantenga el gatillo apretado cuando la herramienta no está en uso. Asegúrese de que el bloqueo de seguridad del gatillo y el interruptor de encendido/apagado estén en posición apagado para evitar disparos accidentales cuando la herramienta no esté en uso.

Luz de trabajo LED

La luz de trabajo LED se activa apretando el gatillo o presionando la punta de seguridad en la pieza de trabajo. La luz de trabajo LED permanecerá encendida durante aproximadamente 10 segundos a menos que no se reactive.

Desatascar fijaciones bloqueadas (Fig. D)

NOTA: Siempre quite todas las fijaciones atascadas antes de volver a utilizar la herramienta. Si sigue utilizando la herramienta cuando está atascada puede dañar el mecanismo.

- Asegúrese de que la herramienta este apagada y desenchufada de la red eléctrica.
- Saque todas las fijaciones inutilizadas del canal del cargador; esto debería despejar las fijaciones atascadas.
- Para quitar fijaciones atascadas en la punta, abrir la placa frontal de apertura rápida. Cualquier fijación atascada será visible y se podrá extraer fácilmente.
- Cierre y bloquee la punta antes de conectar la herramienta a la red eléctrica.

PRECAUCIÓN: Nunca abra la placa frontal si hay fijaciones en el canal del cargador. Esto podría provocar que las fijaciones salgan disparadas por la parte delantera de la herramienta y podrían provocar lesiones graves.

- Después de haber quitado un sujetador atascado, comprobar que la herramienta funcione correctamente antes de volver a utilizarla. Si las fijaciones se atascan frecuentemente, haga que un técnico Tacwise o un servicio técnico autorizado repare la herramienta.

Conversión de Enchufe/Clavija Británico a Enchufe/Clavija Europeo (Fig. E)

Compruebe la compatibilidad del enchufe antes de usarlo. Consulte las secciones Datos técnicos e Impedancia máxima admisible del sistema.

- Desenrosque los tornillos del enchufe británico.
- Abra el mismo para ver el enchufe UE de 2 clavijas.
- Retire el enchufe europeo de 2 clavijas del enchufe británico.

Complimenti!

Per l'acquisto di questo apparecchio Tacwise. Questo apparecchio è in grado di offrire prestazioni soddisfacenti per un lungo periodo se utilizzato in maniera conforme alle indicazioni di sicurezza e istruzioni di funzionamento.

Conservare il presente manuale per futura consultazione.

Avvertenze e Precauzioni

AVVERTENZA! Leggere attentamente le istruzioni prima di utilizzare l'apparecchio

La mancata osservanza delle indicazioni riportate potrebbe dar luogo a scosse elettriche, incendi e/o gravi infortuni. Il termine "apparecchio elettrico" o "apparecchio" in tutte le avvertenze elencate di seguito si riferisce agli utensili alimentati dalla rete elettrica (con cavo). Per qualsiasi domanda relativa alla sicurezza del presente apparecchio si prega di scrivere all'indirizzo service@tacwise.com

Disimballaggio

- Rimuovere con cautela l'apparecchio elettrico e gli accessori dalla confezione.
- Controllare l'apparecchio elettrico con attenzione per assicurarsi che non si siano verificati danni durante il trasporto.
- In caso di componenti mancanti o danneggiati, scrivere all'indirizzo di posta elettronica service@tacwise.com per richiedere assistenza. Non utilizzare questo apparecchio fino a quando le parti mancanti o danneggiate non siano state sostituite. La mancata osservanza di questa indicazione potrebbe dar luogo a infortuni.
- Sebbene sia stato compiuto ogni sforzo per garantire l'accuratezza delle informazioni contenute in questo manuale, la politica Tacwise prevede il miglioramento continuo dei nostri prodotti e per questo ci riserviamo il diritto di modificare le specifiche del prodotto senza preavviso.

Istruzioni Generali sulla Sicurezza

Importante. Tacwise raccomanda che questo apparecchio non venga modificato o utilizzato per applicazioni diverse da quelle per le quali è stato progettato. Qualsiasi alterazione o modifica è considerata uso improprio e può portare a situazioni pericolose e causare lesioni. In caso di dubbio sulle possibili applicazioni, raccomandiamo di contattarci per chiedere assistenza.

Area di lavoro

- Mantenere l'area di lavoro pulita e ben illuminata. Aree non illuminate e banchi da lavoro ingombri favoriscono gli incidenti.
- Tenere i bambini, gli animali domestici e tutti gli astanti a distanza di sicurezza dall'area di lavoro durante l'uso dell'utensile.
- Evitare ambienti pericolosi. Non utilizzare apparecchi elettrici in luoghi umidi o bagnati o sotto la pioggia. Fornire uno spazio adeguato intorno all'area di lavoro. Non utilizzare l'apparecchio in ambienti con atmosfera potenzialmente esplosiva, ovvero in presenza di liquidi, gas o polveri infiammabili; gli apparecchi generano scintille che possono incendiare la polvere o le esalazioni.
- Fissare il lavoro. Utilizzare morsetti o una morsa per fissare il lavoro. In questo modo sarà possibile utilizzare l'apparecchio con entrambe le mani.

Sicurezza Personale

- Stare attenti. Osservare sempre cosa si sta facendo e fare appello al buonsenso. Non utilizzare l'apparecchio quando si è stanchi o sotto l'influenza di farmaci, alcol o stupefacenti.
- Indossare un abbigliamento adeguato. Non indossare abiti larghi o gioielli che possano impigliarsi nelle parti in movimento. Si raccomanda inoltre di utilizzare calzature antiscivolo. Raccogliere i capelli lunghi e rimboccare le maniche degli indumenti fino a sopra il gomito.
- Evitare l'avvio accidentale. Assicurarsi che l'interruttore sia in posizione di blocco o spento prima di collegare l'apparecchio alla presa di corrente.
- Non utilizzare l'apparecchio su superfici instabili o a un'altezza difficile da raggiungere. Tenere i piedi saldamente appoggiati e mantenere l'equilibrio.
- Utilizzare dispositivi di sicurezza. Indossare mascherina antipolvere, calzature di sicurezza antiscivolo, casco e protezione auricolare a seconda delle situazioni. Indossare sempre occhiali di sicurezza omologati CE o UKCA. Gli occhiali normali sono solo equipaggiati con lenti resistenti agli urti e non sono considerati occhiali di sicurezza.

Sicurezza Elettrica

- Scollegare l'apparecchio dalla corrente quando non è in uso, prima di eseguire interventi di manutenzione, durante la sostituzione di accessori o prima di riparlo. Tali misure di sicurezza preventive riducono il rischio di avvio accidentale dell'apparecchio.
- Non esporre l'apparecchio alla pioggia o all'umidità.
- Le spine di alimentazione degli apparecchi elettrici devono essere compatibili con le prese di corrente. Non modificare in alcun modo la spina di alimentazione. Non utilizzare nessun tipo di adattatore per spine di apparecchi elettrici con messa a terra. Spine non modificate e prese corrispondenti riducono il rischio di scosse elettriche.
- Protezione da scosse elettriche. Durante l'utilizzo di apparecchi elettrici, evitare il contatto con superfici collegate a terra quali tubi, radiatori, fornelli e frigoriferi.
- Non danneggiare il cavo. Non trasportare mai l'apparecchio elettrico afferrandolo per il cavo di alimentazione né estrarlo con forza dalla presa. Tenere il cavo lontano da fonti di calore, olio, angoli taglienti o parti in movimento. I cavi danneggiati o attorcigliati possono dar luogo a incendi o aumentare il rischio di scosse elettriche.
- Lavorare all'aperto. Utilizzare solo una prolunga adatta per uso esterno. Assicurarsi che la prolunga sia cablata correttamente e in buone condizioni elettriche.

Utilizzo e Cura dell'apparecchio

- Non forzare l'apparecchio elettrico. Utilizzare l'apparecchio adatto in base all'applicazione. Svolgerà il suo compito meglio e in modo più sicuro alla velocità per cui è stato progettato.
- Non apportare modifiche o utilizzare l'apparecchio elettrico in modo improprio. L'uso dell'apparecchio per applicazioni diverse da quelle previste potrebbe dar luogo a situazioni di pericolo.
- Non utilizzare l'apparecchio elettrico se l'interruttore non lo accende o non lo spegne. Un apparecchio elettrico che non può essere controllato con l'interruttore è pericoloso e deve essere riparato.
- Non sparare se i dispositivi di fissaggio sono inceppati. Ciò rischia di danneggiare la lama di trasmissione e favorire incidenti.
- Tenere le dita lontane dal grilletto finché non si è pronti a inserire gli elementi di fissaggio.
- Non utilizzare su superfici dure come roccia, cemento, muratura, mattoni o acciaio. Ciò potrebbe causare lesioni personali o danneggiare l'apparecchio.
- Fissare il lavoro. Utilizzare morsetti o altri metodi per fissare e sostenere il pezzo in lavorazione su una superficie stabile. Tenere il pezzo da lavorare in mano o contro il proprio corpo è instabile e può portare alla perdita del controllo.
- Conservazione dell'apparecchio. Quando non in uso, gli apparecchi devono essere riposti in un armadio privo di umidità, chiuso a chiave e fuori dalla portata dei bambini e di persone non qualificate.
- Verificare la presenza di parti danneggiate. Verificare la presenza di eventuali disallineamenti o torsioni delle parti mobili, componenti rotti o altre condizioni che potrebbero influenzare il corretto funzionamento dell'apparecchio. Se l'apparecchio è danneggiato, interrompere immediatamente l'uso e assicurarsi che venga riparato in un centro di assistenza autorizzato prima di utilizzarlo nuovamente. L'utilizzo di apparecchi sottoposti a manutenzione insufficiente può dar luogo a incidenti.
- Sottoporre gli apparecchi elettrici a una manutenzione accurata. Verificare i cavi a intervalli regolari. Se si notano segni di danni, non utilizzare l'apparecchio. Assicurarsi che il cavo venga sostituito da un tecnico Tacwise o in un centro di assistenza autorizzato prima di utilizzare l'apparecchio nuovamente.

- Accessori consigliati. Utilizzare esclusivamente accessori consigliati dal produttore per il suo modello. Gli accessori adatti a un determinato apparecchio potrebbero accrescere il rischio di infortunio se utilizzati su un apparecchio diverso.
- Tenere l'apparecchio e il suo manico asciutti, puliti e privi di residui di olio e lubrificante per garantire le migliori e più sicure prestazioni. Durante la pulizia, utilizzare sempre un panno pulito. Non utilizzare in nessuna circostanza liquido di freni, benzina, prodotti derivati dal petrolio o solventi forti per la pulizia dell'apparecchio. L'osservanza di queste indicazioni ridurrà il rischio di perdita di controllo e il deterioramento del corpo dell'apparecchio.

Istruzioni specifiche di sicurezza

- Considerare sempre che l'apparecchio potrebbe essere carico. Maneggiare l'apparecchio senza attenzione potrebbe provocare l'accidentale erogazione di elementi di fissaggio, dando luogo a infortuni.
- Utilizzare esclusivamente gli elementi di fissaggio specificati nel presente manuale. L'utilizzo di accessori non idonei per questo apparecchio potrebbe provocare infortuni e/o danneggiare l'apparecchio.
- Non toccare alcun componente del caricatore o della punta di contatto durante il funzionamento. Afferrare l'apparecchio solo dal manico o dal corpo principale.
- Non attivare l'apparecchio elettrico se questo non si trova in contatto con il pezzo da lavorare. Premere la punta di contatto di sicurezza con le dita o adoperare l'apparecchio in modo incauto potrebbe dar luogo a seri infortuni.
- Fissaggio di oggetti sottili. Occorre prestare particolare attenzione alla possibile penetrazione attraverso oggetti sottili, poiché ciò potrebbe provocare danni a persone o cose dietro il pezzo o nelle zone limitrofe.
- Non usare mai l'apparecchio come un martello. L'impatto improvviso potrebbe spostare componenti interni, provocando la scarica degli elementi di fissaggio con conseguenti lesioni.
- A fissaggio ultimato scollegare sempre l'apparecchio elettrico dalla presa di corrente e scaricare il magazzino.
- Non smontare o bloccare nessuna delle componenti del meccanismo di posa degli elementi di fissaggio.
- Prima di ogni utilizzo, accertarsi che i meccanismi di sicurezza e attivazione funzionino correttamente.
- Non puntare mai nessun apparecchio elettrico verso sé stessi o verso altre persone. Durante il lavoro, tenere l'apparecchio in modo tale che non si possano causare lesioni alla testa o al corpo in caso di potenziali rinculi.
- Non sparare in aria o nel vuoto. Gli elementi di fissaggio possono trapassare pezzi sottili o scivolare via dagli angoli e dai bordi mettendo potenzialmente a rischio le persone.
- Evitare di posare elementi di fissaggio sopra altri elementi di fissaggio.
- Se un dispositivo di fissaggio si inceppa, scollegare l'apparecchio elettrico dalla presa di corrente. Il meccanismo di rilascio potrebbe essere sotto compressione e un dispositivo di fissaggio inceppato potrebbe essere scaricato accidentalmente durante il tentativo di rimozione.
- Non utilizzare questo apparecchio per il fissaggio di cavi elettrici. Questo apparecchio non è progettato per l'installazione di cavi elettrici e potrebbe danneggiare i cavi, provocando scosse elettriche o rischi di incendio.
- Attenzione ai pericoli nascosti. Assicuratevi sempre che non ci sia il pericolo di urtare cavi elettrici, tubi dell'acqua o del gas nascosti. Utilizzare rilevatori appropriati per stabilire l'eventuale presenza di condutture (elettricità, gas o acqua) nascoste nell'area di lavoro o rivolgersi ai propri fornitori per assistenza.
- Il motore elettrico è stato progettato per la tensione specificata sull'etichetta del prodotto/utensile.

Utilizzo di un cavo/prolunga

Non utilizzare una prolunga a meno che non sia assolutamente necessario. Se necessario, utilizzare una prolunga omologata adatta alla potenza assorbita dal proprio apparecchio (vedi dati tecnici). La dimensione minima del conduttore è di 1 mm², la lunghezza massima è di 30 metri.

Assistenza

Qualsiasi intervento di manutenzione richiede strumenti e conoscenze specialistiche e deve essere eseguito solo da tecnici qualificati Tacwise o in centri di assistenza autorizzati. Si consiglia vivamente di non aprire l'alloggiamento principale dell'apparecchio, poiché tale azione potrebbe dar luogo a infortuni e compromettere la validità della garanzia. Per ulteriori informazioni sul centro assistenza Tacwise più vicino, inviare un correo elettronico a service@tacwise.com.

Raccomandazioni di Utilizzo

In caso di utilizzo prolungato, l'apparecchio può scaldarsi. Se questo avviene, si consiglia di lasciare riposare e raffreddare completamente l'apparecchio prima di procedere ulteriormente. In questo modo si evita il surriscaldamento e il danneggiamento dell'apparecchio.

Manutenzione

Questo apparecchio Tacwise è stato progettato per funzionare per un lungo periodo a fronte di una minima manutenzione. Il funzionamento continuo e soddisfacente dipende dalla corretta cura dell'apparecchio e dalla pulizia regolare. Qualora l'apparecchio dovesse guastarsi, nonostante l'attenzione posta nelle fasi di fabbricazione e collaudo, la riparazione dovrà essere eseguita da un tecnico Tacwise o in centri di assistenza autorizzati. In tutta la corrispondenza e nell'ordine dei pezzi di ricambio, si prega di includere sempre il numero di serie riportato su questo apparecchio.

Pulizia

- Scollegare l'apparecchio prima di pulire il corpo con un panno morbido.
- Assicurarci che le aperture di ventilazione non siano ostruite e pulirle regolarmente.
- Pulisca il caricatore. Rimuovere eventuali residui che potrebbero accumularsi all'interno del caricatore durante l'utilizzo.

Lubrificazione

Questo apparecchio non richiede lubrificazione. Non lubrificare l'apparecchio in quanto ciò potrebbe danneggiare le parti interne.

Consulenza sul Prodotto e Assistenza Tecnica

Cosa fare in caso di problemi con l'apparecchio elettrico Tacwise? Posta elettronica service@tacwise.com

Risoluzione dei problemi

Gli elementi di fissaggio si inceppano nell'apparecchio	<ul style="list-style-type: none"> • Utilizzare elementi di fissaggio Tacwise originali del tipo specificato per l'utensile. • Scegliere il materiale o la lunghezza degli elementi di fissaggio più adatta. • Pulire/sbloccare la punta. • Pulire/sbloccare il caricatore.
L'utensile non inserisce gli elementi di fissaggio	<ul style="list-style-type: none"> • Caricare gli elementi di fissaggio nel caricatore. • Utilizzare elementi di fissaggio Tacwise originali del tipo specificato per l'utensile. • Pulire/sbloccare la punta. • Pulire/sbloccare il caricatore.
L'utensile non spinge completamente gli elementi di fissaggio	<ul style="list-style-type: none"> • Scegliere il materiale o la lunghezza degli elementi di fissaggio più adatta. • Il materiale potrebbe essere troppo duro per poter inserire completamente gli elementi di fissaggio di questa lunghezza. • Applicare maggiore pressione verso il basso sulla parte superiore dell'apparecchio. Per azionare l'apparecchio, utilizzare entrambe le mani.

Riciclo

Riciclare i materiali indesiderati invece di smaltirli con i normali rifiuti. Gli apparecchi e i relativi imballaggi dovrebbero essere opportunamente differenziati, trasportati al centro di raccolta differenziata più vicino e smaltiti secondo modalità sicure per l'ambiente. In alternativa, si prega di scrivere all'indirizzo service@tacwise.com per ottenere gratuitamente ulteriori informazioni sul corretto smaltimento dell'apparecchio.

Garanzia

Tutti gli apparecchi elettrici Tacwise sono soggetti a verifiche e collaudi accurati, nonché a rigorosi controlli di qualità. Tacwise offre la seguente garanzia per tutti gli apparecchi elettrici. La presente garanzia non pregiudica i diritti previsti dalla garanzia in base al contratto di vendita con il rivenditore, compresi i diritti previsti dalla legge.

Un mese di garanzia

Se non si è completamente soddisfatti delle prestazioni dell'apparecchio Tacwise o se quest'ultimo risulta difettoso o danneggiato al momento dell'acquisto, ci impegniamo a sostituire l'apparecchio o a emettere un rimborso completo entro 28 giorni dall'acquisto. Sarà necessario presentare una prova di acquisto sotto forma di ricevuta originale e l'apparecchio integro dovrà essere restituito al punto di acquisto. Questo non pregiudica i diritti giuridici riconosciuti al cliente.

Garanzia Standard di un anno

Se l'apparecchio Tacwise risulta difettoso entro 12 mesi dalla data di acquisto a causa di materiali o lavorazione difettosi, garantiamo la sostituzione di tutte le parti difettose o, a nostra discrezione, la sostituzione. Questa garanzia non copre:

- Apparecchi sottoposti a modifiche o aggiunte non autorizzate.
- Difetti causati dall'utilizzo di accessori, componenti o ricambi diversi dagli accessori o ricambi originali/approvati Tacwise.
- Componenti soggetti a normale usura a seguito di utilizzo conforme alle indicazioni.
- Difetti dell'apparecchio causati da uso improprio, condizioni ambientali anomale o condizioni di funzionamento inadeguate, nonché dall'inosservanza delle nostre indicazioni d'uso o la manutenzione insufficiente.
- Sarà necessario presentare una prova d'acquisto sotto forma di ricevuta originale.

Manuale utente

Dati tecnici

La Chiodatrice angolata 400ELS Pro è stata progettata per inserire elementi di fissaggio in pezzi di legno.

Características	Valor
Modelo	400ELS Pro
Tipo de clavo	Tacwise Clavos Inclínados Serie 500
Longitud de clavos	15 – 40 mm
Capacidad del cargador	100
Máxima velocidad de disparo	30 clavos por minuto
Ángulo del cargador	26°
Distancia mínima de clavado desde la pared	4 mm (sin la punta no marcante)
Enchufe	Británico/Europeo
Voltaje de entrada	220 – 240 V ~50 Hz (UK) 230 V ~50 Hz (Euro)
Amperios del fusible del enchufe	13 Amperes (UK)
Potencia nominal	60 W
Nivel de vibraciones*	8,57 m/s ²
Nivel de presión acústica ponderado A	LpA 87,3 dB
Nivel de potencia acústica ponderado A	LwA 95,3 dB
Peso	1,75 kg

* Il livello dell'emissione di vibrazioni dichiarato si riferisce alle principali applicazioni dell'apparecchio. Tuttavia, se l'utensile viene utilizzato per applicazioni diverse, con accessori diversi o sottoposto a scarsa manutenzione, l'emissione di vibrazioni può differire. Può aumentare significativamente il livello di esposizione durante il periodo di lavoro.

**Dichiarazione di Conformità
400ELS**

Questo apparecchio è stato progettato in conformità con le norme e gli standard delle Direttive Europee, della legge tedesca per la sicurezza dei prodotti (ProdSG) e della valutazione di conformità del Regno Unito (UKCA).
Dipartimento Qualità, Tacwise Group Plc – Regno Unito.

Impedenza massima ammissibile dal sistema

Z_{max}: 0,114Ω

Prima di utilizzare questo apparecchio, assicurarsi che sia collegato a una fonte di alimentazione con un'impedenza di sistema massima consentita pari o inferiore a 0,114Ω nel punto di interfaccia. In caso di dubbi, consultare l'autorità fornitrice di energia elettrica per assicurarsi che l'impedenza dell'alimentazione sia pari o inferiore a 0,114Ω.

Modello e N° de Serie

Il nome del modello e il numero di serie sono riportati su un'etichetta applicata sul corpo dell'apparecchio. Si prega di annotare modello e numero di serie nello spazio sottostante. Si prega di fornire sempre queste informazioni quando ci si contatta.

NOME DEL MODELLO.....

NUMERO DI SERIE.....

Spiegazione delle informazioni relative alla etichetta

	Rispettare sempre le istruzioni e le avvertenze di sicurezza
	Indossare sempre occhiali di sicurezza omologati CE o UKCA
	Leggere il manuale di istruzioni prima dell'uso
	Smaltire l'apparecchio nell'osservanza della legislazione ambientale vigente
	Conforme alle direttive della CE
	Conforme alla normativa tedesca in materia di sicurezza dei prodotti (ProdSG)
	Se attiene alla Valutazione di Conformità del Regno Unito (UKSA)
	Classe di protezione II: Questo prodotto è a doppio isolamento

Caratteristiche (Fig. A)

1. Blocco di sicurezza del grilletto
2. Gillette
3. Cavo di alimentazione lungo
4. Interruttore di sicurezza on/off
5. Spintore del caricatore
6. Caricatore in metallo
7. Luce da lavoro LED
8. Indicatore di ricarica
9. Punta di contatto di sicurezza
10. Punta non marcante
11. Placca frontale a sgancio rapido
12. Fermo di sgancio del caricatore
13. Supporto di metallo

Blocco di sicurezza del grilletto

Questo utensile è dotato di un blocco di sicurezza del grilletto, che impedisce all'utensile di sparare un elemento di fissaggio quando è in posizione di blocco.

- Bloccare: Spingere l'interruttore fino in fondo dal lato dell'utensile con il simbolo
- Sbloccare: Spingere l'interruttore fino in fondo dal lato dell'utensile con il simbolo

Caricamento degli elementi di fissaggio (Fig. B)

NOTA: Non caricare contemporaneamente elementi di fissaggio aventi lunghezze diverse.

- Assicurarsi che l'utensile elettrico sia spento e scollegato dalla presa di corrente.
- Premere il fermo di sgancio del caricatore e far scorrere lo spintore del caricatore.
- Inclinare l'utensile e posizionare la striscia di elementi di fissaggio lungo la guida del canale del caricatore, allineandola al fondo del caricatore con le punte dei chiodi rivolte verso il basso.
- Far scorrere lo spintore del caricatore fino allo scatto del fermo di rilascio del caricatore. Assicurarsi che la striscia di chiodi rimanga in posizione mentre si chiude il caricatore.
- Ricollegare l'utensile alla presa di corrente.

NOTA: Nel caso di chiodi corti, la striscia di chiodi potrebbe sollevarsi quando si chiude il caricatore. Per evitare questo problema, tenere attentamente la striscia di chiodi in posizione fino a quando lo spintore del caricatore non si chiude sull'estremità della striscia, quindi chiudere completamente il caricatore. Fare attenzione quando si fa scorrere lo spintore del caricatore per evitare che le dita rimangano impigliate.

NOTA: Si raccomanda vivamente utilizzare solo elementi di fissaggio approvati u originali Tacwise.

NOTA: Alcune strisce di punti potrebbero essere troppo lunghe per questo caricatore, quindi le strisce dovranno essere divise prima del caricamento.

Rimozione degli elementi di fissaggio

- Assicurarsi che l'utensile elettrico sia spento e scollegato dalla presa di corrente.
- Premere il fermo di sgancio del caricatore e far scorrere lo spintore del caricatore.
- Inclinare l'utensile e rimuovere dal caricatore i chiodi eventualmente inutilizzati.
- Far scorrere lo spintore del caricatore fino allo scatto del fermo di rilascio del caricatore.

NOTA: Fare attenzione quando si fa scorrere lo spintore del caricatore per chiuderlo. Evitare di applicare una forza eccessiva. Altrimenti, lo spintore del caricatore potrebbe danneggiarsi e c'è il rischio che le dita rimangano incastrate o pizzicate.

Controllo del meccanismo della punta di contatto di sicurezza

- Assicurarsi che l'utensile elettrico sia spento e scollegato dalla presa di corrente.
- Rimuovere tutti gli elementi di fissaggio dal caricatore.
- Sbloccare il blocco di sicurezza del grilletto.
- Premere la punta di contatto di sicurezza sul pezzo da lavorare, quindi azionare il grilletto. Il meccanismo della punta di contatto di sicurezza e il grilletto dovrebbero muoversi liberamente.
- Sollevare l'apparecchio dal pezzo da lavorare; la punta di contatto di sicurezza dovrebbe rientrare automaticamente in posizione.
- Ricaricare gli elementi di fissaggio nel caricatore.

NOTA: Non utilizzare l'apparecchio se la punta di contatto di sicurezza non si muove liberamente.

Punta non marcante

Questo apparecchio è fornito con una punta non marcante in gomma rimovibile che impedisce di segnare la superficie del pezzo da lavorare. Questo utensile è progettato per essere utilizzato in base all'applicazione con e senza la punta non marcante in gomma. Ad esempio, per fissare in angoli stretti o quando si utilizzano incastri maschio e femmina, utilizzare l'utensile senza la punta non marcante in gomma. Per superfici morbide che potrebbero essere danneggiate e rimanere con segni visibili, aggiungere la punta non marcante in gomma.

- Prima di inserire o rimuovere la punta non marcante in gomma, assicurarsi che l'utensile elettrico sia spento e scollegato dalla presa di corrente.
- Per rimuovere la punta non marcante in gomma, basta semplicemente tirarla via.

Montaggio del supporto di metallo (Fig. C)

Questo strumento viene fornito con un supporto metallico per rimanere in posizione bilanciata quando non viene utilizzato.

Per montare il supporto metallico:

- Assicurarsi che l'utensile sia spento e scollegato
- Spingere il supporto nella fessura situata sul lato posteriore del caricatore.

Uso dell'apparecchio

- Caricare gli elementi di fissaggio come indicato nella sezione Caricamento dei dispositivi di fissaggio.
- Accendere l'apparecchio utilizzando l'interruttore on/off.
- Sbloccare il blocco di sicurezza del grilletto come indicato nella sezione denominata Blocco di sicurezza del grilletto.
- Afferrare il corpo dell'utensile e premere la punta di contatto di sicurezza sulla superficie di lavoro.
- Premere il grilletto per azionare un elemento di fissaggio.
- Sollevare l'apparecchio dalla superficie di lavoro.
- È necessario rilasciare il grilletto dopo aver sparato ogni chiodo. Lo strumento non sparerà un altro elemento di fissaggio fino a quando il grilletto non sarà stato rilasciato.

NOTA: I materiali più duri e gli elementi di fissaggio più lunghi richiedono sempre una forza maggiore. Applicare una pressione manuale maggiore sulla parte anteriore superiore dell'utensile.

NOTA: Non tenere premuto il grilletto quando lo strumento non è in uso. Assicurarsi che l'interruttore di sicurezza del grilletto sia bloccato e che l'interruttore di accensione/spegnimento sia spento per evitare lo sparo accidentale quando l'utensile non è in uso.

Luce da lavoro LED

La luce di lavoro a LED si attiva premendo il grilletto o premendo la punta di contatto di sicurezza nel pezzo in lavorazione. La luce di lavoro a LED rimarrà accesa per circa 10 secondi, a meno che non venga riattivata.

Rimozione di un dispositivo di fissaggio inceppato (Fig. D)

NOTA: È necessario rimuovere eventuali elementi di fissaggio inceppati prima di riutilizzare l'apparecchio. Se si continua a utilizzare l'apparecchio mentre è inceppato, si rischia di danneggiare il meccanismo.

- Assicurarsi che l'utensile elettrico sia spento e scollegato dalla presa di corrente.
- Togliere eventuali elementi di fissaggio inutilizzati dal canale del caricatore; questo dovrebbe anche rimuovere gli elementi inceppati.
- Rimuovere eventuali elementi di fissaggio inceppati nella punta aprendo la placca frontale a sgancio rapido. Eventuali dispositivi di fissaggio inceppati saranno visibili e potranno essere rimossi.
- Chiudere e bloccare la placca frontale prima di collegare l'apparecchio alla fonte di alimentazione.

ATTENZIONE: Non aprire mai la placca frontale se ci sono elementi di fissaggio nel canale del caricatore. Ciò potrebbe causare la fuoriuscita di elementi di fissaggio dalla parte anteriore dell'apparecchio, con il rischio di gravi lesioni.

- Dopo la rimozione di un dispositivo di fissaggio inceppato, testare attentamente il funzionamento dell'apparecchio prima di procedere con qualsiasi lavoro. Se gli elementi di fissaggio si inceppano frequentemente, si raccomanda rivolgersi a un tecnico Tacwise o a un centro di assistenza autorizzato.

Conversione da spina britannica a spina Europea (Fig. E)

Prima dell'uso, verificare la compatibilità dell'estremità della spina. Vedere le sezioni Dati tecnici e Impedenza massima consentita del sistema.

- Svitare la parte esterna della spina britannica.
- Aprire la spina britannica per scoprire la spina europea a 2 poli.
- Rimuovere la spina europea dalla spina britannica.